

# Siméo

Notice d'utilisation



F

GB

E

D

**Granita Fun**  
**FF 140**

Vous venez d'acquérir un produit de la gamme Siméo.

Ce dernier a été conçu avec soin et a été soumis à de nombreux tests de contrôle. Nous vous remercions de la confiance portée à notre marque et souhaitons que votre appareil vous apporte entière satisfaction.

Nous vous demandons de lire attentivement cette notice ; conservez-la vous pourriez avoir besoin de vous y référer dans le futur.

## Descriptif technique

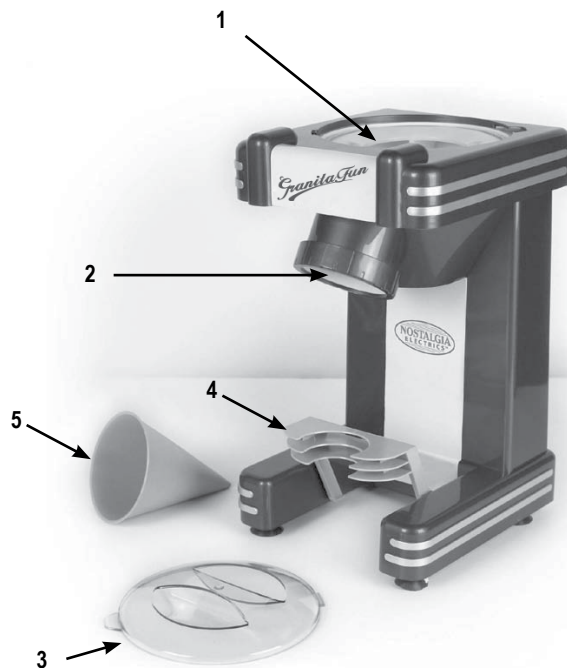

1	Réceptacle à glaçons	4	Support
2	Bec verseur	5	Cône en plastique
3	Couvercle		

## Recommandations de sécurité particulières

- Cet appareil n'est pas prévu pour être utilisé par des personnes (y compris les enfants) dont les capacités physiques, sensorielles ou mentales sont réduites, ou des personnes dénuées d'expérience ou de connaissance, sauf si elles ont pu bénéficier, par l'intermédiaire d'une personne responsable de leur sécurité, d'une surveillance ou d'instructions préalables concernant l'utilisation de l'appareil.
- Il convient de surveiller les enfants pour s'assurer qu'ils ne jouent pas avec l'appareil.
- Ne pas déplacer l'appareil lorsqu'il fonctionne.
- Débrancher le cordon d'alimentation pour toute opération d'entretien, de même quand l'appareil n'est pas utilisé.
- Veiller à toujours poser votre appareil sur une surface plane, stable et de dimensions suffisantes pour l'accueillir.
- Veiller à ce que le cordon d'alimentation n'entre pas en contact avec les parties coupantes de l'appareil.
- Dérouler le cordon dans sa totalité afin d'éviter tout risque de surchauffe.
- Ne rien poser sur l'appareil (ex. : torchons de cuisine...)
- Ne jamais placer des ingrédients emballés dans l'appareil. Retirer au préalable tous les papiers d'emballage (aluminium, film alimentaire...) susceptibles de les protéger.
- Ne pas faire fonctionner l'appareil sous un meuble mural, une étagère ni à proximité de matériaux inflammables (tissus d'ameublement, papiers, cartons...)
- Ne pas utiliser l'appareil sur un support souple (nappe, toile cirée...)
- Ne pas placer l'appareil au contact direct d'une surface fragile (table en verre, en bois...)
- Ne pas ranger de produits inflammables dans ou sur le meuble où l'appareil est utilisé.
- Si l'appareil venait à prendre feu, ne pas verser d'eau dessus, mais étouffer les flammes au moyen d'un linge mouillé.
- Ne pas encastrer l'appareil.
- Ne laissez pas l'appareil en marche si vous n'en

avez pas besoin, assurez-vous que le cordon d'alimentation soit débranché si vous ne l'utilisez pas.

- Ne pas nettoyer l'appareil avec une éponge abrasive.
- Ne jamais forcer l'ouverture ou la fermeture du couvercle.
- Ne pas laver l'appareil au lave-vaisselle.
- Cet appareil n'est pas un jouet.
- Ne jamais toucher la lame avec les doigts, toujours utiliser les poignées et les molettes.
- Ne pas toucher les pièces de l'appareil en mouvement.
- Lors de l'utilisation, de l'appareil prenez garde aux cheveux longs, pendentifs et foulards qui pourraient se prendre dans l'appareil.
- Ne pas ajouter d'accessoires à l'appareil.
- Assurez-vous que rien n'obstrue le bec verseur avant l'utilisation.
- Ne pas utiliser l'appareil pour une autre utilisation que celle prévue.

## Recommandations de sécurité générales

### Appareil destiné à une utilisation exclusivement domestique.

- Cet appareil n'est pas prévu pour être utilisé par des personnes (y compris les enfants) dont les capacités physiques, sensorielles ou mentales sont réduites, ou des personnes dénuées d'expérience ou de connaissance, sauf si elles ont pu bénéficier, par l'intermédiaire d'une personne responsable de leur sécurité, d'une surveillance ou d'instructions préalables concernant l'utilisation de l'appareil.
- Ne jamais laisser l'appareil sans surveillance lorsqu'il est branché.
- Ne jamais laisser les éléments d'emballage (sacs plastiques, polystyrène...) à la portée des enfants, ce sont des sources potentielles de danger.
- Ne jamais plonger l'appareil dans l'eau ou dans quelque liquide que ce soit.
- Ne pas manipuler l'appareil avec les mains mouillées.
- Ne brancher l'appareil que sur une prise répondant

- aux prescriptions de sécurité avec mise à la terre.
- S'assurer que la tension de secteur correspond bien à celle marquée sur la plaque signalétique figurant sous l'appareil.
- Dans le cas où une rallonge serait nécessaire, utiliser une rallonge avec prise de terre incorporée et d'une intensité nominale suffisante pour supporter l'alimentation électrique. Nous vous conseillons d'utiliser des produits portant la marque NF.
- Assurez-vous que l'installation électrique est suffisante pour alimenter cet appareil.
- Afin d'éviter une surcharge du réseau électrique, veillez à ne pas brancher d'autres appareils à forte consommation électrique sur le même circuit.
- S'assurer avant chaque utilisation que le cordon d'alimentation est en parfait état.
- Ne pas faire fonctionner l'appareil avec le cordon d'alimentation enroulé.
- Ne pas tirer sur le cordon ou sur l'appareil lui-même pour le débrancher.
- En cas de panne ou de mauvais fonctionnement, il est dangereux de chercher à réparer l'appareil soi-même, toujours le confier à un professionnel d'un Centre Service Agréé Siméo. Procéder de même si le cordon d'alimentation devait être remplacé.
- Ne pas placer l'appareil à proximité ou sur une source de chaleur et éviter que le cordon n'entre en contact avec des surfaces chaudes.
- Ne pas laisser l'appareil exposé aux agents atmosphériques (gel, pluie, soleil...).
- N'utiliser que les accessoires fournis avec l'appareil, au risque de l'endommager.
- Ne pas utiliser l'appareil pour un autre usage que celui prévu.

## Utilisation

- Avant toute utilisation, nettoyez l'appareil avec un chiffon doux, humide et un peu de produit vaisselle que vous prendrez soin de rincer.
- Retirez le couvercle en le tournant dans le sens des aiguilles d'une montre.
- Déposez 4 à 5 glaçons dans le réceptacle prévu à cet effet.
- Branchez l'appareil.

- Placez un cornet, un verre ou une coupelle sous le bec verseur. Pour ce faire, vous pouvez vous aider du support.
- Repositionnez le couvercle et verrouillez-le en le tournant dans le sens inverse des aiguilles d'une montre.
- Le Granita Fun va automatiquement râper la glace. Pas de bouton marche/arrêt c'est le verrouillage du couvercle qui met l'appareil en fonction.
- Lorsque vous aurez obtenu la quantité de paillettes de glace souhaitée, déverrouillez simplement le couvercle en le tournant dans le sens des aiguilles d'une montre. Cela stoppera aussitôt l'appareil.
- Lorsque vous aurez terminé, veillez à débrancher l'appareil.

## Quelques conseils

- Nous vous recommandons de laisser dégeler les glaçons quelques minutes avant de les confier à l'appareil, cela facilitera leur traitement.
- Si les glaçons ont une apparence givrée, ils seront trop durs pour être convenablement traités par l'appareil et les résultats ne seront pas satisfaisants.
- Lorsque les glaçons deviennent translucides, ils sont à parfaite température.
- Si l'appareil émet des vibrations, assurez-vous que les pieds ventouse de l'appareil soient fermement positionnés et que la surface sur laquelle l'appareil est posé soit stable et plane.
- Afin de minimiser les projections de glace et/ou de gouttes sur le plan de travail, veillez à également répartir les paillettes de glace dans le contenant choisi.
- En fin d'utilisation, assurez-vous que le réceptacle à glaçons soit vide, sans quoi en fondant les glaçons vont répandre de l'eau.

## Nettoyage et entretien

- Assurez-vous que l'appareil est débranché avant de le nettoyer.
- Ouvrez le couvercle et séchez l'intérieur du produit avec un chiffon doux.
- La lame est très tranchante, soyez prudents lors du nettoyage.

- Ne pas laver l'appareil au lave-vaisselle.

## Idées recettes

### \* Glace à l'eau

Ajoutez sur les paillettes de glace le sirop de votre choix pour obtenir très facilement une glace à l'eau. N'hésitez pas à mélanger les saveurs ou à utiliser des sirops sans sucre, à base de Stévia par exemple.

### \* Thé glacé

Réalisez des glaçons du thé de votre choix, puis faites-en des paillettes pour un thé glacé original !

### \* Yaourt glacé

Réalisez des glaçons avec le yaourt de votre choix, puis faites-en des paillettes à consommer ainsi, sur une boule de glace, des fruits frais...

### \* Jus de fruits glacés

Réalisez des glaçons avec le (s) jus de fruits de votre choix, puis faites-en des paillettes à consommer ainsi, sur un yaourt, du fromage blanc, une glace, une coupe de fruits frais.

Utilisez aussi les paillettes de glace pour vos cocktails, vos entrées, vos préparations et festivités !

## Caractéristiques techniques

Puissance : 40 W

Tension d'utilisation : 230 V ~ 50 Hz

### NOTA :

La garantie est définie sur le bulletin de garantie joint. Elle ne couvre pas l'usure normale. Le fabricant ne peut être tenu responsable de dommages éventuels causés par un usage ou une installation incorrecte, impropre, erronée, déraisonnable, non conforme à la notice, ou par des réparations effectuées par un personnel non qualifié.

**Appareil exclusivement destiné à une utilisation domestique.**

## Destruction de l'appareil



Merci de respecter les recommandations ci-dessous :

- Vous ne devez pas vous débarrasser de cet appareil avec vos déchets ménagers
- Un système de collecte sélective pour ce type de produit est mis en place par les communes, vous devez vous renseigner auprès de votre mairie afin d'en connaître les emplacements.

En effet, les produits électriques et électroniques contiennent des substances dangereuses qui ont des effets néfastes sur l'environnement ou la santé humaine et qui doivent être recyclées.

Avant de mettre l'appareil au rebut, retirez la batterie et amenez la dans un endroit prévu à cet effet par les pouvoirs publics (déchetterie, chez votre revendeur ou dans les conteneurs disposés à cet effet dans les magasins).

## Contact

**ELECTROPEM -- Avenue du 8ème régiment de Hussards - 68132 ALTKIRCH CEDEX**

**► N°Cristal 09 69 32 03 28**

APPEL NON SURTAXE

Fax : 03 89 08 33 99

Internet : [www.simeo.tm.fr](http://www.simeo.tm.fr)

Email : [info@simeo.tm.fr](mailto:info@simeo.tm.fr)

## Safety

- Your safety and the safety of others are very important.
- We have provided many important safety messages in this manual and on your appliance. Always read and obey all safety messages.
- This is the safety alert symbol.
- This symbol alerts you to potential hazards that can kill or hurt you and others.
- All safety messages will follow the safety alert symbol.
- All safety messages will tell you what the potential hazard is, tell you how to reduce the chance of injury, and tell you what can happen if the instructions are not followed.

## Appliance specifications

230 V ~ 50 Hz  
40 Watts, ETL Approved

- NEVER immerse base in water
- NEVER use near water
- NEVER use an abrasive sponge or cloth
- NEVER use a scouring pad on the appliance
- NEVER leave appliance unattended while in use
- NEVER try to force the cover into locked position
- Unplug unit from outlet when not in use and during cleaning
- DO NOT operate this appliance with a damaged cord or plug, nor if the appliance ever malfunctions.
- DO NOT put in a dishwasher
- Keep out of reach of children
- This appliance is NOT A TOY
- Unsupervised young children and cognitively challenged individuals should never operate this appliance.
- Young children should be supervised while in proximity of the appliance to ensure that they do not play with it.

## Important safeguards

- Basic safety precautions should always be followed when using electrical appliances, including the following:
- Read all instructions before operating this appliance
- Keep hands away from blade mechanism. Use handles or knobs
- DO NOT touch moving parts
- To protect against electrical shock do not immerse cord, plug or any part of this appliance in water or other liquids.
- Close supervision is necessary when any appliance is used near children
- Unplug from outlet when not in use, before removing parts and before cleaning
- DO NOT operate any appliance with a damaged cord or plug, nor if the appliance has been damaged in any manner. Return the appliance to the nearest repair shop for examination or repair.
- The manufacturer does not recommend the use of accessory attachments. Use of accessory attachments may cause injuries.
- Do not attempt to service this appliance yourself, as opening or removing covers may expose you to dangerous voltage or other hazards. Refer all servicing to qualified service personnel.
- DO NOT use outdoors
- Position the appliance as close to the outlet as possible to prevent injury due to tripping over cord.
- DO NOT place on or near a hot gas or electric burner, nor in a heated oven
- Check ice hopper for presence of foreign objects prior to use
- DO NOT use the appliance for other than its intended use
- An appliance that is plugged into an outlet should not be left unattended while in operation.
- A short power supply cord is provided to reduce the risk resulting from becoming entangled or tripping over a long cord.
- Longer detachable power supply cords can be used if care is exercised in their use
- The marked electrical rating of an extension cord should be at least as great as the electrical rating of

the appliance

- This appliance has a polarized plug (one blade is wider than the other). To reduce the risk of electrical shock, this plug is intended to fit into a polarized outlet only one way. If the plug does not fit fully into the outlet, reverse the plug. If it still does not fit, contact a qualified electrician. Do not attempt to modify the plug in any way.

## SAVE THESE INSTRUCTIONS!

## Introduction

Thank you for purchasing The GRANITA FUN RETRO SERIES™. Now you can create refreshing snow cones at home anytime! Use ice cubes to make shaved ice then add your choice of flavored syrup and enjoy a cold, tasty treat that's fun for the whole family and a great relief from the summer sun. You can even make fruit slush drinks, yogurt snow and smoothies! This product is a great companion to the other fun appliances in Nostalgia Electrics' Retro Series™ line.

The GRANITA FUN RETRO SERIES™ is designed for kitchen use, but can be used in a number of locations such as:

- Family Rooms
- Dorm Rooms
- Offices
- Club Houses

## Parts & Assembly

### Assembly

Your GRANITA FUN RETRO SERIES™ requires very little assembly.

- Before first use, lift the removable top off of the body and wipe clean the inside of the unit with a non-abrasive moist sponge, a non-abrasive towel, or a damp cloth followed by a non-abrasive dry towel.
- After cleaning the inside, put the top back on the base of the unit.
- Insert the Drip Tray into the slot at the back of the unit.

Now you are ready to enjoy cool, refreshing icy snacks

from your GRANITA FUN RETRO SERIES™!



## How To Operate

- Place the GRANITA FUN RETRO SERIES™ on a stable, waterproof surface near an electrical outlet before starting.
- Always make sure that the cord is away from a water source.
- Remove the Snow Cone Holder from the base of the unit and reattach the Snow Cone Holder so that it faces upward.
- Before plugging in the unit, add 4-5 ice cubes to the Ice Hopper by removing the Lid. In order to do so, turn the Lid clockwise, lift and remove.
- Plug in the unit.
- Place a cone in the Snow Cone Holder.
- When you are ready to make a snow cone, place the Lid back on the unit and turn Lid counter-clockwise to lock.
- The Ice Hopper will immediately begin shaving the ice. Rotate cone with your hand as needed to collect ice.
- To stop the Ice Hopper from shaving ice, turn the Lid clockwise.
- Repeat the process until you have shaved the amount of ice desired.
- Unplug unit from outlet when finished.
- By following these simple instructions, your GRANITA FUN RETRO SERIES™ will be fun for friends, family and kids of all ages!



## Helpful Tips

### ICE CUBES

Ice cubes should sit a short while before putting them in the shaving unit. If ice has a frosty appearance, it is too hard to shave. Let ice sit until it is translucent and wet to the touch. Then it is ready to put in the Ice Hopper.

### SHAVED ICE

While ice is shaving, it will empty from Spout and may get on surface and floor around the GRANITA FUN RETRO SERIES™. This is normal. In order to prevent messes:

- Place unit on a waterproof surface while in use.
- Rotate cone in holder as needed in order to fill cone evenly.
- After you are finished making snow cones, make sure Ice Hopper is empty so that ice does not melt onto surface.

### SHAKING

- If the unit begins to shake, make sure that the suction cups on the bottom of the unit are firmly pressed into table or countertop.

## Cleaning & Maintenance

- Make sure the unit is unplugged before cleaning. Lift off the top housing to clean and dry inside of the unit.
- Before first use and continuing after each use, be sure to wipe off unit with a damp cloth and dry thoroughly.
- The blade is very sharp. Use EXTREME CAUTION when handling the appliance during cleaning.
- To prolong the life of your GRANITA FUN RETRO SERIES™, hand-washing parts is advised. Dishwasher use is not recommended. Never place the main unit in a dishwasher.

## Recipes

Your GRANITA FUN RETRO SERIES™ makes perfectly shaved ice that can be used to make:

- \* Snow cones

After shaving the ice, add flavored syrup. Add more than one flavor to create colorful and varied snow cones. Create stripes of flavor in the shaved ice for Rainbow Snow Cones.

### \* Slush drinks

Fill a glass with freshly shaved ice. Add your favorite soft drink, flavored tea or fruit juice. Mix well.

### \* Fresh fruit slush

Fill a serving cup with freshly shaved ice. Add flavored syrup and top with fresh chopped fruit of your choice.

### \* Ice cream slush

Fill a serving cup with your choice of ice cream. Top with a generous serving of shaved ice. Add flavored syrup.

### \* Yogurt snow

Freeze flavored yogurt in ice cube trays. Use your GRANITA FUN RETRO SERIES™ to shave the yogurt cubes and make a refreshing, healthy treat. Add flavored syrup for even more flavor.

### \* Snow smoothies

Freeze ½ cup of milk in ice cube trays. Use your GRANITA FUN RETRO SERIES™ to shave the ice cubes. Place the shaved cubes and fresh strawberries or your choice of fruit in a blender. Add ¼ cup of sugar for sweetness, then blend until smooth or to desired consistency.

### \* Frozen juice drink

Freeze fruit juice in ice cube trays. Use your GRANITA FUN RETRO SERIES™ to shave the cubes to create a healthy, juicy treat. Su seguridad y la seguridad de los demás es muy importante.

## Returns & Warranty

**Should your unit not work or is damaged when you first take it out of the box, please return it to the place of purchase immediately.**

Should you have any questions, please contact us via email or at the customer service number listed below between the hours of 8:00 AM and 5:00 PM, Monday through Friday, Central Standard Time.

### Distributed by:

**ELECTROPEM -- Avenue du 8ème régiment de Hussards - 68132 ALTKIRCH CEDEX**

**▶ N°Cristal 09 69 32 03 28**

APPEL NON SURTAXE

Fax : 03 89 08 33 99

Internet : [www.simeo.tm.fr](http://www.simeo.tm.fr)

Email : [info@simeo.tm.fr](mailto:info@simeo.tm.fr)

This warranty does not apply to re-manufactured merchandise.

Please read these instructions carefully. Failure to comply with these instructions, damages caused by improper replacement parts, abuse or misuse will void this pledge to you and is being made in place of all other expressed warranties.

## Seguridad

- Hemos incluido varios mensajes importantes de seguridad en este manual y en su aparato.
- Siempre lea y cumpla con todos los mensajes de seguridad.
- Éste es un símbolo de alerta de seguridad. Este símbolo lo alerta de potenciales peligros que lo puedan matar o dañar a usted o a otros.
- Todos los mensajes de seguridad tendrán el símbolo de alerta de seguridad.
- Todos los mensajes de seguridad le dirán cuál es el peligro potencial, cómo reducir la probabilidad de daños y qué puede suceder si no se siguen las instrucciones.

## Appliance specifications

230 V ~ 50 Hz

40 Watts, ETL Approved

## Precauciones Importantes

- NUNCA sumerja la base en agua.
- NUNCA utilice cerca del agua.
- NUNCA utilice una esponja o trapo abrasivo.
- NUNCA utilice un estropajo sobre el aparato.
- NUNCA deje el aparato desatendido mientras esté en uso.
- NUNCA trate de forzar la cubierta a la posición de seguro.
- Desconecte la unidad de la toma de corriente cuando no se utilice y durante la limpieza.
- NO opere éste aparato con un cable o enchufe dañado, tampoco si el aparato ha funcionado mal alguna vez.
- NO lo coloque en la lavadora de trastes.
- Manténgase lejos del alcance de los niños.
- Este aparato NO ES UN JUGUETE.
- Los niños pequeños sin supervisión ni los individuos con capacidades cognitivas limitadas deben de operar éste aparato.
- Los niños pequeños deben de ser supervisados cuando se encuentren cerca del aparato para asegurarse de que no juegan con él.

## Medidas Importantes

Siempre deben de seguirse precauciones de seguridad básica al utilizar aparatos eléctricos, incluyendo las siguientes:

- Lea todas las instrucciones antes de operar este aparato.
- Mantenga las manos alejadas del mecanismo de las cuchillas. Utilice manijas o guantes.
- NO TOQUE las partes móviles.
- Para proteger contra riesgo de descarga eléctrica, no sumerja el cable, enchufe ni alguna otra parte de éste aparato en agua o algún otro líquido.
- Se necesita supervisión cercana cuando cualquier aparato es utilizado cerca de niños.
- Desconecte de la toma de corriente cuando no se esté utilizando, antes de quitar las partes y antes de la limpieza.
- NO opere ningún aparato con un cable o enchufe dañado tampoco si el aparato ha sido dañado de

alguna manera. Devuelva el aparato al taller de reparación más cercano para revisión o reparación.

- El fabricante no recomienda el uso de accesorios adicionales. El uso de accesorios adicionales podrían causar heridas.
- NO se utilice en exteriores.
- Coloque el aparato lo más cerca posible de la toma de corriente para prevenir heridas causadas por enredarse con el cable.
- NO coloque sobre o cerca de un quemador de gas o eléctrico, tampoco en un horno caliente.
- Revise el contenedor de hielo en busca de objetos extraños antes de utilizarse.
- NO utilice el aparato para otro uso que no sea para el que ha sido diseñado.
- Un aparato que esté conectado a una toma de corriente no debe de ser desatendido mientras esté en operación.
- Se proporciona un cable de corriente corto para reducir el riesgo resultante de enredarse o pisar un cable largo.
- Se pueden utilizar cables de extensión más largos si se pone cuidado al utilizarlos.
- El nivel eléctrico marcado en un cable de extensión debe de ser al menos del mismo tamaño que el nivel eléctrico del aparato.
- Este aparato tiene un enchufe polarizado (una pata de la clavija es más ancha que la otra). Para reducir el riesgo de descarga eléctrica, este enchufe está diseñado para ser introducido en una toma de corriente polarizada en una sola dirección.

### ¡GUARDE ESTAS INSTRUCCIONES!

## Introducción

Gracias por comprar La GRANITA FUN RETRO SERIES™. ¡Ahora puede crear refrescantes conos de nieve en casa en cualquier momento! Utilice cubos de hielo para obtener hielo raspado luego agregue su elección de jarabe de sabor y disfrute una deliciosa y fría botana que es divertida para toda la familia y un gran alivio del calor de verano. ¡Incluso puede preparar aguanieves con bebidas de frutas, nieve de yogurt y batidos! Este producto es una gran compañía para los otros divertidos aparatos de la línea de Retro Series™ de Nostalgia Electrics' Series.

La GRANITA FUN RETRO SERIES™ está diseñada para usarse en la cocina, pero puede utilizarse en varias ubicaciones como:

- Habitaciones Familiares
- Dormitorios
- Oficinas
- Casas Club

## Partes Y Ensamble

### Ensamblaje

Su GRANITA FUN RETRO SERIES™ requiere muy poco ensamblaje.

- Antes del primer uso, levante la cubierta abatible superior del cuerpo y limpie el interior de la unidad con una esponja húmeda no abrasiva, una toalla no abrasiva, o un trapo húmedo seguido de una toalla seca no abrasiva.
- Después de limpiar el interior, coloque la cubierta nuevamente sobre la base de la unidad.
- Inserte la Bandeja de Escurrimiento en la ranura en la parte trasera de la unidad.
- ¡Ahora está listo para disfrutar refrescantes bocados helados con su GRANITA FUN RETRO SERIES™!

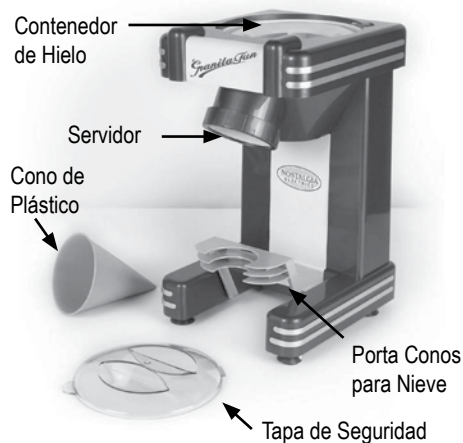

## Cómo Funciona

- Coloque la GRANITA FUN RETRO SERIES™ en una superficie estable, a prueba de agua cerca de una toma de corriente eléctrica antes de empezar.

- Siempre asegúrese de que el cable esté lejos de alguna fuente de agua.
- Retire el Porta Conos de Nieve de la base de la unidad y vuelva a colocar el Porta Conos de Nieve de manera que quede viendo hacia arriba.
- Antes de conectar la unidad, agregue 4-5 cubos de hielo al Contenedor de Hielo retirando la Tapa. Para hacerlo, gire la Tapa en sentido de las agujas del reloj, levante y retire.
- Conecte la unidad.
- Coloque un cono en el Porta Conos de Nieve.
- Cuando esté listo para hacer un cono de nieve, coloque nuevamente la Tapa en la unidad y gire la Tapa en sentido contrario a las agujas del reloj para cerrar.
- El Contenedor de Hielo comenzará inmediatamente a raspar el hielo. Gire el cono con su mano tanto como necesite recojer hielo.
- Para detener que el Contenedor de Hielo siga raspando hielo, gire la Tapa en sentido de las agujas del reloj.
- Repita el proceso hasta que haya raspado la cantidad de hielo deseada.
- Desconecte la unidad de la toma de corriente al terminar.

Siguiendo éstas sencillas instrucciones, su GRANITA FUN RETRO SERIES™ ¡será divertida para amigos, familiares y niños de todas las edades!

## Consejos Útiles

### CUBOS DE HIELO

Los cubos de hielo deben dejarse reposar por un momento antes de colocarlos en la unidad de raspado. Si el hielo tiene un aspecto escarchado, será muy difícil de raspar. Deje reposar el hielo hasta que esté traslúcido y mojado al tacto. Luego estará listo para ponerse en el Contenedor de Hielo.

### HIELO RASPADO

Mientras se raspa el hielo, empezará a salir del Servidor y puede que caiga a la superficie y al piso al rededor de la La GRANITA FUN RETRO SERIES™. Esto es normal. Para prevenir desastres:

- Coloque la unidad sobre una superficie a prueba de

agua mientras esté en uso.

- Gire el cono en el porta conos como sea necesario de manera de llenar el cono uniformemente.
- Después de que haya terminado de preparar los conos de nieve, asegúrese de que el Contenedor de Hielo esté vacío de modo de que el hielo no se derrita sobre la superficie.

### VIBRACIONES

Si la unidad comienza a vibrar, asegúrese de que las ventosas de succión en la parte inferior de la unidad estén firmemente presionadas sobre la mesa o la barra.

## Limpieza Y Mantenimiento

- Asegúrese de que la unidad esté desconectada antes de limpiarla. Levante la parte superior del aparato para limpiar y secar la parte interior de la unidad.
- Antes del primer uso y continuamente después de cada uso, asegúrese de limpiar la unidad con un trapo húmedo y seque completamente.
- La navaja esta muy afilada. Sea EXTREMADAMENTE CUIDADOSO al manejar el aparato durante la limpieza.
- Para prolongar la vida de su GRANITA FUN RETRO SERIES™, se recomienda lavar a mano las partes. No se recomienda el uso de lavadora de trastes. Nunca coloque la unidad principal en una lavadora de trastes.

## Recetas

Su GRANITA FUN RETRO SERIES™ hace hielo raspado tan perfectamente que puede ser utilizado para preparar:

### \* Conos de nieve

Después de raspar el hielo, agregue jarabe de sabor. Agregue más de un sabor para crear conos de nieve coloridos y variados. Cree líneas de sabor en el hielo raspado para Conos de nieve Arcoiris.

### \* Bebidas de aguanieve

Llene un vaso con hielo recién raspado. Agregue su

bebida favorita, té de sabor o jugo de frutas. Mezcle bien.

\* Aguanieve de frutas frescas

Llene una taza con hielo recién raspado. Agregue el jarabe de sabor y coloque la fruta fresca en trozos de su preferencia.

\* Aguanieve de helado

Llene una taza con su elección de helado. Coloque una capa generosa de hielo raspado. Agregue jarabe de sabor.

\* Nieve de yogurt

Congele yogurt de sabor en bandejas para cubos de hielo. Utilice su GRANITA FUN RETRO SERIES™ para raspar los cubos de yogurt y preparar una botana refrescante y saludable. Agregue jarabe de sabor para todavía un mejor sabor.

\* Batidos de nieve

Congele una taza de leche en bandejas para cubos de hielo. Utilice su GRANITA FUN RETRO SERIES™ para raspar los cubos. Coloque los cubos raspados y fresas frescas o su elección de fruta en una licuadora. Agregue una taza de azúcar para la dulzura, luego licue hasta que esté cremoso o hasta la consistencia deseada.

\* Bebida de jugo congelado

Congele jugo de fruta en bandejas para cubos de hielo. Utilice su GRANITA FUN RETRO SERIES™ para raspar los cubos y crear una bebida jugosa y saludable.

## Devoluciones Y Garantía

**En el caso de que su unidad no funcione o se encuentre dañada cuando la saca por primera vez de la caja, por favor, devuélvala al lugar de compra inmediatamente.**

En caso de tener alguna consulta, por favor, comuníquese con nosotros por e-mail o llame al servicio de atención al cliente mencionado a continuación dentro del horario de 8:00 AM y 5:00 PM, de lunes a viernes, Hora Estándar Central (CST).

Distribuido por:

**ELECTROPEM -- Avenue du 8ème régiment de Hussards - 68132 ALTKIRCH CEDEX**

**► N°Cristal 09 69 32 03 28**

APPEL NON SURTAXE

Fax : 03 89 08 33 99

Internet : [www.simeo.tm.fr](http://www.simeo.tm.fr)

Email : [info@simeo.tm.fr](mailto:info@simeo.tm.fr)

Esta garantía no aplica a la mercadería refabricada. Por favor, lea estas instrucciones cuidadosamente. El incumplimiento de estas instrucciones, los daños causados por repuestos inapropiados, el abuso o mal uso, anularán este compromiso hacia usted y cualquier otra garantía expresa.

Sie haben soeben ein Produkt der Marke Siméo erworben.

Dieses wurde mit Sorgfalt hergestellt und mehreren Kontrollen unterzogen. Wir danken Ihnen für das Vertrauen, das Sie unserer Marke entgegen bringen und wünschen Ihnen, dass Sie mit diesem Gerät vollkommen zufrieden sind.

Wir bitten Sie, diese Gebrauchsanweisung sorgfältig zu lesen; heben Sie sie auf, Sie könnten sie in Zukunft gebrauchen.

## Technische Beschreibung

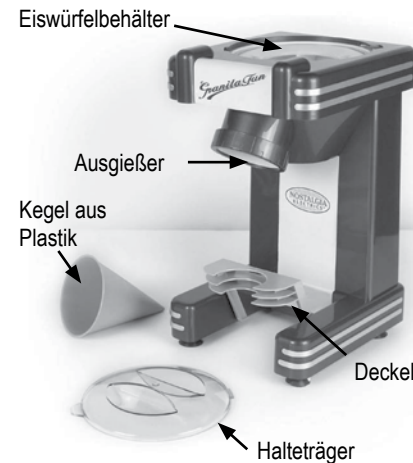

## Besondere Sicherheitsempfehlungen

- Dieses Gerät ist nicht vorgesehen, um von Personen (Kinder inbegriffen) benutzt zu werden, deren physische, sensorische oder geistige Fähigkeiten eingeschränkt sind, oder von Personen ohne Erfahrung oder Kenntnis - es sei denn, sie haben eine Aufsicht oder vorherige Anweisungen zur Anwendung des Geräts von einer Person, die für ihre Sicherheit verantwortlich ist, bekommen.
- Kinder müssen beaufsichtigt werden, um zu verhindern, dass sie mit dem Gerät spielen.
- Das Gerät während des Gebrauchs nicht umsetzen.
- Vor der Reinigung des Geräts den Netzstecker ziehen. Gleiches gilt, wenn das Gerät nicht genutzt wird.

- Achten Sie darauf, dass das Gerät auf einer ebenen und stabilen Fläche steht, die groß genug ist.
- Sorgen Sie dafür, dass das Netzkabel nicht mit den schneidenden Teilen des Geräts in Berührung kommt.
- Wickeln Sie das Netzkabel komplett ab, damit es nicht zu einer Überhitzung kommt.
- Nichts auf das Gerät legen oder stellen (z.B. Küchentuchhandtuch...)
- Niemals verpackte Lebensmittel in das Gerät geben. Entfernen Sie vorher alle Verpackungsmaterialien (Aluminiumpapier, Frischhaltefolie...), die die Lebensmittel schützen sollten.
- Das Gerät nicht unter einem Wandschrank, unter einem Regal oder in der Nähe von entflammaren Materialien (Heimtextilien, Papier, Pappe...) in Betrieb nehmen.
- Das Gerät nicht auf einer weichen Unterlage (Tischdecke, Wachstuchtschlecke...) in Betrieb nehmen.
- Das Gerät nicht auf einer empfindlichen Fläche (Glastisch, Holztisch...) in Betrieb nehmen.
- Keine entflammaren Produkte in oder auf den Möbeln lagern, auf denen das Gerät benutzt wird.
- Sollte das Gerät in Brand geraten, kein Wasser darauf geben, sondern die Flammen mit einem nassen Stoff ersticken.
- Das Gerät nicht einbauen.
- Das Gerät nicht in Betrieb lassen, wenn Sie es nicht benutzen. Versichern Sie sich, dass das Netzkabel herausgezogen ist, wenn sie es nicht benutzen.
- Das Gerät nicht mit einem Scheuerschwamm reinigen.
- Das Öffnen oder das Schließen des Deckels nie mit Gewalt versuchen.
- Stellen Sie das Gerät nicht in die Spülmaschine.
- Dieses Gerät ist kein Spielzeug.
- Die Klinge nie mit den Fingern anfassen, immer die Griffe oder die Rändelräder benutzen.
- Die Teile des Geräts nicht anfassen, wenn sie in Bewegung sind.
- Während des Gebrauchs des Geräts achten Sie auf lange Haare, Schmuckanhänger oder Hals- oder Kopftücher, die sich in das Gerät verfangen könnten.



- Keine Accessoires dem Gerät zufügen.
- Achten Sie vor dem Gebrauch, dass nichts den Ausgießer versperrt.
- Das Gerät nicht anderweitig nutzen als vorgesehen.

## Allgemeine Sicherheitsempfehlungen

- Dieses Gerät ist nur für den Hausgebrauch vorgesehen.
- Dieses Gerät ist nicht vorgesehen, um von Personen (Kinder inbegriffen) benutzt zu werden, deren physische, sensorische oder geistige Fähigkeiten eingeschränkt sind, oder von Personen ohne Erfahrung oder Kenntnis, es sei denn sie haben eine Aufsicht oder vorherige Anweisungen zur Anwendung des Geräts von einer Person, die für ihre Sicherheit verantwortlich ist, bekommen.
- Das Gerät nie unbeaufsichtigt lassen, wenn es eingeschaltet ist.
- Das Verpackungsmaterial (Plastiktüten, Styropor...) nie in Reichweite von Kindern lassen, es stellt eine potenzielle Gefahr dar.
- Tauchen Sie das Gerät nie in Wasser oder jegliche andere Flüssigkeiten.
- Das Gerät nicht mit nassen Händen benutzen.
- Schließen Sie das Gerät nur an eine Steckdose an, die die Sicherheitsvorschriften erfüllt und über eine Erdung verfügt.
- Stellen Sie sicher, dass die Spannung des Stromkreises mit der auf der Hinweisplakette des Geräts übereinstimmt.
- Für den Fall, dass ein Verlängerungskabel nötig ist, muss es über eine integrierte Erdung verfügen und eine ausreichende Stromstärke haben, um die Stromzufuhr zu gewährleisten. Wir empfehlen Ihnen, ein Produkt mit dem Hinweis NF zu verwenden.
- Stellen Sie sicher, dass die Stromversorgung für das Gerät ausreicht.
- Um eine Überlastung des Stromnetzes zu vermeiden, schließen Sie keine weiteren Geräte mit hohem Stromverbrauch an denselben Stromkreis an.
- Stellen Sie vor jedem Gebrauch fest, dass das Netzkabel in einwandfreiem Zustand ist.

- Nehmen Sie das Gerät nicht in Betrieb, bevor Sie das Netzkabel komplett ausgerollt haben.
- Ziehen Sie nicht am Kabel oder am Gerät selbst, um es auszuschalten.
- Es ist gefährlich, das Gerät selbst zu reparieren, falls es schlecht oder gar nicht funktioniert. Geben Sie das Gerät einem Fachmann des Vertragskundendienstes von Siméo. Verfahren Sie genauso, wenn das Netzkabel ersetzt werden soll.
- Stellen Sie das Gerät nicht in die Nähe einer Wärmequelle und vermeiden Sie, dass das Netzkabel mit warmen Flächen in Berührung kommt.
- Setzen Sie das Gerät nicht Wetterbedingungen aus (Frost, Regen, Sonne...)
- Verwenden Sie ausschließlich für das Gerät vorgesehene Zubehör, um es nicht zu beschädigen.
- Das Gerät nicht anderweitig nutzen als vorgesehen.

## Gebrauch

- Vor jedem Gebrauch reinigen Sie das Gerät mit einem weichen, feuchten Tuch und ein wenig Spülmittel und spülen Sie das Ganze sorgfältig aus.
- Entfernen Sie den Deckel, in dem Sie ihn im Uhrzeigersinn drehen.
- Legen Sie 4 bis 5 Eiswürfel in den dafür vorgesehenen Behälter.
- Schließen Sie den Netzstecker an.
- Stellen Sie ein Hörnchen, ein Glas oder ein Schälchen unter den Ausgießer. Dafür können Sie den Halteträger benutzen.
- Stellen Sie den Deckel wieder darauf und verriegeln Sie ihn, in dem Sie ihn gegen den Uhrzeigersinn drehen.
- Der Slush&Crush-Icemaker verwandelt automatisch das Eis zu Crushed Eis. Kein Ein/Aus-Schalter. Das Verriegeln des Deckels setzt das Gerät in Betrieb.
- Wenn Sie die gewünschte Menge an Crush - Ice haben, entriegeln Sie den Deckel, in dem Sie ihn im Uhrzeigersinn drehen. Dies wird sofort das Gerät anhalten.
- Wenn Sie fertig sind, achten Sie darauf, das Gerät vom Netz zu ziehen.

## Einige Ratschläge (WICHTIG!!!)

- Wir empfehlen Ihnen, die Eiswürfel einige Minuten auftauen zu lassen, um deren Behandlung zu erleichtern.
- Wenn die Eiswürfel vereist sind, sind sie zu hart, um vom Gerät behandelt zu werden, und die Ergebnisse werden somit nicht zufriedenstellend.
- Wenn die Eiswürfel lichtdurchlässig werden, haben sie die perfekte Temperatur.
- Wenn das Gerät vibriert, versichern Sie sich, dass die Saugfüße des Geräts fest positioniert sind und dass die Fläche, worauf das Gerät steht, stabil und flach ist.
- Um das Herumspritzen von Eis oder Tropfen auf die Arbeitsplatte zu verringern, achten Sie darauf, das Crush-Eis in dem ausgewählten Behälter zu verteilen.
- Am Ende des Gebrauchs achten Sie darauf, dass der Eisbehälter leer ist, sonst werden die Würfel zu Wasser.

## Reinigung und Wartung

- Versichern Sie sich, dass der Netzstecker vom Gerät herausgezogen ist, bevor Sie es reinigen.
- Öffnen Sie den Deckel und trocknen Sie das Innere des Produktes mit einem weichen Tuch ab.
- Die Klinge ist sehr scharf, seien Sie vorsichtig bei der Reinigung.
- Das Gerät nicht in die Spülmaschine stellen.

## Rezeptideen

### \* Slush Eis (Wassereis)

Fügen Sie zu dem Crush - Ice den Sirup Ihrer Wahl hinzu, um sehr leicht Slush Eis zu bekommen. Zögern Sie nicht, verschiedene Geschmacksrichtungen zu mischen oder zuckerfreie Sirupe zu verwenden.

### \* Eistee

Machen Sie aus dem Tee Ihrer Wahl Eiswürfel, und machen Sie daraus Crush - Eis. So bekommen Sie einen originellen Eistee.

### \* Joghurteis

Machen Sie Eiswürfel aus dem Joghurt Ihrer Wahl, machen Sie daraus Crush Eis, das Sie so oder auf einer Eiskugel, auf frischem Obst, ... genießen können.

### \* Fruchtsafteis

Machen Sie Eiswürfel aus dem Fruchtsaft (aus den Fruchtsäften) Ihrer Wahl, machen Sie daraus Crush Ice, das Sie auf einem Joghurt, Quark, Eis, frischem Obst genießen können.

Verwenden Sie das Crush - Ice für Ihre Cocktails, Vorspeisen, Zubereitungen oder Feierlichkeiten!

## Technische Daten

Leistung: 40 W

Betriebsspannung: 230 V ~ 50 Hz

## Bemerkung

Die Garantie ist auf dem beigefügten Garantieschein definiert. Sie deckt nicht den normalen Verschleiß ab. Der Hersteller kann für eventuelle Schäden durch unsachgemäßen, unsauberen, fehlerhaften, unvernünftigen, nicht der Gebrauchsanweisung entsprechenden Gebrauch oder Einrichtung nicht verantwortlich gemacht werden. Ebenso nicht verantwortlich ist der Hersteller für die durchgeführten Reparaturen durch unqualifiziertes Personal.

Das Gerät ist ausschließlich für den häuslichen Gebrauch bestimmt.

## Vernichtung des Gerätes

Danke, dass Sie folgende Empfehlungen folgen:

- Sie sollten das Gerät nicht in Ihre Hausmülltonne werfen.
- Ihre Stadt hat ein Sammelsystem für derartige Produkte eingerichtet. Sie müssen sich mit Ihrer Stadtverwaltung in Verbindung setzen, um zu erfahren, wo sich diese Sammelstellen befinden.
- Elektrische und elektronische Produkte beinhalten gefährliche Substanzen, die schädliche Auswirkungen auf Umwelt und menschliche Gesundheit haben, und müssen recycelt werden.



Bevor Sie das Gerät entsorgen, entfernen Sie die Batterie und bringen Sie sie zu einem von den Behörden dafür vorgesehenen Ort (Entsorgungsbetrieb, Ihr Händler oder Sammelbehälter für diesen Zweck in Geschäften).

**DOMENA Haushaltsgeräte GmbH**

**Postfach 2248**

**76010 Karlsruhe**

**Tel : 0721/ 93 33 941**

**Fax : 0721/93 33 942**

**E-Mail : [gmbh@domena.com](mailto:gmbh@domena.com)**



**Siméo**

