

# **DOMENA®**

**PRESSE À REPASSER À VAPEUR  
STEAM IRONING PRESS  
DAMPFBÜGELPRESSE  
STOOMSTRIJKPERS  
PRENSA PLANCHADORA DE VAPOR  
MÁQUINA DE ENGOMAR A VAPOR  
PRESSA DA STIRO A VAPORE**

**SP4000**

**SP4100**

**SP4200**

**Xpress > 3**

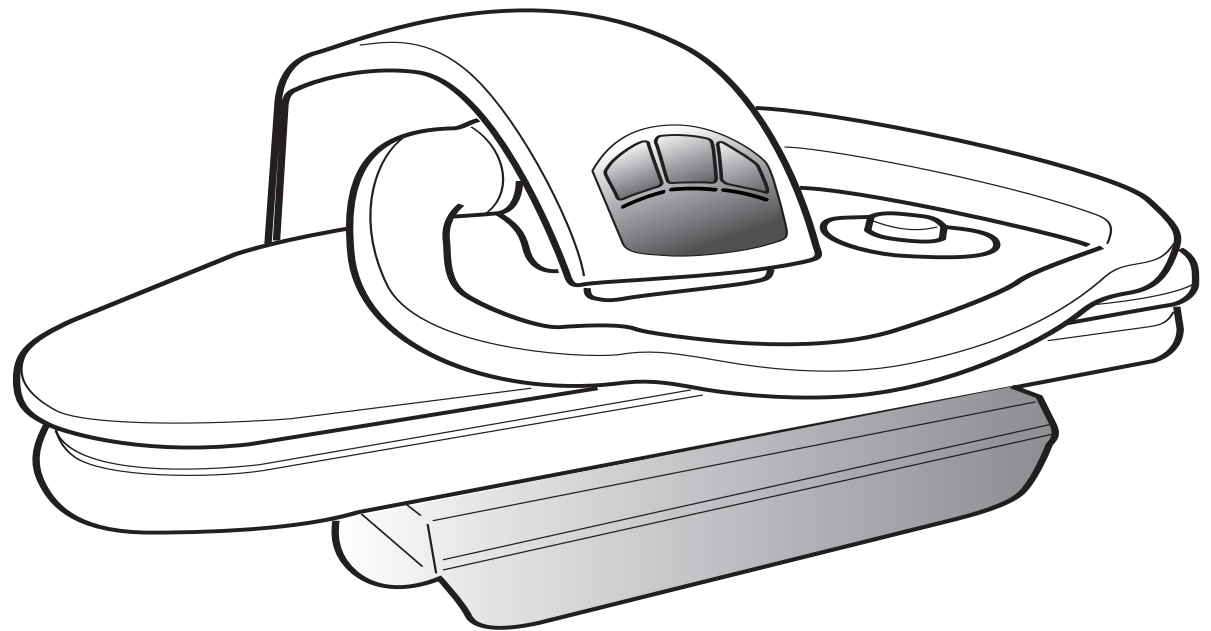

## CONSIGNES DE SÉCURITÉ

Lors de l'utilisation de l'appareil, des précautions élémentaires sont à prendre, comme indiqué ci-dessous :

- Lisez attentivement le mode d'emploi avant d'utiliser l'appareil.
- N'utilisez cet appareil que pour l'usage pour lequel il est prévu: le repassage.
- Avant de brancher l'appareil, vérifiez que le voltage de votre installation correspond à celui inscrit sur la plaquette signalétique (sous le socle de la presse).
- Utilisez obligatoirement une prise de courant comportant une prise de terre, ceci pour votre sécurité.
- Ne jamais mettre ni retirer la fiche dans la prise avec des mains mouillées.
- Ne jamais débrancher l'appareil en tirant sur le cordon d'alimentation mais sur la fiche.
- Veillez à ce que le cordon d'alimentation ne touche pas des surfaces chaudes ou arêtes tranchantes.
- N'utilisez pas votre appareil s'il fuit ou s'il est endommagé ou avec un cordon abîmé. Faites vérifier ou réparer votre appareil par le fabricant, son service Après vente ou une personne de qualification similaire afin d'éviter un danger.
- Lorsque vous utilisez votre appareil en présence d'enfants, une grande vigilance est nécessaire. Rangez-le hors de la portée des enfants.
- L'utilisation de ce genre d'appareil n'est pas prévue pour les personnes (y compris des enfants) dont les capacités physiques, sensorielles ou mentales, ou le manque d'expérience et de connaissance les empêchent de l'utiliser en toute sécurité sans surveillance ou instruction préalable.
- Évitez de brancher plusieurs appareils de grande puissance sur le même circuit électrique.
- Si une rallonge électrique (10 A) est nécessaire, veillez à la placer de façon à ce qu'on ne puisse pas trébucher ou la débrancher par mégarde. Elle doit être équipée d'une prise de terre.
- Ne laissez jamais votre appareil branché sans surveillance.
- Ne plongez jamais votre appareil dans l'eau ou autre liquide.
- Ne mettez jamais d'eau chaude dans le réservoir d'eau.
- Ne glissez pas votre main entre la table de repassage et le plateau chauffant pendant le repassage.
- Pour toutes réparations, il est nécessaire de confier votre appareil aux points Services agréés pour que la remise en état soit conforme aux normes indiquées sur cette brochure.
- Toute infraction commise par une personne non autorisée annule la validité de la garantie.

L'appareil que vous venez d'acquérir est conforme aux prescriptions de la directive européenne basse tension 73/23/CEE relative à la sécurité, et à la directive CEM 89/336/CEE relative à la compatibilité électromagnétique, amendées par 93/68/CEE.

Le fabricant se réserve le droit de modifier les modèles présentés, leurs caractéristiques et accessoires.

## WICHTIGE SICHERHEITSHINWEISE

Beim Gebrauch der Dampfbügelpresse beachten Sie bitte die folgenden

Sicherheitsvorkehrungen :

- Vor dem Anschließen des Gerätes an das Stromnetz beachten Sie bitte, daß die Typenschildangaben (unter dem Sockel der Presse) mit dem Stromnetz übereinstimmen.
- Die Bedienungsanleitung sorgfältig durchlesen.
- Die Bügelpresse nur für Arbeiten einsetzen, für die sie entwickelt wurde: zum Bügeln.
- Stecker nie am Kabel aus der Steckdose ziehen.
- Das elektrische Kabel nicht mit Hitze in Verbindung bringen. Die Bügelpresse vor dem Wegräumen ganz abkühlen lassen.
- Benutzen Sie Ihre Presse nicht, wenn das elektrische Kabel oder die Presse beschädigt ist oder wenn Wasser aus der Presse rinnt. Um jedes elektrische Risiko zu vermeiden, montieren Sie Ihre Presse nicht auseinander, sondern vertrauen Sie sie einem Servicecenter zwecks Überprüfung oder Reparatur an.
- Wenn Sie in Kindernähe bügeln, ist eine besondere Aufsicht notwendig. Lassen Sie Ihre Presse nie ohne Aufsicht eingeschaltet oder auf einem Bügelbrett stehen.
- Dieses Gerät ist nicht dafür bestimmt, durch Personen (einschließlich Kinder) mit eingeschränkten physischen, sensorischen oder geistigen Fähigkeiten oder mangels Erfahrung und/oder mangels Wissen benutzt zu werden, es sei denn, sie werden durch eine für ihre Sicherheit zuständige Person beaufsichtigt oder erhalten von ihr Anweisungen, wie das Gerät zu benutzen ist.
- Vermeiden Sie, mehrere stromverbrauchende Geräte am gleichen Stromnetz anzuschließen.
- Wenn ein Verlängerungskabel gebraucht wird, muss ein 10 Amperekabel benutzt werden. Darauf achten, daß das Kabel so auf den Boden gelegt wird, daß man nicht darüber stolpern oder daß man es nicht aus Versehen herausziehen kann.
- Tauchen Sie ihr Gerät niemals ins Wasser oder in jegliche andere Flüssigkeit, auch nicht teilweise.
- Es darf nur kaltes Wasser benutzt werden.
- Halten Sie Ihre Hand beim Bügeln nicht zwischen Bügeltisch und Heizplatte.
- Reparaturen nur vom Fachmann ausführen lassen. Bei nicht fachgerechter Reparatur entfällt der Garantieanspruch.

Gerät entspricht den Normen der europäischen Richtlinie für Niederspannung 73/23/CEE bezüglich der Sicherheit, und der Richtlinie CEM 89/336/CEE, abgeändert durch 93/68/CEE, bezüglich der elektromagnetische Kompatibilität.

Der Hersteller behält sich vor, die vorgestellten Modelle, ihre Kennzeichen und ihre Zubehörteile zu ändern.

## IMPORTANT SAFEGUARDS

When using your ironing press, basic safety precautions should be followed, including the following :

- Read all instructions before using the ironing press.
- Use ironing press only for its intended use.
- Before plugging in your ironing press, be sure the electrical information on the label on the bottom of the base agrees with your power supply.
- Use a mains supply which has an earth connection, for your own safety.
- The ironing press should always be turned off before plugging or unplugging from outlet.  
Never yank cord to disconnect from outlet ; instead, grasp plug and pull to disconnect.
- Do not allow cord to touch hot surfaces. Let ironing press cool completely before putting it away.
- Do not operate ironing press with a damaged cord or if the ironing press leaks or is damaged. To avoid the risk of an electrical shock, do not disassemble the ironing press ; take it to your nearest service centre for examination or eventual repair. Incorrect reassembly can cause risk of electric shock when the ironing press is used.
- Close supervision is necessary when using your press with children around.
- This appliance is not intended for use by persons (including children) with reduced physical, sensory or mental capabilities, or lack of experience and knowledge, unless they have been given supervision or instruction concerning use of the appliance by a person responsible for their safety.
- To avoid a circuit overload, do not operate another high wattage appliance on the same circuit.
- If an extension cord is absolutely necessary, a 10-ampere cord should be used. Cords rated for less amperage may overheat. Care should be taken to arrange the cord so that it cannot be pulled or tripped over.
- Never immerse th machine in water or other liquids.
- Only use cold water.
- Do not put your hand between the steaming board and the heating plate while ironing.
- For any repair, take your machine to a registered after-sales service centre, so that the repair will be in accordance with the standards indicated in this instruction book.
- Any repair done by an unauthorized person would cancel the warranty.

The appliance you have just bought conforms to the low voltage European directive 73/23/CEE relating to safety and the CEM directive 89/336/CEE relating to electromagnetic compatibility, amended by 93/68/CEE.

The manufacturer reserves the right to make changes and alterations to the product without prior notice.

## BELANGRIJKE BEVEILIGINGEN

Bij gebruik van uw strijkpers dienen de grondveiligheidsmaatregelen in acht te worden genomen, inclusief de volgende :

- Vordat u de stekker van uw strijkpers in het stopcontact steekt overtuigt u zich ervan dat het voltage vermeld op het plaatje op de onderkant hetzelfde is als van uw electriciteitsmeter.
- Lees alle instructies voordat u de strijkpers gebruikt.
- Gebruik de strijkpers alleen waarvoor hij bestemd is.
- De strijkpers moet altijd worden uitgeschakeld voordat de stekker in het stopcontact wordt gestoken of eruit wordt gehaald. Trek nooit aan het snoer om dit uit het stopcontact te halen ; houdt in plaats daarvan de stekker vast en trek er dan aan.
- Laat het snoer nooit hete oppervlakten raken. Laat de strijkpers helemaal afkoelen voordat u hem wegzet.
- Werk niet met de strijkpers wanneer het snoer beschadigd is of wanneer de strijkpers lekt of beschadigd is. Om het risico van een elektrische schok te vermijden haalt u de strijkpers niet uit elkaar ; breng hem naar de dichtstbijzijnde Singerwinkel voor onderzoek en eventuele reparatie. Verkeerde montage geeft de kans op een elektrische schok wanneer de strijkpers wordt gebruikt.
- U moet heel goed opletten wanneer de strijkpers wordt gebruikt als er kinderen in de buurt zijn.
- Het gebruik van dit soort apparaat is niet bestemd voor personen (ingesloten kinderen) waarvan de fysieke, zintuiglijke of mentale bekwaamheden, of het gebrek aan ervaring en kennis, zouden belemmeren om het apparaat in alle veiligheid te gebruiken zonder toezicht of vooafgaande instructies.
- Om overbelasting van stroomlevering te voorkomen mogen geen andere apparaten met een hoog voltage tegelijkertijd worden gebruikt.
- Wanneer een verlengsnoer absoluut noodzakelijk is dient een 10-ampere snoer te worden gebruikt. Snoeren met een minder amperevermogen kunnen oververhitting veroorzaken. Zorg ervoor dat het snoer zó wordt neergelegd dat er niet aan kan worden getrokken of erover kan worden gevallen.
- Gebruik alleen koud water.
- Zet uw hand niet tussen de stoomplaat en de verhittingsplaat tijdens het strijken.
- Alle herstellingen dienen door een erkend handelaar uitgevoerd te worden om aan de in deze gebruiksaanwijzing gestelde normen te voldoen.
- Elke ingreep door een niet bevoegde persoon doet de waarborg teniet.

Dit apparaat is gelijkvormig aan de voorschriften van de Europese richtlijn voor lage spanning 73/23/CEE met betrekking tot de veiligheid, en aan de richtlijn CEM 89/336/CEE met betrekking tot de elektromagnetische compatibiliteit, geamendeerd door 93/68/CEE

De fabrikant behoudt zich het recht voor de gepresenteerde modellen en hun kenmerken en accessoires te wijzigen.

## IMPORTANT! for UL instructions ONLY

### IMPORTANT SAFEGUARDS

When using your ironing press, basic safety precautions should be followed, including the following :

1. Before plugging in your ironing press, be sure the electrical information on the label on the bottom of the base agrees with your power supply.
2. Read all instructions before using the ironing press.
3. Use ironing press only for its intended use.
4. The ironing press should always be **TURNED OFF** before plugging or unplugging from outlet.  
NEVER yank cord to disconnect from outlet ; instead, grasp plug and pull to disconnect.
5. **DO NOT** allow cord to touch hot surfaces. Let ironing press cool completely before putting it away.
6. **DO NOT** operate ironing press with a damaged cord or if the ironing press has been dropped or is damaged. To avoid the risk of an electrical shock, **DO NOT** disassemble the ironing press ; take it to your nearest service centre for examination or eventual repair. Incorrect reassembly can cause risk of electric shock when the ironing press is used.
7. Close supervision is necessary for any appliance being used by or near children. **DO NOT** leave ironing press unattended while connected or on a table.
8. This is a 1650 W appliance. To avoid a circuit overload, **DO NOT** operate another high wattage appliance on the same circuit.
9. If an extension cord is absolutely necessary, a 15-ampere cord should be used. Cords rated for less amperage may overheat. Care should be taken to arrange the cord so that it cannot be pulled or tripped over.
10. Accessible parts of casing will get warmer than 60°C (140° F).
11. To protect against a risk of electric shock, do not immerse the ironing press in water or other liquids.
12. Always disconnect ironing press from electrical outlet when not in use.
13. Burns can occur from touching hot metal parts or steam. Use caution when you handle an ironing press.

### SAVE THIS INSTRUCTIONS

### SPECIAL INSTRUCTIONS

1. To avoid a circuit overload, do not operate another high wattage appliance on the same circuit
2. If an extension cord is absolutely necessary, a 15 ampere cord should be used. Cords rated for less amperage may overheat. Care should be taken to arrange the cord so that it cannot be pulled or tripped over.

ITALIANO



### CONSEGNE DI SICUREZZA

Precauzioni da prendere quando si utilizza la pressa da stiro :

- Leggere tutte le istruzioni prima di utilizzare la pressa.
- Utilizzare la pressa solo per l'uso per il quale è prevista : la stiratura.
- Prima di collegare la pressa da stiro, controllare il voltaggio sulla targhetta segnaletica (applicata sotto la base della pressa) ed assicurarsi che corrisponda alla tensione di rete.
- Utilizzate obbligatoriamente una presa di corrente che comporti una presa di terra, e questo per la vostra sicurezza.
- Non mettere mai la spina nella presa e non togliere mai la spina dalla presa con le mani bagnate.
- Per mettere la pressa fuori circuito, non tirare mai sul cavo elettrico, ma sulla presa di corrente.
- Il cavo elettrico non deve toccare nessuna superficie calda. Lasciare raffreddare completamente la pressa prima di riparla.
- La pressa non deve essere utilizzata se il cavo elettrico è deteriorato, se la pressa perde o è danneggiata. Per evitare ogni rischio di elettrocuzione, non smontare la pressa da stiro : recarsi nel Centro di Assistenza Tecnica per farla controllare e riparare.
- Quando utilizzate il vostro apparecchio in presenza di bambini, è necessario essere molto vigili. Sistemate lo lontano dalle mani dei bambini.
- Evitare di collegare numerosi apparecchi di forte potenza sullo stesso circuito elettrico.
- Come prolungamento elettrico, occorrerà utilizzare un cordone d'alimentazione di 10 Ampere. Sistemare il prolungamento in modo da non poter inciampare o disinserirlo inavvertitamente dalla presa.
- Non lasciate mai inserito il vostro apparecchio senza sorveglianza.
- Disinserite imperativamente l'apparecchio per riempire il serbatoio d'acqua.
- Non immergete mai il vostro apparecchio nell'acqua o in un altro liquido.
- Non mettere mai acqua calda nel serbatoio dell'acqua.
- Non mettere la mano tra il tavolo da stiro e la piastra riscaldante durante la stiratura.
- Affidate ogni riparazione del vostro apparecchio ad un centro d'Assistenza autorizzato. Esso sarà così riparato secondo le norme descritte su questo libretto.
- Ogni infrazione commessa da una persona non autorizzata annulla la validità della garanzia.

Il fabbricante si riserva il diritto di modificare i modelli presentati nonché le caratteristiche e gli accessori degli stessi.

L'apparecchio che avete appena acquistato è conforme a quanto prescritto dalla direttiva europea bassa tensione 73/23/CEE relativa alla sicurezza ed alla direttiva CEM 89/336/CEE relativa alla compatibilità elettromagnetica, emendate dalla direttiva 93/68/CEE.

## RECOMENDACIONES

Al utilizar la prensa planchadora se deben tomar algunas precauciones elementales, como las que se indican a continuación :

- Antes de conectar la prensa planchadora, verifique que el voltaje de su instalación corresponda al de la plaquita descriptiva (situada bajo el zócalo de la prensa).
- Lea todas las instrucciones antes de utilizar la prensa.
- Utilice la prensa planchadora solamente para el uso para el cuál está prevista, es decir el planchado.
- Para desconectar la prensa, nunca tire del cordón de alimentación sino del enchufe.
- Procure que el cordón de alimentación no toque ninguna superficie caliente. Deje que la prensa se enfríe por completo antes de guardarla.
- No utilice la prensa con un cordón estropeado o si la misma tiene una fuga o está dañada. Para evitar cualquier riesgo de electrocución, no desarme su prensa planchadora: acuda al Servicio Posventa para que sea verificada o reparada.
- Cuando planche en presencia de niños, debe andar con mucho cuidado. No deje la prensa planchadora conectada sin la debida vigilancia o sobre una tabla de planchar.
- Evite la conexión de varios aparatos de fuerte potencia en el mismo circuito eléctrico.
- Si tiene que usar un cable de prolongación eléctrico, debe utilizarse un cordón de 10 Amperios. Procure colocar el cable de prolongación de forma que nadie pueda tropezar o desconectarlo por inadvertencia.
- Nunca ponga agua caliente en el depósito de agua.
- No coloque su mano entre la mesa de planchado y el plato calentador durante el planchado.
- Para cualquier reparación lleve a un servicio técnico registrado.
- Una reparación por personal no autorizado anula la garantía.

El fabricante se reserva el derecho de modificar los modelos presentados y sus características y accesorios

Aparato conforme a las prescripciones de la directiva europea de baja tensión 73/23/CEE relativa a la seguridad, y a la directiva CEM 89/336/CEE relativa a la compatibilidad electromagnética, enmendadas por la directiva 93/68/CEE.

## REGRAS DE SEGURANÇA IMPORTANTES

Ao utilizar a sua máquina de passar a ferro, deve seguir algumas regras básicas de segurança, das quais destacamos as seguintes :

1. Antes de ligar a máquina à corrente, certifique-se de que os dados eléctricos inscritos no auto-colante colocado na parte inferior da máquina correspondem aos da instalação da sua casa.
2. Leia todas as instruções antes de utilizar a máquina pela primeira vez.
3. Utilize a máquina apenas para o fim a que a mesma se destina.
4. Nunca puxe o fio para desligar a máquina da tomada de corrente ; em vez disso, agarre na ficha e puxe.
5. Não deixe o fio entrar em contacto com superfícies muito quentes. Antes de arrumar a sua máquina, deixe-a arrefecer completamente.
6. Não utilize a sua máquina se o fio estiver danificado e se houver quaisquer fugas ou danos na máquina. Para evitar o risco de choque eléctrico, não desmonte a máquina - leve-a ao serviço de assistência mais próximo, para que seja verificada ou eventualmente reparada. A montagem incorrecta da máquina pode provocar choques eléctricos quando a mesma for utilizada.
7. Se utilizar a sua máquina na proximidade de crianças, deverá manter-se especialmente atenta.
8. Para evitar uma sobrecarga do circuito, não ligue no mesmo circuito nenhum outro aparelho de potência elevada.
9. Se tiver absoluta necessidade de aplicar uma extensão, deve utilizar um fio de 10 Ampères. Os fios preparados para uma ampèragem menor, correm o risco de sobreaquecimento. Há que ter o cuidado de não puxar o fio ou de tropeçar nele.
10. Utilize apenas água fria.
11. Quando passar a ferro, não coloque as mãos entre a saída de vapor e a chapa de aquecimento.

O fabricante reserva o direito de modificar os modelos apresentados, assim como as suas características e acessórios.

Aparelho conforme com as prescrições da directiva europeia baixa tensão 73/23/CEE com respeito à segurança e com a directiva CEM 89/336/CEE relativa à compatibilidade electromagnética, modificadas por 93/68/CEE

## FRANÇAIS

### DESCRIPTION

1. Verrous pour rangement et transport
2. Tableau de bord
  - A. Bouton interrupteur Marche-Arrêt (suivant modèle)
  - B. Bouton interrupteur de vapeur (suivant modèle)
  - C. Bouton interrupteur fonction Booster (suivant modèle)
  - D. Voyant de mise sous tension (suivant modèle)
  - E. Voyant indicateur de changement de cassette (suivant modèle)
  - F. Voyant témoin de température de la semelle
3. Thermostat sélecteur de température
4. Semelle chauffante
5. Table de repassage vaporeuse et rembourrée
6. Logement de la cassette anticalcaire dans le réservoir
7. Réservoir d'eau
8. Poignée pour ouverture, fermeture de la presse et pression automatique de la semelle chauffante. Commande automatique de vapeur
9. Cassette anticalcaire
10. Petit coussin (éventuellement en option)

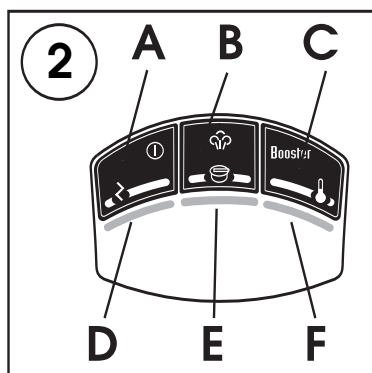
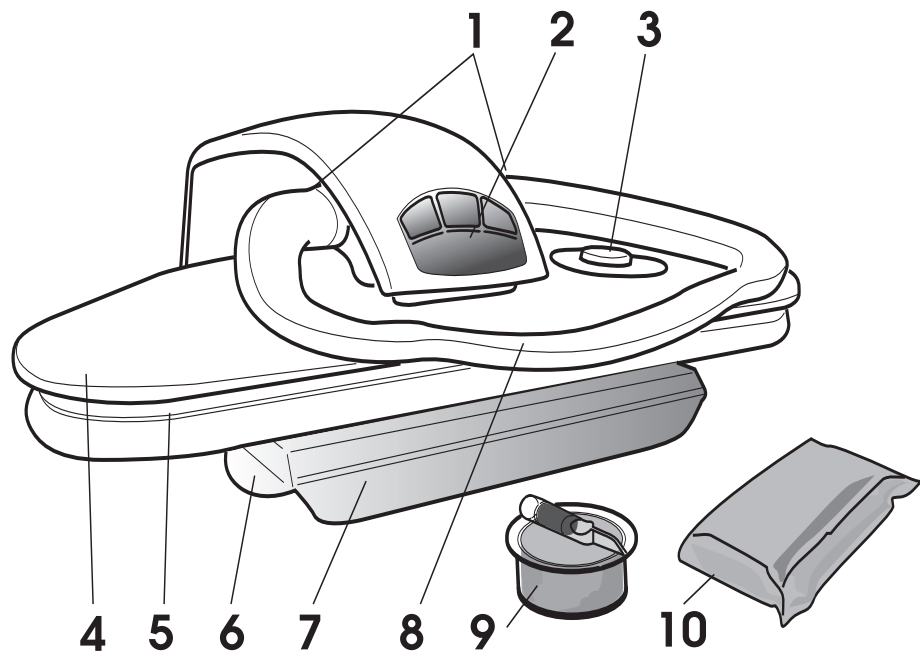

## DEUTSCH

### WICHTIGE TEILE

1. Verriegelungen für Transport und Wegstellen
2. Bedienungsblende
  - A. Betriebschalter (Ein/Aus-Schalter): je nach Gerätetyp
  - B. Dampfschalter: je nach Gerätetyp
  - C. Boosterfunktionschalter (EIN/AUS): je nach Gerätetyp
  - D. Betriebs-Kontrolllampe: je nach Gerätetyp
  - E. Kalkfilter-Kontrolllampe (Ersetzen der Kalkfilterkartusche): je nach Gerätetyp
  - F. Thermostat-Kontrolllampe
3. Temperatur-Reglerknopf
4. Heizplatte
5. Gepolstertes Dampfbügelbrett
6. Behälter für Kalkfilterkartusche (im Wassertank)
7. Wasserbehälter
8. Griff für Öffnung, Verschluss, progressiver Druck der Heizplatte und automatischer Dampferzeugung
9. Kalkfilterkartusche
10. Bügelkissen (zusätzliches Zubehör)

## ENGLISH

### PRINCIPAL PARTS

1. Locking buttons for carrying and handling
2. Control panel
  - A. Main on-off switch for heating function (according to model)
  - B. Steam switch (according to model)
  - C. Booster switch (according to model)
  - D. Power light (according to model)
  - E. Pilot light for anti-scale cartridge change (according to model)
  - F. Thermostat pilot light
3. Temperature selecting thermostat
4. Heating plate
5. Padded ironing/steaming board
6. Locating the anti-scale cartridge into the reservoir
7. Water reservoir
8. Handle to open/close the press and progressive pressure of the heating plate. Automatic steam control
9. Anti-scale cartridge
10. Pressing cushion (can be optional)



## NEEDERLANDS

### VOORNAAMSTE ONDERDELEN

1. Vergrendelknopen ter opberging en bij transport
2. Bedieningspaneel
  - A. Hoofdschakelaar aan/uit voor verhitting (naargelang model)
  - B. Stoomschakelaar (naargelang model)
  - C. Booster inschakelknop (naargelang model)
  - D. Controlelampje netspanning (naargelang model)
  - E. Controlelampje voor het vervangen van de ontkalkingspatroon (naargelang model)
  - F. Controlelampje thermostaat
3. Temperatuurkeuze thermostaat
4. Warmteplaat
5. Gewatteerde strijk/stoomtafel
6. Instelvak voor de ontkalkingscassette in het waterreservoir
7. Waterreservoir
8. Hendel voor het openen/sluiten van de pers en toenemende druk van de warmteplaat
9. Ontkalkingscassette
10. Perskussen (hulpstuk kan optioneel zijn)

### Wiring instructions

#### IMPORTANT FOR U.K. ONLY

#### WARNING - THIS APPLIANCE MUST BE EARTHED

The cores in the mains lead are coloured in accordance with the following code :

BLUE : NEUTRAL      BROWN : LIVE      GREEN AND YELLOW : EARTH 

#### CONNECTING INSTRUCTIONS

As the colours of the cores in the mains lead of this appliance may not correspond with the coloured markings identifying the terminals in your plug proceed as follows : the core which is coloured BROWN must be connected to the terminal which is marked with the letter L or coloured RED.

The core which is coloured BLUE must be connected to the terminal which is marked with the letter N or coloured BLACK.

The core which is coloured GREEN or GREEN and YELLOW must be connected with the terminal which is marked with the letter E or the earth symbol  or coloured GREEN or GREEN and YELLOW.

IF THE TERMINALS OF YOUR 3 PIN PLUG ARE UNMARKED OR IF YOUR INSTALLATION IS FITTED WITH A 2 PIN PLUG, CONSULT A QUALIFIED ELECTRICIAN.

IF A 13 AMP. PLUG IS FITTED, FIT A 13 AMP. FUSE.

#### IMPORTANT SAFETY DEVICE

The mains lead supplied with this equipment is fitted with a 13 amp plug which is fitted with a 13 amp fuse. If you need to examine or change the fuse a correct 13 amp fuse to BS 1362 must be fitted, and the fuse cover must be replaced. If you lose or damage the fuse cover, the plug MUST NOT be used until a replacement is obtained from your local After Sales Service Centre.

WARNING : If you cut off the moulded plug, throw it away immediately. This plug is not rewirable and will cause electric shock if it were plugged into an electrical socket.

## ITALIANO

### DESCRIZIONE

1. Pulsanti di bloccaggio per la sistemazione ed il trasporto
2. Tableau de bord
  - A. Interruttore MARCIA-ARRESTO dell'avviamento riscaldamento (secondo il modello)
  - B. Interruttore del vapore(secondo il modello)
  - C. Interruttore funzione Booster (secondo il modello)
  - D. Spia luminosa del collegamento elettrico (suivant modèle)
  - E. Spia rivelatrice di cambiamento della cartuccia anticalcare (secondo il modello)
  - F. Spia luminosa della temperatura
3. Termostato selettore della temperatura
4. Piastra riscaldante
5. Tavolo da stiro imbottito e a vapore
6. Alloggio nel serbatoio per la cartuccia anticalcare
7. Serbatoio dell'acqua
8. Maniglia per apertura, chiusura della pressa e pressione progressiva della piastra riscaldante. Comando automatico del vapore
9. Cartuccia anticalcare
10. Cuscinetto (questo accessorio può essere opzionale)

## ESPAÑOL

### DESCRIPCIÓN

1. Cerrojo que sirve para poder transportarla y guardarla.
2. Cuadro de mandos
  - A. Botón interruptor marcha - parada de calentamiento (ver modelo adjunto)
  - B. Botón interruptor de vapor (ver modelo adjunto)
  - C. Interruptor con función Booster (ver modelo adjunto)
  - D. Indicador luminoso de funcionamiento (ver modelo adjunto)
  - E. Piloto indicador de cambio de la casete desmineralizadora (ver modelo adjunto)
  - F. Piloto de temperatura
3. Termostato de selección de temperatura
4. Placa calentadora
5. Mesa de planchado vaporizante y rellena de borra
6. Alojamiento del filtro antical en el depósito.
7. Depósito de agua
8. mpuñadura para apertura, cierre de la prensa y presión progresiva de la placa calentadora. Mando de vapor automático
9. Casete anti-cal
10. Almohadilla (el accesorio puede ser opcional)

## PORTUGUÊS

### DESCRIPTION

1. Fechos para arrumação e transporte
2. Paineil de bordo
  - A. Interruptor de corrente para a função de aquecimento (consoante o modelo)
  - B. Interruptor de vapor (consoante o modelo)
  - C. Botão interruptor função Booster (consoante o modelo)
  - D. Indicador luminoso de funcionamento (consoante o modelo)
  - E. Piloto indicador da troca da cassete anti-calcarário (consoante o modelo)
  - F. Luz-piloto do termostato
3. Termostato para regulação da temperatura
4. Chapa de aquecimento
5. Tábua alfomfadada a para passar a ferro com e sem vapor
6. Compartimento do cartucho anticalcário dentro do reservatório
7. Reservatório de água
8. Punho para abrir/fechar a máquina e manter a pressão contínua na chapa de aquecimento. Controlo automático do vapor
9. Cassete anticalcário
10. Almofada de pressão (acessório está em opção)

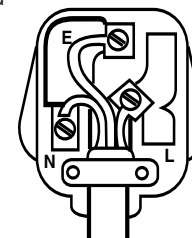

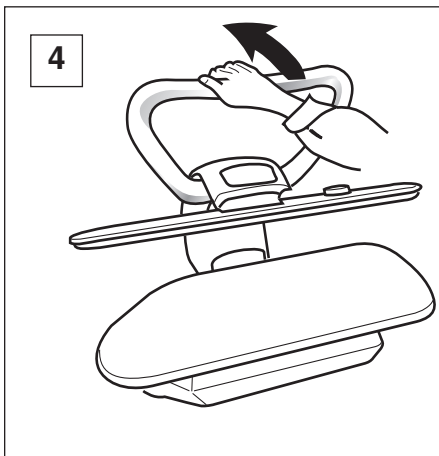
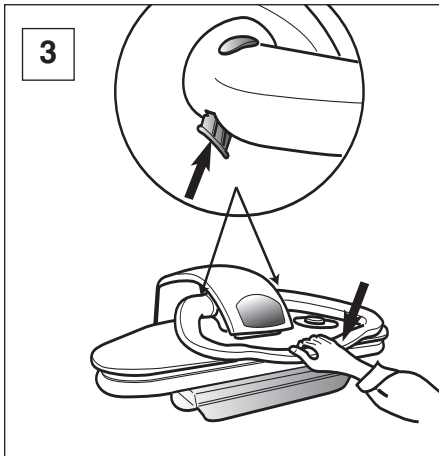
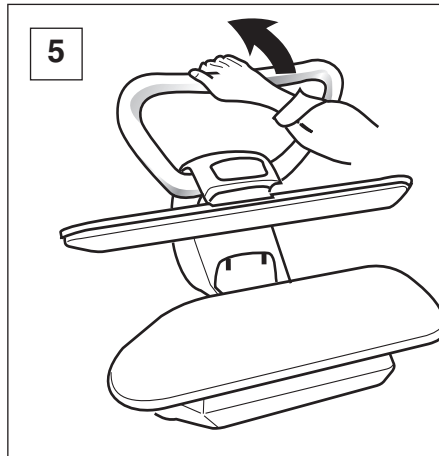
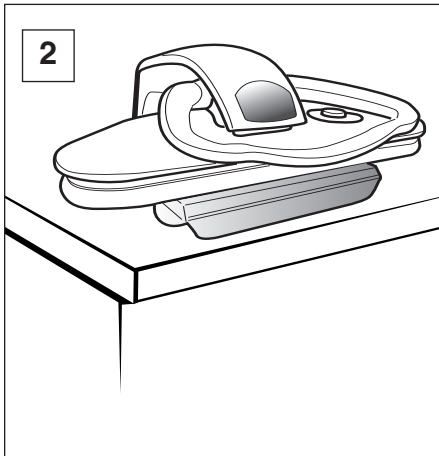

## FRANÇAIS

### INSTALLATION

1. Déballez votre appareil.
2. Posez la presse sur une surface stable, résistante à la chaleur. Une table est idéale.

### UTILISATION

3. Pour éviter son ouverture par mégarde, votre presse à repasser vous est livrée verrouillée. Appuyez sur la poignée et libérez les deux verrous en les poussant vers le haut. Ouvrez la presse en accompagnant la poignée vers le haut.

### 4. OUVERTURE ET FERMETURE DE LA PRESSE

La poignée sert à fermer et ouvrir la semelle chauffante. En l'abaissant, la machine se ferme. La pression de repassage est enclenchée progressivement et automatiquement. Il est inutile d'appuyer de toutes vos forces sur la poignée car la pression est automatique.

La poignée permet la commande automatique de la vapeur (voir chapitre : Génération de vapeur).

**Attention** : certaines presses s'ouvrent automatiquement. Accompagnez toujours la poignée vers le haut à l'aide de la main.

### 5. OUVERTURE MAXIMUM

Pour une plus grande ouverture de la presse : ouvrez la presse et continuez à pousser la poignée vers le haut. La table vaporisante se dégage et peut être utilisée comme une planche classique. La grande ouverture permet une manipulation plus aisée des grandes pièces et s'utilise également à l'occasion du pliage du linge. Le plateau chauffant reprendra automatiquement sa place en redescendant la poignée.

## DEUTSCH

### INBETRIEBNAHME

1. Packen Sie Ihr Gerät aus.
2. Stellen Sie die Bügelpresse auf eine hitzbeständige Fläche. Ein Tisch ist ideal, so daß Sie im sitzen pressen können.

### BENUTZUNG

3. Ihre Bügelpresse wird Ihnen verriegelt geliefert, so daß sie sich nicht versehentlich öffnen kann. Drücken Sie auf den Griff und dann auf die zwei Verriegelungen auf beiden Seiten des Griffes (nach oben). Halten Sie den Griff fest beim Öffnen der Presse.

### 4. ÖFFNEN UND SCHLIESSEN DER PRESSE

Der Griff dient zum Öffnen und Schließen der Heizplatte. Wenn der Griff nach unten gedrückt wird, schließt sich die Presse. Der Bügeldruck entsteht progressiv und automatisch. Der Griff erlaubt die automatische Dampferzeugung (siehe : "Dampferzeugung"). Schon leichtes Andrücken genügt, da der Bügeldruck automatisch erzeugt wird.

**Achtung** : Einige Modellen von Presse öffnen sich automatisch. Führen Sie stets den Griff, mit der Hand, nach oben.

### 5. HÖCHSTE ÖFFNUNGSSTUFE

Die Presse läßt sich weiter als normal öffnen : Öffnen Sie die Presse, und drücken Sie den Griff weiter nach oben. Das Dampfbügelbrett ist noch besser erreichbar und kann wie ein normales Bügelbrett benutzt werden. Die höchste Öffnungsstufe erlaubt, große Wäschestücke einfacher zu bedienen und hilft beim Zusammenlegen der Wäsche. Die Heizplatte geht automatisch in ihre Stellung zurück, sobald der Griff herabgezogen wird.

## ENGLISH

### INSTALLING

1. Unpack the appliance.
2. Lay the appliance on a stable, heat resistant surface. A table is the ideal.

### USING YOUR PRESS

3. To prevent accidental opening, your ironing press is locked for safety. Gently press the handle down and push the two locking buttons on the handle upwards. Open the press by gently raising the handle.

### 4. OPENING AND CLOSING THE PRESS

The handle is used to open and close the heating plate. By lifting it with your hand, the pressure is released and the machine opens. By bringing the handle down, the machine closes and the pressing pressure increases until it automatically engages at maximum pressure.

The handle also operates the automatic steam emission (see : Steam generation).

**Caution** : The press opens automatically. Always hold the handle while opening

### 5. MAXIMUM OPENING

To obtain maximum opening of the press : open the press and continue to push the handle upwards.

The steam board access is wide and the board can be used as a normal ironing board if desired.

The maximum opening position allows large items to be pressed easily and can also be used for folding the laundry. The heating plate returns automatically to its original position when lowering the handle.



## NEEDERLANDS

### INSTALLATIE

1. Neem het apparaat uit zijn verpakking.
2. Plaats de pers op een hittebestendige & stabiele oppervlakte. Een tafel is hiervoor ideaal geschikt.

### BEDIENING

3. Om de opening van de pers door vergissing te vermijden, is Uw pers U vergrendeld geleverd. Druk op het handvat en maak de twee vergrendelkopen vrij door ze naar omhoog toe in te drukken.  
Open de pers door zacht het handvat op te tillen.

### 4. OPENEN EN SLUITEN VAN DE STRIJKPERS

De hendel wordt gebruikt voor het openen en sluiten van de warmteplaat. Door hem met uw hand op te tillen wordt de druk opgeheven en gaat de machine open.

Door de hendel naar beneden te drukken sluit de machine zich en neemt de persdruk toe totdat deze automatisch is ingesteld op de maximum druk.

De hendel laat de automatische stoomontsnapping toe (zie, Stoomopwekking).

**Waarschuwing :** De pers opent zich automatisch. Houd bij het openen de handgreep vast.

### 5. MAXIMUM OPENING

Om de pers zo ver mogelijk te openen : open de pers en blijf de hendel omhoog drukken. De opening van de stoomplaat is wijd en de plaat kan als een gewone strijkplank gebruikt worden, indien gewenst. Met de maximum openingsstand kunnen grote stukken gemakkelijk geperst worden en kan ook worden gebruikt om het strijkgoed op te vouwen. De warmteplaat komt automatisch in zijn oorspronkelijke stand terug wanneer de hendel naar beneden wordt gedrukt.

## ITALIANO

### AVVIAMENTO

1. Togliete la pressa dall'imballo.
2. Posate la pressa da stiro su una superficie stabile e resistente al calore. Un tavolo è ideale.

### USO

3. Per evitarne la sua apertura, per innavvertenza, la pressa da stiro è fornita chiusa. Premete sulla maniglia e spingete i due pulsanti di bloccaggio verso l'alto per liberarli. Aprite la pressa, sempre accompagnando la maniglia dal basso in alto.

### 4. APERTURA E CHIUSURA DELLA PRESSA

La maniglia serve a chiudere ed aprire la piastra riscaldante. Alzandola con la mano, la pressione esce e la macchina si apre. Abbassandola la macchina si chiude.

La pressione di stiratura si avvia progressivamente e automaticamente.

La maniglia consente il comando automatico del vapore

**Attenzione :** Alcuni modelli di presse s'aprono automaticamente. Accompagnate sempre la maniglia verso l'alto con la mano.

### 5. APERTURA MASSIMA

Per un' apertura più ampia della pressa : aprire la pressa e continuare a spingere la maniglia verso l'alto.

Il tavolo a vapore si libera e può essere utilizzato come un tavolo da stiro tradizionale.

La più ampia apertura consente una più agevole manipolazione dei grandi capi e si utilizza anche per piegare la biancheria.

La piastra riscaldante tornerà automaticamente nella sua posizione abbassando la maniglia.

## ESPAÑOL

### INSTALACIÓN

1. Desempaquete su aparato.
2. Ponga la prensa de planchado sobre una superficie estable y resistente al calor. Una mesa es la superficie ideal.

### UTILIZACION

3. Para evitar su apertura por descuido, la prensa le viene con cerrojo. Pulse sobre la empuñadura y libere los dos cerrojos empujándolos hacia arriba. Abra la prensa empujando la empuñadura hacia arriba.

### 4. APERTURA Y CIERRE DE LA PRESA

La empuñadura sirve para cerrar y abrir la placa calentadora. Al alzarla con la mano, se libera la presión y la máquina se abre. Bajándola, la máquina se vuelve a cerrar. La presión de planchado se enclava progresiva y automáticamente. La empuñadura permite el mando automático del vapor (véase página, Generación de vapor).

**Cuidado:** La máquina abre-se automáticamente. Acompañe siempre la empuña-dura con la mano hacia arriba.

### 5. APERTURA MAXIMA

Para obtener una mayor apertura de la prensa : abra la prensa y siga empujando la empuñadura hacia arriba. La mesa vaporizante se libera y puede ser utilizada como una tabla clásica. La apertura máxima permite una manipulación más cómoda de las grandes prendas y se usa igualmente con motivo del plegado de la ropa.

El plato calentador volverá a su sitio automáticamente al bajar la empuñadura.

## PORTUGUÊS

### INSTALAÇÃO

1. Desembale o aparelho.
2. Coloque a prensa sobre uma superfície est-vel, resistente ao calor - idealmente, uma tábua.

### UTILIZAÇÃO

3. A fim de evitar a abertura acidental da máquina, esta dispõe de um fecho de segurança. Empurre a pega e liberte os dois fechos, empurrando-os para cima. Abra a prensa, acompanhando a pega na direção ascendente.

### 4. ABRIR E FECHAR A MÁQUINA

O manípulo é utilizado para abrir e fechar a chapa de aquecimento. Levantando-o, alivia a pressão e abre a máquina. Se o puxar para baixo, fecha a máquina, aumentando a pressão que, automaticamente, sobe para o seu máximo. O manípulo provoca a saída automática do vapor (ver "De onde sai o Vapor"). Não é necessário fazer força a pressão processa-se automaticamente.

**Atenção:** A máquina abre-se automaticamente. Mantenha a mão sobre o punho até atingir a abertura máxima.

### 5. ABERTURA MÁXIMA

Para abrir ao máximo a sua máquina, alivie a pressão com o manípulo e continue a empurrar o manípulo para cima.

Fica então livre o acesso à saída de vapor, podendo a tábua ser utilizada como uma tábua de engomar normal.

A posição máxima de abertura permite a passagem fácil de peças de grandes dimensões, podendo igualmente ser utilizada para dobrar a roupa.

Ao baixar o manípulo, a chapa de aquecimento regressa automaticamente à posição inicial.

## FRANÇAIS

### TYPES D'EAU A UTILISER

**Est admise :** l'eau du robinet, l'eau déminéralisée ou distillée du commerce, l'eau du sèche-linge à condenseur à condition de la filtrer (filtre à café)

**N'est pas admise :** l'eau de pluie, l'eau de récupération du réfrigérateur ou autres appareils à condensation ; appareils munis du système EMC, l'eau fournie par votre adoucisseur si celui-ci fait appel à des sels régénérants (incompatibilité avec le système EMC).

### Le choix de l'eau

Suivant l'importance du taux de calcaire dans l'eau du robinet et pour un repassage moyen de 2 à 3 heures par semaine, il peut être plus économique d'utiliser l'eau déminéralisée du commerce. Dans ce cas, la durée d'efficacité de la cassette sera de 1 à 2 années (suivant le volume de repassage et le volume de vapeur demandé).

A. Trempez la bandelette test (1 seconde) dans l'eau du robinet et retirez-la .

Ventilez la bandelette test quelques secondes et laissez agir 1 minute

#### Recommandation

B. 1 carré à 1 carré et demi mauve : vous pouvez utiliser de l'eau du robinet

C. 2 carrés ou plus sont complètement mauves : nous vous conseillons d'utiliser l'eau déminéralisée du commerce.

### CONSEILS

#### Bruit de l'appareil

Pour assurer des performances régulières en débit vapeur, votre appareil de repassage est équipé d'une pompe à injection.

Elle se manifeste dès que vous descendez la poignée en position vapeur demi-fermée. Elle est davantage audible

1) quand le réservoir d'eau est vide

2) à la première utilisation

3) à chaque changement de cassette anticalcaire

**En cours d'utilisation, le ronronnement de la pompe est normal.**

## DEUTSCH

### Wasserqualität

**Verwendet werden darf:** Leitungswasser, destilliertes Wasser.

**Nicht verwendet werden darf :** Regenwasser, Abtauwasser vom Kühlschrank oder ähnlichen Geräten, Kondenswasser vor Wäschetrockner, Wasser das von Ihrem Enthärter geliefert wird falls dieser mit Regenerierungssalzen arbeitet (diese sind mit dem EMC-System unvereinbar).

### Die Wahl des Wassers

Je nach der im Leitungswasser enthaltenen Kalkmenge und für eine Bügelzeit von 2 bis 3 Stunden pro Woche kann es wirtschaftlicher sein, handelsübliches destilliertes Wasser zu verwenden. In diesem Fall hält die Kalkfilter-Kartusche 1 bis 2 Jahre (je nach Bügelzeit und Dampfmenge), muß jedoch im Wasserreservoir bleiben.

A. Das Teststäbchen eine Sekunde ins Leitungswasser tauchen und herausnehmen  
Das Teststäbchen einige Sekunden leicht hin- und herbewegen und eine Minute wirken lassen

#### Empfehlung

B. 1 oder 1 1/2 lila gefärbte Felder: sie können Leitungswasser verwenden

C. 2 oder mehr lila gefärbte Felder: wir empfehlen Ihnen, handelsübliches destilliertes Wasser zu verwenden

### RATSCHLÄGE

#### Geräusche

Um eine gleichmäßige Dampfleistung zu gewährleisten, ist Ihr Bügelgerät mit einer Einspritzpumpe ausgestattet. Diese macht sich bemerkbar, sobald Sie den Griff nach unten drücken. Unter gewissen Bedingungen hört man sie deutlicher:

1) wenn der Wassertank leer ist

2) bei der ersten Inbetriebnahme

3) bei jedem Austauschen der Kalkfilter-Kartusche

**Während des Betriebs ist das Surren der Pumpe normal.**

## ENGLISH

### TYPES OF WATER

**You can use:** Tap water, distilled water for irons, water produced by a condenser tumble drier provided that it is filtered (through a coffee filter).

**Do not use :** Rain water, water from the fridge, water from any evaporating appliance. For appliance with EMC system, water supplied by your water softener if it is indicating the need for regenerating salts (incompatibility with the EMC system).

### Choosing your water

You can use either tap water or distilled water for irons. Depending upon the calcium level contained in your tap water as well as upon your weekly ironing time (average time : 2/3 hours), it can be more economical to use distilled water for irons (not for car batteries). In this case, your cartridge should last up to 1 year (depending on the volume of your ironing and on the quantity of steam you ask for).

A. Dip the strip 1 second into tap water.

Ventilate the strip for a few seconds and wait for the result approximately 1 minute.

#### Recommendation

B. 1 or 1 1/2 mauve square : you can use tap water

C. 2 or more mauve squares : we advise you to use distilled water for irons.

### TIPS

#### Noise

To ensure regular steam output performance, your unit is equipped with an injection pump which is activated each time you lower the handle in the half closed steam position. It is louder when:

1) the water tank is empty

2) the unit is used for the first time

3) the anti-calc cartridge has just been changed.

**The pump can be heard humming during normal use.**

A

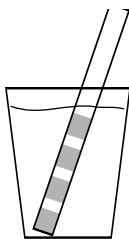

B

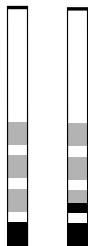

C

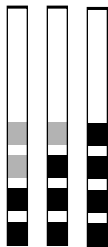

## NEEDERLANDS

### TE GREBRUIKEN WATER

**Toegestaan:** kraanwater, gedemineraliseerd of gedestilleerd water uit de winkel, water uit de wasdroger met condensator, mits dit gefiltreerd is (koffiefilter)

**Niet toegestaan:** regenwater, water gewonnen uit de koelkast of andere condensatie-apparaten, water uit de waterontharder indien deze werkt op basis van zuiveringszout (onverenigbaar met het EMC-systeem).

### Hoe kunt u uw water testen

Bij een hoog kalkgehalte in het kraantjeswater en bij een gemiddeld strijken van 2 tot 3 uren per week is het voordeliger gedemineraliseerd water te gebruiken. De levensduur van de cassette bedraagt in dit geval 1 tot 2 jaren (afhankelijk van de hoeveelheid strijkuren en het gewenste stoomvolume).

A. Hou de teststrip 1 seconde in uw glas water

Schud de druppels van de teststrip af en wacht 1 minuut.

#### Aanbeveling

B. 1 tot 1 1/2 mauve vakjes : u kunt kraantjeswater gebruiken

C. 2 mauve vakjes of meer : wij raden u aan gedemineraliseerd water te gebruiken

### NUTTIGE TIPS

#### Geluid van het toestel

Het toestel is uitgerust met een injectiepomp die ervoor zorgt dat uw strijpers een regelmatige stoomproductie geeft.

Zodra u de pers in de half gesloten stand zal de stoom, wordt deze injectiepomp geactiveerd. U kan deze pomp duidelijk horen

1) wanneer het waterreservoir leeg is

2) wanneer u het toestel voor het eerst gebruikt

3) elke keer u de antikalkcassette vervangt

**Het is normaal dat de pomp af en toe een ronkend geluid maakt tijdens het gebruik.**

## ITALIANO

### TIPO D'ACQUA DA UTILIZZARE

**È ammessa :** l'acqua del rubinetto, l'acqua demineralizzata o distillata del commercio, l'acqua dell'asciuga-biancheria con condensatore solo se filtrata (filtro da caffè).

**Non è ammessa:** l'acqua piovana, l'acqua di recupero del frigorifero o di altri apparecchi a condensazione, l'acqua proveniente dal vostro addolcitore se questi funziona con sali rigeneratori (incompatibilità con il sistema EMC).

### La scelta dell'acqua

Secondo l'importanza della percentuale di calcare contenuto nell'acqua del rubinetto e per una stiratura media di 2 a 3 ore alla settimana, può essere più economico utilizzare l'acqua demineralizzata del commercio. In questo caso, la durata d'efficacia della cartuccia sarà di 1 a 2 anni (in funzione del volume della stiratura e del volume del vapore domandato).

A. Immergete il nastrino di controllo (1 secondo) nell'acqua del rubinetto, poi toglietelo.

Ventilate il nastrino di controllo alcuni secondi per lasciarlo reagire

#### Raccomandazione

B. da 1 quadretto ad 1 quadretto e mezzo viola : potete utilizzare l'acqua del rubinetto

C. 2 o più di 2 quadretti completamente viola Vi consigliamo di utilizzare l'acqua demineralizzata del commercio

### CONSIGLI

#### Rumore nell'apparecchio

Per assicurare prestazioni regolari nell'erogazione del vapore, il Vostro sistema stirante è munito di una pompa.

Essa si fa sentire premendo il pulsante del ferro ed è ancora più udibile :

1) quando il serbatoio è vuoto

2) alla prima utilizzazione

3) ad ogni ricambio della cartuccia anticalcare

**Durante l'utilizzazione, il ronzio della pompa è normale.**

## ESPAÑOL

### CLASE DE AGUA

**Se puede utilizar:** agua del grifo, agua desmineralizada, agua de la secadora con condensador si se filtra (filtro de café)

**No se puede utilizar:** agua de lluvia, agua de recuperación del frigorífico o de otros aparatos de condensación, agua proveniente de su descalcificador si éste utiliza sales regeneradoras (son incompatibles con el sistema EMC).

### Como medir la cal en el agua

Según la cantidad de cal en el agua prevista a utilizar y el volumen de ropa a planchar, puede ser más económico usar agua destilada o desmineralizada de venta en los comercios, o el agua recuperada de las secadoras por condensación. En ese caso, la duración del cartucho antical, será de 1 a 2 años, según el volumen de vapor solicitado y la calidad del agua.

A. Moje la tirita de test en un vaso de agua corriente del grifo durante 1 segundo y medio

Ventile la tirita test algunos segundos y déjela reposar durante 1 minuto.

#### Consejos

B. Si aparecen de 1 a 1,5 marcas de color morado, podrá utilizar agua (agua del grifo)

C. Si aparecen 2 o más marcas de color morado, le recomendamos utilice agua destilada, desmineralizada o el agua del depósito de condensación de la secadora.

### CONSEJOS

#### Ruido del aparato

Para que la eficacia del caudal de vapor sea regular, el aparato de planchado está equipado con una bomba de inyección. Ésta se manifestará en cuanto presione el botón de la plancha. Se la puede oír sobre todo:

1) cuando el depósito de agua está vacío

2) en la primera utilización

3) en cada cambio de dispositivo antical

**Durante el funcionamiento, el zumbido de la bomba es normal.**

## PORTUGUÊS

### ESCOLHA DO TIPO DE ÁGUA

**É possível pôr :** água da torneira, água desmineralizada ou água destilada encontrada nas lojas, água do secador de roupa com condensador se se filtrar (com filtro de café)

**Não se pode pôr :** água torneira chuva, água de recuperação do frigorífico ou outros aparelhos com condensador, água suavizadora com sais regenerantes (incompatibilidade com o sistema EMC).

### Seleção del água

Conforme a importância do nível de calcário da água da torneira, e para uma passagem a ferro média de 2 ou 3 horas por semana, pode ser mais económico utilizar água desmineralizada à venda nas lojas. Neste caso, a duração da eficácia da cassete será de 1 a 2 anos (conforme o volume de passagem a ferro e o volume de vapor utilizado).

A. Molhar a tira teste (1 segundo) com água da torneira e retirá-la.

Ventilar durante uns segundos a tira teste e esperar um minuto

#### Recomendação

B. Entre 1 quadrado e 1 quadrado e meio: pode utilizar água da torneira

C. 2 quadrados ou mais estão totalmente cor de malva: aconselhamos a utilização de água desmineralizada à venda nas lojas..

### CONSELHOS

#### Ruído do aparelho

Para assegurar as performances regulares em débito do vapor, o seu ferro é equipado de uma bomba com injeção. Manifesta-se logo que pressione o gatilho do ferro. Ouve-se mais

1) quando o reservatório de água está vazio

2) à primeira utilização

3) a cada substituição de cassete anti-calcário

Durante a utilização, o roncar da bomba é normal

**Durante a utilização, o roncar da bomba é normal.**

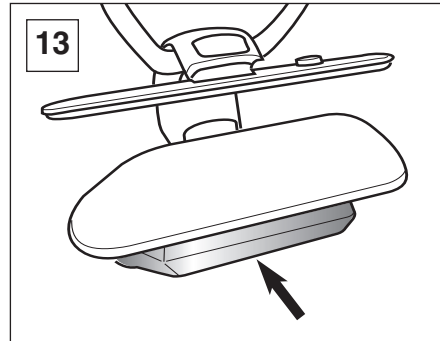
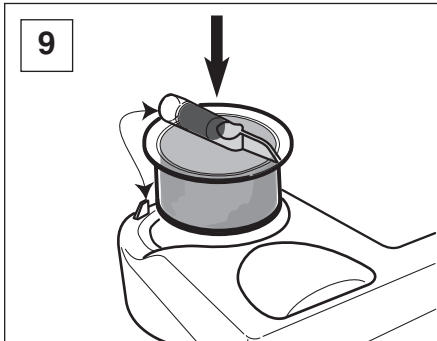
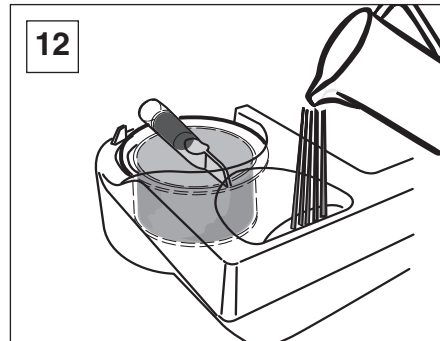
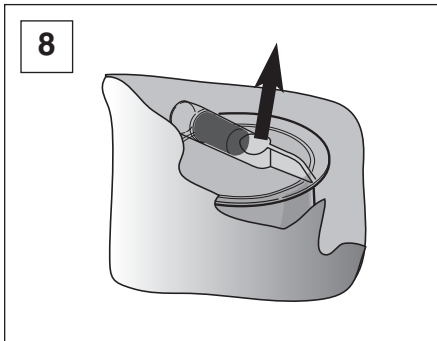
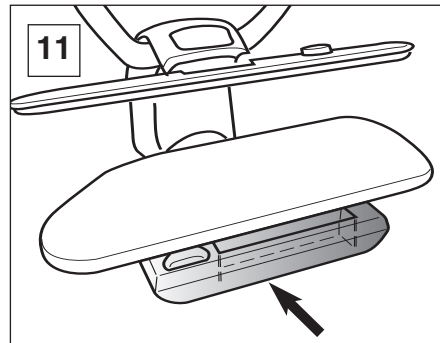
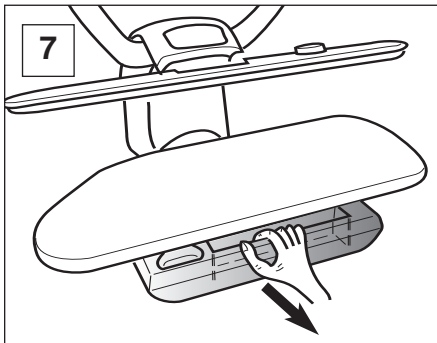
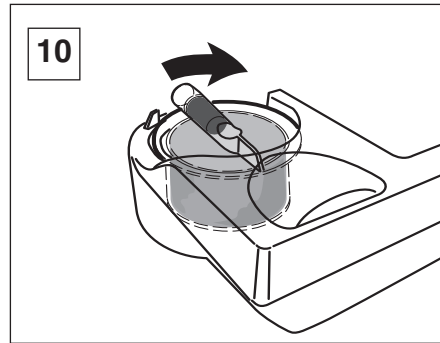
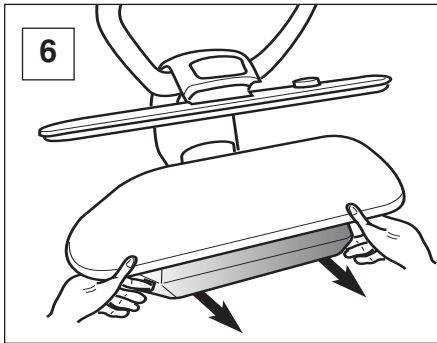

## FRANÇAIS

### MISE EN PLACE DE LA CASSETTE ANTICALCAIRE REMPLISSAGE DU RÉSERVOIR

6. Saisissez le réservoir de chaque côté pour le tirer vers vous (position de remplissage).
7. Maintenez la partie dégagée du réservoir pour le retirer complètement (position de changement de cassette et vidange d'eau).
8. Retirez l'enveloppe de protection de la cassette.
9. Introduisez la cassette dans le réservoir d'eau. La partie en forme de tube vient buter contre la nervure du réservoir.
10. Tournez la cassette vers la droite jusqu'à ce qu'elle bute.
11. Remplacez le réservoir en le glissant comme un tiroir jusqu'à la position de remplissage.
12. Remplissez le réservoir avec de l'eau du robinet ou de l'eau déminéralisée.
13. Repoussez le réservoir bien à fond.

Vous pouvez remplir le réservoir à tout moment pendant le repassage.

#### Attention :

Ne jamais demander de la vapeur quand il n'y a plus d'eau dans le réservoir. Vous risqueriez d'endommager la pompe.  
Ne jamais remplir le réservoir avec de l'eau chaude.

Ne jamais ajouter à l'eau des produits à base d'alcool ou d'essence (parfum, eau de Cologne, essence de lavande, etc.)

## DEUTSCH

### EINSETZUNG DER KALKFILTERKARTUSCHE WASSERTANK FÜLLUNG

6. Halten Sie den Wassertank an beiden Seiten und ziehen Sie ihn vor (Vorfüllungsstellung).
7. Fassen Sie den Wassertank vorne an um ihn ganz rauszuziehen (in dieser Position kann die Kalkfilterkartusche ausgetauscht, oder den Wassertank geleert werden).
8. Nehmen Sie die Kalkfilterkartusche aus ihrer Feuchtigkeitsschutzhülle.
9. Setzen Sie die Kalkfilterkartusche in das vorgesehene Gehäuse im Wassertank ein, wobei das rohrförmige Teil gegen die Rippe des Tanks gerichtet ist.
10. Dann die Kartusche bis zum Anschlag drehen.
11. Drücken Sie den Wassertank wieder in sein Gehäuse, wie eine Schublade, aber nur halbwegs (Füllungsstellung).
12. Füllen Sie den Behälter mit Leitungs- oder duftlosem, destilliertem Wasser.
13. Drücken Sie jetzt den Wassertank fest ein bis er einschnappt.

Während des Bügelns kann jederzeit Wasser in den Tank nachgefüllt werden.

**Vorsicht:** Verlangen Sie keine Dampferzeugung, wenn kein Wasser mehr im Tank ist. Sie könnten dadurch die Pumpe beschädigen. Den Wasserbehälter nie mit warmem Wasser füllen. Dem Wasser nie alkoholhaltige Mittel oder Essenzen (Parfum, Kölnisch Wasser, Lavendelessenz usw.) hinzufügen.

## ENGLISH

### INSERTING THE ANTI-SCALE CARTRIDGE FILLING UP THE WATER RESERVOIR

6. Take hold the reservoir at both ends and pull it towards you until you see the fill hole (fill position)
7. Take hold of the reservoir in the middle and pull it completely out (position for changing the anti-scale cartridge and emptying).
8. Remove the anti-scale cartridge from its plastic bag.
9. Insert it into the reservoir. The tube lines up against the mark on the reservoir.
10. Turn the cartridge towards the right until it stops.
11. Replace the reservoir by sliding it like a drawer up to the fill position.
12. Fill the reservoir with tap or demineralised water
13. Push the reservoir right in to make sure of a firm connection with the appliance.

You can fill the reservoir during ironing.

#### Caution :

Never ask for steam when there is no more water in the reservoir. You could damage the pump.  
Never fill the reservoir with hot water.  
Never add products containing alcohol or essences (perfume, eau de Cologne, lavender essence...) to the water.

## NEEDERLANDS

### HET INBRENGEN VAN DE ONTKALKINGSCASSETTE HET WATERRESERVOIR OPVULLEN

6. Neem het waterreservoir bij de 2 uiteinden vast en trek hem naar U toe uit tot U de opening ziet (opvolstand).
7. Houd dan het vrijgekomen gedeelte van het reservoir in zijn midden vast, en trek hem volledig uit (stand opvulling van het reservoir + verwisseling van de ontkalkingscassette).
8. Verwijder de plastic bescherming van de cassette.
9. Breng de cassette in het reservoir. Het buisvormig gedeelte komt tegen het merkteken te steunen.
10. Draai de cassette zo naar rechts tot deze stopt.
11. Het reservoir nu terug in zijn vak stellen door het zoals een lade in te glijden tot aan de opvolstand.
12. Vul het reservoir met kraan- of gedemineraliseerd water.
13. Het waterreservoir nu goed en volledig terug indrukken.

U kan het reservoir ook op elk moment van de strijkbeurt bijvullen.

#### Waarschuwing :

Gebruik nooit stoom als er geen water in het watertankje zit. U zou de pomp kunnen beschadigen. Vul het reservoir nooit met heet water.

Voeg nooit een vloeistof die alcohol bevat of eau de cologne, parfums e.d. toe aan het water.

## ITALIANO

### SISTEMAZIONE DELLA CARTUCCIA ANTICALCARE RIEMPIMENTO DEL SERBATOIO

6. Afferrate il serbatoio da entrambe i lati e tiratelo verso di voi (posizione di riempimento).
7. Tenendolo dalla parte già estratta, togliete completamente il serbatoio (posizione di cambiamento della cartuccia e svuotamento dell'acqua).
8. Estraete la cartuccia dal suo involucro protettivo.
9. Inserite la cartuccia nel serbatoio. La parte in forma di tubo si appoggia contro la nervatura del serbatoio.
10. Girate la cartuccia verso la destra fino al puntello.
11. Inserite il serbatoio (come fareste per un cassetto) e mettetelo in posizione di riempimento.
12. Riempite il serbatoio con acqua del rubinetto o acqua demineralizzata.
13. Spingete il serbatoio fino in fondo.

Potete riempire il serbatoio ad ogni momento durante la stiratura.

#### Attenzione :

Non chiedete mai vapore quando non c'è più acqua nel serbatoio. La pompa può guastarsi. Non bisogna mai riempire il serbatoio con acqua calda.

Non aggiungete mai all'acqua prodotti con alcool o essenza (profumo, acqua di colonia, essenza di lavanda, ecc.)

## ESPAÑOL

### COLOCACIÓN DEL FILTRO ANTICAL RELLENO DEL DEPÓSITO

6. Agarre bien el depósito para tirarlo hacia el exterior (posición de relleno)
7. Mantenga la parte abierta del depósito para retirarlo completamente (posición de cambio de filtro y vaclado del agua)
8. Retire la funda de protección del filtro.
9. Introduzca el filtro en el depósito de agua. La parte en forma de tubo encajará en el depósito.
10. Gire el filtro hacia la derecha hasta que quede encajado.
11. Coloque de nuevo encajándolo hasta la posición de relleno.
12. Rellene el depósito con agua del grifo o agua destilada.
13. Empuje bien el depósito hasta el fondo.

Usted puede rellenar el depósito en todo momento durante el planchado.

#### CUIDADO:

No accione nunca el vapor cuando no quede agua en el depósito. De lo contrario, puede dañar la bomba. No llenar nunca el depósito con agua caliente. No añada productos que contengan alcohol al agua (colonia, esencias).

## PORTUGUÊS

### COLOCAÇÃO DO CARTUCHO ANTICALCÁRIO ENCHIMENTO DO RESERVATÓRIO

6. Segure no reservatório em ambos os lados para o puxar na sua direcção (posição de enchimento).
7. Agarre a parte solta do reservatório para o retirar completamente (posição de mudança do cartucho e esvaziamento da água).
8. Retire o invólucro de protecção do cartucho.
9. Introduza o cartucho no reservatório da água. A parte em forma de tubo vai embater contra a nervura do reservatório.
10. Rode o cartucho para a direita até à posição indicada na figura.
11. Volte a colocar o reservatório, deslizando-o como uma gaveta, até à posição de enchimento.
12. Encha o reservatório com água da torneira ou água desmineralizada.
13. Empurre o reservatório até ao fundo. Pode encher o reservatório em qualquer momento enquanto passa a ferro.

#### Atenção:

Nunca utilize vapor quando não há água no recipiente. Nunca encha o reservatório com água quente. Não junte à água do depósito produtos à base de álcool como (perfume, água de colónia, essência de lavanda, etc).



## FRANÇAIS

### MISE EN SERVICE

#### Branchement

- Branchez le cordon d'alimentation dans la prise sur l'arrière de la presse.
- Branchez le cordon d'alimentation au secteur. Vérifiez que votre prise comprend bien une fiche de terre pour assurer votre propre sécurité.
- Votre presse est mise sous tension

#### 14. Bouton marche/Arrêt (suivant modèle)

- Appuyez sur le bouton Marche/Arrêt .
- Le voyant rouge indique la mise en chauffe de la semelle chauffante et du générateur de vapeur.

#### 15. Contrôle de température

- Simultanément à la mise en chauffe de votre presse, le voyant témoin de température s'allume.
- Le voyant témoin de température s'éteint lorsque la température correspondant à la sélection faite sur le thermostat est atteinte. Il s'allume et s'éteint régulièrement pendant le repassage.

Attention : Le voyant ne s'allume pas quand le bouton du thermostat est placé sur , par contre le générateur de vapeur est en chauffe.

#### 16. Réglage du thermostat

La qualité du repassage est fonction d'une part du temps de vaporisation donc de la quantité de vapeur et d'autre part, de l'utilisation de la chaleur adaptée. Les objets à repasser portent de plus en plus une signalisation symbolique pour les températures de repassage :

- Température minimum
- Température moyenne
- Température maximum

Ces points de signalisation se trouvent sur le bouton du thermostat de la machine.

- Tournez le thermostat jusqu'à la position correspondant au linge à repasser et aux symboles des étiquettes des vêtements.

Quand le thermostat est face au repère , le plateau ne chauffe pas.

Thermostat	Types de tissus	Vapeur
●	Fibres synthétiques Acétates Polyacryliques Polyamides	Sec
●●	Fibres naturelles animales Soie Laine	Légère vapeur
●●●	Fibres naturelles végétales Coton - Lin	Beaucoup de vapeur

Thermostat	Material	Dampfmenge
●	Synthetische Fasern Acetat Polyacryl Polyamid	Kein Dampf
●●	Tierische Fasern Seide Wolle	Etwas Dampf
●●●	Naturfasern Baumwolle Leinen	Viel Dampf

Thermostat	Type of cloth	Steam
●	Synthetic fibres Acetates Polyacrylics Polyamides	Dry
●●	Natural animal fibres Silk Wool	Light steam
●●●	Natural vegetal fibres Cotton Linen	Heavy Steam

Thermostaat	Stof	Stoomvolume
●	Synthetische vezels Acetaat Polyacryl Polyamide	Geen stoom
●●	Dierlijke vezels Zijde Wol	Weinig stoom
●●●	Plant aardige vezels Katoen Linnen	Veel stoom

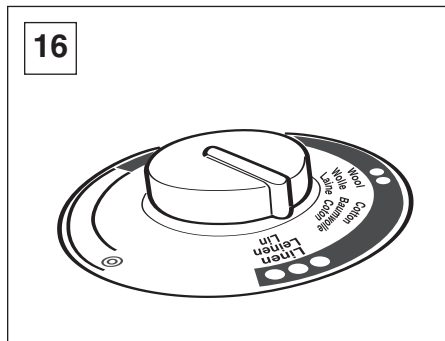
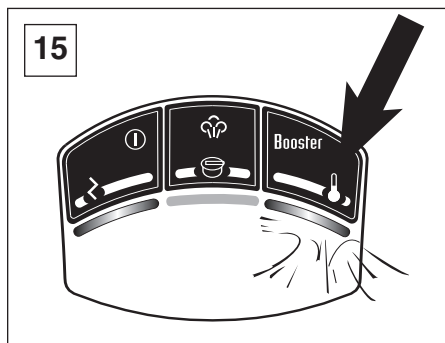
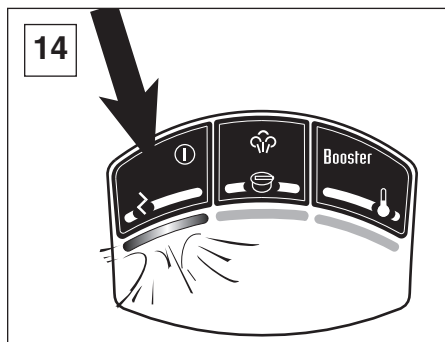

Termostato	Tipo de ropa	Vapor
●	Fibras sintéticas	Seco
●●	Fibras natural animal	Poco vapor
●●●	Fibras natural vegetal	Mucho vapor

## DEUTSCH

### INBETRIEBNAHME

#### Anschließen der Presse

- Stecken Sie den Kabelstecker in die Steckdose hinter der Presse.
- Schließen Sie das Kabel am Netz an. Um Ihre eigene Sicherheit zu gewährleisten, vergewissern Sie sich, daß Ihre Steckdose einen Schutzstecker enthält.

#### 14. Ein/Aus-Schalter (je nach Gerätetyp)

- Stellen Sie den Betriebsschalter auf .
- Die rote Kontrolllampe zeigt an, daß die Heizplatte sowie der Dampferzeuger aufgeheizt werden.

#### 15. Temperatur-Kontrolllampe

- Gleichzeitig mit dem Einschalten der Presse leuchtet die Kontrolllampe der Temperatur auf.
- Die Temperatur-Kontrolllampe geht aus, sobald die Heizplatte die gewählte Bügeltemperatur erreicht hat. Sie geht während des Bügelns regelmäßig an und aus.

ACHTUNG: Die Kontrolllampe geht nicht an, wenn der Thermostat auf  steht, aber der Dampfgenerator heizt auf.

#### 16. Einstellung der Thermostatscheibe der Bügelfläche

Das Bügelergebnis hängt einerseits von der Dampfmenge ab und andererseits vor der richtigen Temperturwahl. Die meisten Kleidungsstücke sind heute mit Pflegeetiketten versehen, auf denen die richtige Bügeltemperatur angegeben ist. Dabei werden häufig folgende internationale Symbole benutzt:

- niedrige Temperatur
- mittlere Temperatur
- hohe Temperatur

- Diese Symbole finden Sie auch auf dem Temperaturregler-Knopf.

- Stellen Sie den Temperaturregler-Knopf auf die für die Wäsche empfohlene Temperatur.

Wenn der Temperaturregler-Knopf auf  steht, heizt die Platte nicht auf.

## ENGLISH

### PREPARATION

#### To plug in the ironing press

- Connect the supply cord to the plug at the rear of the press.
- Connect the supply cord to the socket outlet and switch on. For your own safety, check that you have an earth plug.

#### 14. On/Off switch (according to model)

- After having plugged in the press, depress the main On/Off switch .
- The red signal lamp confirms that the upper plate and the steam boiler are heating.

#### 15. Temperature control

- Having switched on your press, the temperature signal lamp will light at the same time.
- The temperature signal lamp goes out when the temperature corresponding to the selected position on the thermostat is reached. It lights and goes out regularly during the ironing operation.

**Caution :** the signal lamp will not light when the thermostat is on , but the steam generator is heating.

#### 16. Selecting the proper temperature

The quality of the pressing depends partly on the quantity of the steam you use and partly on using a suitable heat. Labels on articles to be pre11ssed indicate the correct ironing temperature using the following International ironing Symbols :

- Minimum heat
- Medium heat
- Maximum heat

These symbols are marked on the thermostat selector of the machine.

- Turn the thermostat to the position corresponding to the fabric to be pressed and to the symbol indicated on the fabric label.

When the thermostat is opposite the sign , the board does not heat.

## NEEDERLANDS

### VOORBEREIDING

#### Aansluiting van de strijkers

- Steek de stekker van het elektrische snoer in het contact aan de achterkant van de pers.
- Steek de stekker in het stopcontact en schakel in.
- Het apparaat staat onder stroom.

#### 14. Aan/Uit schakelaar (naargelang model)

- Na de pers te hebben aangesloten drukt u hoofdschakelaar aan/uit in.  Het rode controlelampje geeft aan dat de bovenplaat en de stoomketel worden verwarmd.

#### 15. Temperatuurcontrole

- Nadat u de pers heeft aangezet zal het temperatuurcontrolelampje tegelijkertijd branden.
  - Het temperatuurcontrolelampje gaat uit wanneer de temperatuur, die overeenkomt met de gekozen stand op de thermostaat, bereikt is.
- Tijdens het strijken gaat het regelmatig aan en uit.
- Waarschuwing : Het controlelampje gaat niet branden wanneer de thermostaat aan  staat, in tegenstelling de stoomketel word verward.

#### 16. KIEZEN VAN DE JUISTE TEMPERATUUR

De kwaliteit van het persen hangt gedeeltelijk af van de hoeveelheid stoom die u gebruikt en gedeeltelijk van het gebruik van de juiste temperatuur.

Labels op artikelen die geperst kunnen worden geven de juiste perstemperatuur aan met de volgende internationale symbolen :

- Minimum temperatuur
- Medium temperatuur
- Maximum temperatuur

Deze symbolen zijn vermeld op de thermostaatknop van de machine.

- Draai de thermostaat naar de stand welke overeenkomt met de te persen stof en het symbool dat op de stoflabel staat.

Wanneer de thermostaat tegenover het teken  staat wordt de plaat niet verwarmd.

## ITALIANO

### AVVIAMENTO

#### Collegamento elettrico

- Collegare il cavo elettrico alla presa situata sulla parte posteriore della pressa.
- Collegare il cavo elettrico alla presa della rete.
- La pressa è collegata alla rete elettrica.

#### 14. Interruttore Marcia/Arresto (secondo il modello)

- Dopo aver inserito le spine nella presa di corrente, premere sul pulsante MARCIA-ARRESTO  .
- La lampada rossa indica l'inizio del riscaldamento della piastra riscaldante e del generatore di vapore.

#### 15. Controllo della temperatura

- Contemporaneamente all'avvio del riscaldamento della pressa, la lampada spia della temperatura s'accende.
  - La lampada spia della temperatura si spegne quando la temperatura corrispondente alla selezione fatta sul termostato è raggiunta..
- Attenzione : la lampada spia non s'accende quando la manopola del termostato è di fronte al segno .

#### 16. REGOLAZIONE DEL TERMOSTATO

Dunque della quantità di vapore e dell'utilizzazione del calore adeguato.

Sui capi da stirare si trova sempre più una segnalazione simbolica per le temperature da usare in stiratura.

- Temperatura minima
- Temperatura media
- Temperatura massima

Questi simboli a pallini si trovano sulla manopola del termostato della macchina.

- Girare il termostato fino alla posizione corrispondente al tipo di tessuto da stirare ed ai simboli delle etichette dei vestiti.

Quando il termostato è di fronte al segno , la piastra non si scalda.

## ESPAÑOL

### PUESTA EN SERVICIO

#### Conexión

- Conecte el cordón de alimentación en el enchufe situado en la parte trasera de la prensa.
- Conecte el cordón de alimentación a la red.
- La prensa está puesta bajo tensión.

#### 14. Botón Marcha/Parada (según modelo adjunto)

- Tras conectar la prensa con la instalación eléctrica, apriete el botón marcha - parada  .
- El piloto rojo señala el calentamiento de la placa calentadora y del generador de vapor.

#### 15. Control de temperatura

- El piloto indicador de temperatura se enciende simultáneamente al calentamiento de la prensa.
  - El piloto indicador de temperatura se apaga cuando la temperatura correspondiente a la selección realizada en el termostato es alcanzada.
- Se enciende y apaga regularmente durante el planchado.
- Cuidado: El piloto no se enciende cuando el botón del termostato está colocado en , el generador está caliente.

#### 16. REGULACION DEL TERMOSTATO

La cantidad del planchado es función, por una parte, del tiempo de vaporizado, por lo tanto, de la cantidad de vapor y por otra, de la utilización del calor adecuado. Las prendas que se pueden planchar presentan con más frecuencia una señalización simbólica para las temperaturas de planchado:

- Temperatura mínima
- Temperatura media
- Temperatura máxima

Estos puntos de señalización se sitúan en el botón del termostato de la máquina.

- Gire el termostato hasta alcanzar la posición correspondiente al tipo de ropa por planchar y a los símbolos de las etiquetas de las vestiduras.

Quando el termostato está enfrente de la marca , el plato no calienta.

## PORTUGUÊS

### PREPARAÇÃO

#### Como ligar a máquina à corrente

- Introduza o fio de corrente na ficha que se encontra na parte posterior da máquina.
- Introduza a outra extremidade do fio de corrente na tomada e ligue o interruptor da máquina.

#### 14. Interruptor de corrente On/Off (consoante o modelo)

- Após ter ligado a máquina à corrente, carregue no interruptor de corrente ON/OFF  .
- A luz vermelha do avisador acende, o que confirma que a chapa superior e o vapor na caldeira estão a aquecer.

#### 15. Controlo da temperatura

- Ao ligar o interruptor da sua máquina, a luz sinalizadora da temperatura acende automaticamente.
  - Esta luz sinalizadora apaga, logo que é atingida a temperatura correspondente à posição seleccionada no termostato. Esta luz acende e apaga regularmente enquanto estiver a passar a ferro.
- Atenção : A luz sinalizadora não acende quando o termostato se encontra ligado , el gerador aquece.

#### 16. SELECÇÃO DA TEMPERATURA ADEQUADA

A qualidade do engomado depende, por um lado, da quantidade de vapor utilizada e, por outro, da selecção da temperatura adequada. As etiquetas colocadas na roupa indicam a temperatura de engomado correcta, através dos seguintes símbolos internacionais

- Calor mínimo
- Calor médio
- Calor máximo

Estes símbolos estão marcados no botão selector do termostato da máquina.

- Rode o termostato para a posição correspondente ao tecido a passar a ferro e ao símbolo indicado na etiqueta.

Quando o termostato se encontra regulado no sentido oposto ao símbolo , a chapa não aquece.

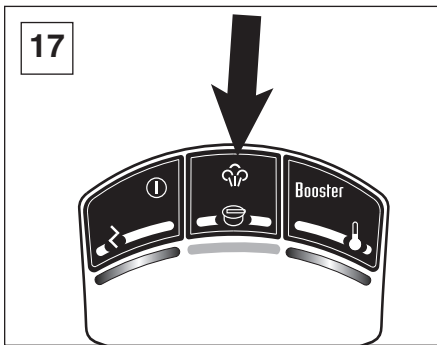

Termostato	Tipo de ropa	Vapor
●	Fibras sintéticas	Seco Seco
●●	Fibras natural animal	Poco vapor
●●●	Fibras natural vegetal	Mucho vapor

Termostato	Tipo de tecido	Vapor
●	Fibras sintéticas	Seco
●●	Fibras naturais animal Lã	Vapor ligeiro
●●●	Fibras naturais vegetal Algodão Linho	Multo vapor

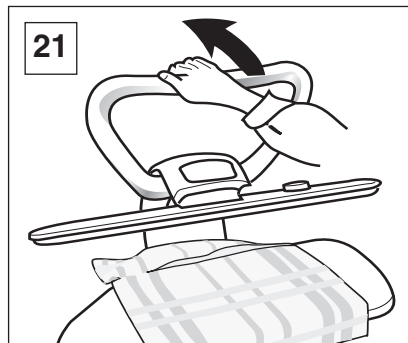
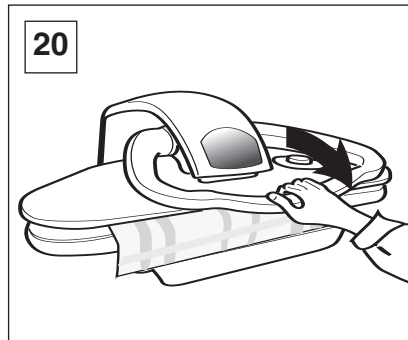
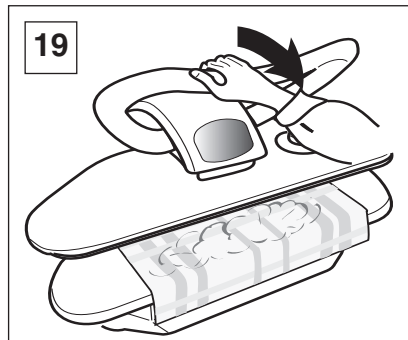
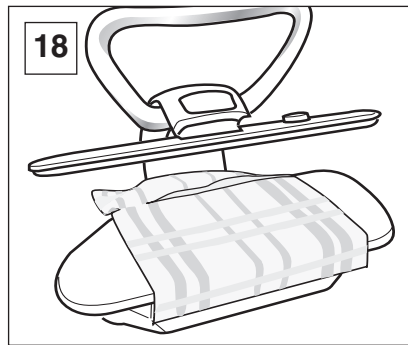

## FRANÇAIS

### 17. MARCHE/ARRET VAPEUR (suivant modèle)

Appuyez sur le bouton interrupteur de vapeur si vous voulez repasser à la vapeur.

### GENERATION DE VAPEUR

Après avoir branché votre presse à repasser ou appuyé sur le bouton Marche-Arrêt (suivant modèle), attendez environ 3 minutes pour que le générateur soit prêt à émettre de la vapeur.

### REPASSAGE

- Placez votre linge sur le plateau rembourré.
- Abaissez la poignée et maintenez-la en position intermédiaire jusqu'à obtention de la vapeur. Maintenez la semelle chauffante dans cette position en fonction de la quantité de vapeur que vous désirez.
- Abaissez la poignée jusqu'au bout. La pression est exercée automatiquement sans effort. Maintenez la presse fermée pendant quelques instants.
- Ouvrez la presse en **accompagnant la poignée vers le haut**.

Quand la presse est fermée, il ne faut pas appuyer sur la poignée car la pression est automatique. Maintenez simplement la poignée.

### Première vapeur

Votre appareil est neuf, il faut donc amorcer le système vapeur

- Remplissez le réservoir au maximum
- Placez la cassette anticalcaire (laissez écouler le surplus d'eau)
- Engagez le réservoir bien à fond.
- Mettez votre appareil en marche.
- Dès que l'appareil est prêt, descendez la poignée en position vapeur.

## DEUTSCH

### 17. DAMPF EIN/AUS SCHALTER (je nach Gerätetyp)

Drücken Sie auf den Dampfschalter wenn Sie mit Dampf bügeln bzw. pressen möchten.

### DAMPFERZEUGUNG

Nachdem der Betriebsschalter gedrückt wurde (je nach Gerät), ist der Dampferzeuger nach ca. 3 Minuten funktionsbereit.

### BÜGELN

- Legen Sie das Wäschestück auf das gepolsterte Dampf bügelbrett.
- Drücken Sie die Heizplatte am Griff nach unten, um Dampf zu erzeugen.
- Schließen Sie die Presse, um den automatischen Bügeldruck zu erhalten. Lassen Sie die Presse einige Sekunden geschlossen, um die Wäsche zu trocknen und zu bügeln.
- Öffnen Sie die Presse indem die Heizplatte am Griff nach oben gedrückt wird.
- Halten Sie den Griff fest** beim Öffnen der Presse.

Nach dem Schließen der Presse ist kein zusätzlicher manueller Druck erforderlich, da der Bügeldruck automatisch erzeugt wird.

### Dampf bei erster Inbetriebnahme

Ihr Gerät ist neu, man muss daher das Dampfsystem in Gang setzen

- Füllen Sie den Tank bis zum oberen Rand.
- Setzen Sie den Kalkfilter-Kartusche ein (lassen Sie das überschüssige Wasser ablaufen)
- Führen Sie den Tank tief ein.
- Schalten Sie Ihr Gerät ein.
- Sobald das Gerät warm ist, drücken Sie den Griff nach unten, und halten Sie ihn in Dampfstellung bis Sie Dampf erhalten.

## ENGLISH

### 17. ON/OFF STEAM SWITCH

(according to the model)  
Depress the steam switch

### GENERATION OF STEAM PRESSING

After having depressed the main On/Off switch or after plugging in your steam press, the steam generator will be ready to steam after about 3 minutes.

### PRESSING

- Position your garment on the ironing board.
- Lower the heating plate using the handle. In the half closed steam position will automatically be generated for as long as required.
- Close the press in order to obtain the automatic pressure. Leave the press closed a few seconds in order to dry and press the linen.
- Open the press **by lifting the handle**.

Do not push the handle more than normal when closing the press : the pressure is automatic.

### First steam generation

Your unit is brand new. The steam system will have to be initialised.

- Fill the water tank up completely
- Put the anti-calc cartridge in place (let the extra water run off)
- Put the water tank back into its housing, pushing it all the way in.
- Turn on your unit.
- As soon as the appliance is ready to produce steam, lower the handle to the steam position.

## NEEDERLANDS

### 17. AAN/AF STOOM KNOP (naargelang model)

De stoomknop indrukken, indien U met stoom wenst te strijken.

### STOOMOPWEKKING

Nadat de hoofdschakelaar on/of is ingedrukt zal de stoomketel na ongeveer 3 minuten gaan stomen.

### PERSEN

18. Leg het strijkgoed goed glad op de strijkplank
19. In de half gesloten stand zal de stoom, zolang als nodig, automatische worden opgewekt.
20. Sluit de pers om de automatische druk te verkrijgen.  
Houd de pers een paar seconden gesloten om het linnen te drogen en te persen.
21. Open de pers **door de hendel op te tillen**.

Pas geen verdere druk toe door op de hendel te drukken.

### Eerste stoom

Het toestel is nog nieuw en het stoomsysteem moet dus opgestart worden

- Vul het reservoir maximaal op
- Plaats de antikalkcassette (laat het overtollige water wegvloeien)
- Duw het reservoir voldoende diep in het toestel.
- Schakel het toestel in.
- Zodra het toestel is opgewarmd, druk de hendel naar beneden en houd deze in dezelfde stand (half gesloten) tot het toestel stoom produceert.

## ITALIANO

### 17. MARCIA-ARRESTO VAPORE (secondo il modello)

Premete sull'interruttore di vapore se volete stirare con vapore.

### EROGAZIONE DI VAPORE

Dopo aver premuto il pulsante MARCIA - ARRESTO, aspettare 3 minuti affinché il generatore sia pronto ad erogare vapore.

### STIRATURA

18. Stendere accuratamente i capi sull'asse da stiro
19. Per ottenere vapore, abbassare lentamente la piastra riscaldante con la maniglia a metà chiusura. Mantenere la piastra riscaldante in questa posizione secondo la quantità di vapore che si desidera.
20. Chiudere la pressa per ottenere la pressione automatica di stiratura.  
Tenere la macchina chiusa alcuni secondi per asciugare e stirare la biancheria.
21. Aprire alzando la maniglia.

E' inutile voler aumentare la pressione premendo sulla maniglia.

### Primo vapore

Il Vostro apparecchio è nuovo, occorre dunque innescare il sistema del vapore

- Riempite il serbatoio al massimo
- Inserite la cartuccia anticalcare (lasciate fuoriuscire l'eccedenza d'acqua)
- Inserite correttamente il serbatoio in fondo del suo alloggio
- Avviate l'apparecchio. Selezionate la piccola erogazione di vapore
- Quando l'apparecchio è pronto, abbassate la maniglia e tenetela in posizione vapore (a metà chiusa) fino ad ottenere il vapore.

## ESPAÑOL

### 17. PULSADOR VAPOR (según modelo adjunto)

Pulse sobre el botón para obtener vapor si usted desea planchar con vapor.

### GENERACION DE VAPOR

Tras haber apretado el botón Marcha - Parada, espere 3 minutos para que el generador esté listo para emitir vapor.

### PLANCHADO

18. Disponer su ropa cuidadosamente en la mesa de planchar
19. Para obtener vapor, baje lentamente la placa calentadora con la empuñadura : en posición semicerrada. Mantenga la placa calentadora en esta posición en función de la cantidad de vapor que deseé
20. Cierre la prensa para obtener la presión de planchado automática. Deje la máquina cerrada durante algunos segundos para secar y prensar la ropa.
21. Abrala alzando la empuñadura.

Es inútil querer aumentar la presión apoyando sobre la empuñadura.

### Primer vapor

Si el aparato es nuevo, es necesario cebar el sistema de vapor.

- Llene el depósito al máximo.
- Coloque el dispositivo antical (deje que el exceso de agua se evacue).
- Coloque el depósito en el fondo.
- Ponga el aparato en marcha.
- Cuando el aparato está listo, descienda la empuñadura en la posición vapor hasta obtener vapor.

## PORTUGUÊS

### 17. LIGAR/DESLIGAR VAPOR (consoante o modelo)

Carregue no botão interruptor do vapor se quiser passar a vapor.

### COMO FAZER SAIR O VAPOR

Após ter premido o interruptor de corrente ON/OFF, a caldeira do vapor fica pronta a deitar vapor, decorridos cerca de 3 minutos.

### COMO PASSAR A ROUPA

18. Alise cuidadosamente a peça de roupa sobre a chapa
19. Baixe a chapa de aquecimento com o auxílio do manípulo. Na posição de semi-fechada, o vapor é produzido automática-mente durante o tempo que se quiser.
20. Feche a máquina a fim de obter pressão automática. Deixe a máquina fechada durante uns segundos, a fim de secar e comprimir a roupa.
21. Abra a tampa, levantando-a pelo manípulo.

Não exerça mais pressão comprimindo o manípulo.

### Primeiro vapor

O seu aparelho é novo, portanto é preciso amortecer o sistema do vapor

- Enche o reservatório no máximo
- Coloque a cassete anti-calcário (deixe escorrer o excesso de água)
- Introduza o reservatório bem no fundo.
- Coloque o seu aparelho em funcionamento. Selecione o débito do vapor na intensidade médio.
- A partir do que momento em que o aparelho estiver pronto, baixe a pega para a posição de vapor até obter vapor.



22

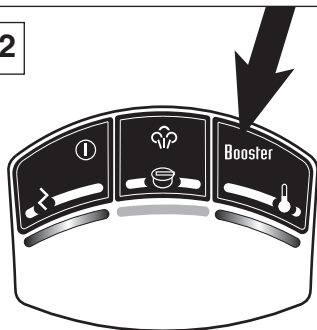

23

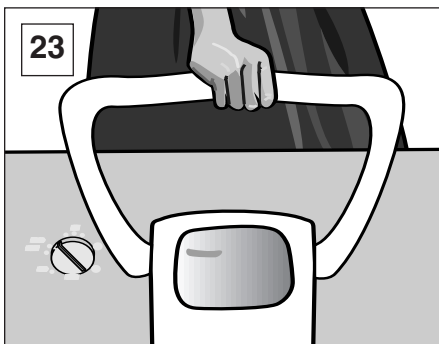

24

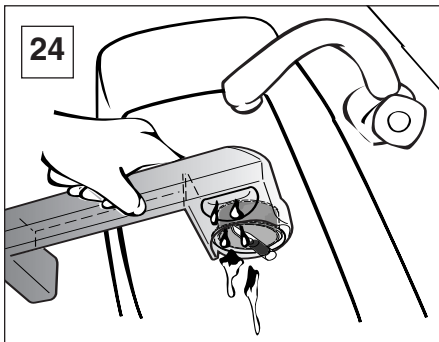

24

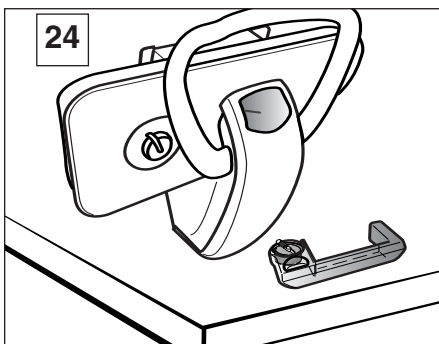

## FRANÇAIS

### 22. FONCTION BOOSTER (suivant modèle)

#### A. Interrupteur Booster désenclenché

Cette position donne une quantité de vapeur constante.

#### B. Interrupteur Booster enclenché

Lorsque le plateau chauffant est en position vapeur, un grand souffle vapeur jaillit pendant plusieurs secondes du plateau rembourré avant de se stabiliser au débit vapeur constant. Fermez la presse pour repasser le vêtement. En ouvrant la presse, la fonction Booster sera automatiquement à nouveau disponible.

### Sécurité électrique

Un dispositif de sécurité coupe automatiquement l'alimentation électrique lorsque votre presse est branchée et fermée pendant plus de 10 secondes, (SP4200- X'press3 : une alarme sonore est déclenchée). En ouvrant votre presse, le courant est de nouveau rétabli automatiquement.

### 23. TRANSPORT

Il est facile de porter et de ranger la machine. Prenez soin de la verrouiller avant de la saisir par la poignée.

### 24. RANGEMENT

Après le repassage, débranchez la presse et laissez-la refroidir environ 30 minutes avant de la refermer.

**Attention :** Avant de transporter et ranger votre presse à repasser, il faut obligatoirement vider le réservoir d'eau pour éviter tout écoulement d'eau

## DEUTSCH

### 22. BOOSTER FUNKTION EIN/AUS SCHALTER (je nach Gerätetyp)

#### A. Booster Funktion ausgeschaltet:

Diese Einstellung gibt eine konstante Dampfleistung.

#### B. Booster Funktion eingeschaltet

Wenn Sie die obere Platte nach unten drücken, wird automatisch eine kurze, zusätzliche Dampfleistung erzeugt. Diese hohe Leistung dauert nur einige Sekunden, dann wird die Leistung wieder konstant. Das ist die automatische "Booster Funktion". Schliessen Sie die Presse um das Wäschestück zu bügeln. Wenn Sie die Presse öffnen, setzt sich die Booster Funktion wieder automatisch ein. Wenn Sie keine Booster Funktion mehr möchten, schalten Sie diese Funktion einfach aus.

### Elektrische Sicherheitseinrichtung

Ihre Dampfbügelpresse verfügt über eine elektrische Sicherheitseinrichtung : Wenn die Presse etwa 10 Sekunden lang geschlossen bleibt, wird die Heizplatte abgeschaltet (SP4200 - X'press3 : ein akustisches Warnsignal ertönt). Durch Öffnen der Presse verhindern Sie, daß das Wäschestück ansengen kann. Beim Öffnen wird die Heizplatte automatisch wieder aufgeheizt.

### 23. TRANSPORT

Das Gerät läßt sich einfach tragen und aufbewahren. Denken Sie daran, das Gerät zu verriegeln, bevor Sie es wegstellen.

### 24. AUFBEWAHRUNG

Schalten Sie das Gerät aus. Lassen Sie die Presse nach dem Bügeln ca. 30 Minuten abkühlen, bevor Sie das Gerät wegräumen.

**Achtung:** bevor Sie die Presse wegräumen, muss der Wassertank unbedingt ausgeleert werden, so daß kein Wasser ausläuft! Die Kartusche kann im Wassertank bleiben.

## ENGLISH

### 22. BOOSTER FUNCTION (according to model)

#### A. Constant steam :

Steam button out.

Lower the upper ironing plate mid-way to automatically obtain steam.

#### B. Booster function

Steam button pushed in.

When you lower the upper plate, there will be a high surge of steam that will last for several seconds. It will then return to constant steam output. This is the automatic "Booster" effect. Close the press to iron the garment, and just re-opening the press will be enough to automatically re-set the press to Booster function.

### Electrical safety

If the machine is plugged in and closed for about 10 seconds, (SP4200 - X'press3 : an acoustic warning signal sounds) the electrical heating is automatically cut off. Opening the machine. The electrical heating switches on again automatically.

### 23. EASY TO CARRY

It is easy to carry and store the machine. Ensure you lock the machine before carrying it by the handle. Keep the press closed and push the two locking buttons down.

### 24. STORING

When you have finished your ironing operation, switch off the appliance and unplug it from mains socket. Let the press cool down for, about 30 minutes, before closing it.

**ATTENTION :** Before carrying and storing vertically your ironing press, it is essential that you empty the water reservoir to avoid any spillages.



## NEEDERLANDS

### 22. BOOSTER FUNCTIE (naargelang model)

**A. Booster stoomknop niet ingedrukt : normale stoom.**

Deze stand geeft U een constante stoomafgifte.

**B. Booster Functiekноп ingedrukt**

Wanneer de verwarmingsplaat in de stoomfunctie ingesteld is, komt er een gedurende een zeker aantal seconden een grote wolk stoom vrij, deze zal zich daarna tot een normale constante stoomafgifte stabiliseren. Sluit de pers om het kledingsstuk te strijken, bij het heropenen van de pers gaat de boosterfunctie weer automatisch in functie.

### VEILIGHEID

Een veiligheidssysteem is in uw pers ingebouwd. Wanneer de machine is ingeschakeld en voor ongeveer 10 seconden gesloten is, (SP4200 - X'press3 : klinkt een hoorbaar signaal), wordt de elektrische stroom automatisch afgesloten.

Als de machine wordt geopend wanneer dit gebeurt wordt schroeien voorkomen. De elektrische verwarming wordt automatisch weer ingeschakeld.

### 23. GEMAKKELIJK TE DRAGEN

De machine is gemakkelijk te dragen en op te bergen. Overtuig u ervan dat de machine is gesloten voordat u hem bij het handvat draagt.

### 24. OPBERGEN

Schakelt het toestel uit. Wanneer u klaar bent met strijken laat de strijktafel dan ongeveer 30 minuten afkoelen, voordat u hem sluit.

**Opgelet :** Vooraleer Uw stoompers terug vertikaal op te bergen, bent U ertoe verplicht zijn waterreservoir volledig te ledigen, dit om alle uitloop van water te vermijden.

## ITALIANO

### 22. FUNZIONE BOOSTER (secondo il modello)

**A. Interruttore Booster non attivato**

In questa posizione avrete una quantità di vapore costante.

**B. Interruttore Booster attivato**

Quando la placca riscaldante è in posizione vapore, un grande soffio di vapore fuoriesce durante qualche secondo dalla placca imbottita. Poi l'erogazione si stabilizza su vapore costante.

Chiudete la pressa per stirare l'indumento. Quando riaprirete la pressa, la funzione Booster sarà automaticamente disponibile.

### SICUREZZA

La pressa è dotata di un dispositivo di sicurezza elettronico. Se la macchina collegata alla rete elettrica rimane chiusa per circa 10 secondi, (SP4200 - X'press3: una alarma sonora se dispara), l'alimentazione elettrica è interrotta automaticamente.

Aprindo la macchina in quel momento, la biancheria non avrà avuto tempo di subire danni e la corrente elettrica ritornerà automaticamente.

### 23. TRASPORTO

E' facile trasportare e riporre la macchina. Verificare che la pressa sia chiusa, in posizione di sicurezza, prima di impugnare la maniglia.

### 24. SISTEMAZIONE

Dopo la stiratura, lasciare raffreddare la pressa per **circa 30 minuti** prima di chiuderla.

**Attenzione :** prima di trasportare e sistemare la vostra pressa da stiro, occorre obbligatoriamente vuotare il serbatoio per evitare una fuoriuscita d'acqua.

## ESPAÑOL

### 22. FUNCIÓN BOOSTER (según modelo adjunto)

**A. Interruptor Booster sin pulsar :**

Esta posición dá una posición de vapor constante.

**B. Interruptor Booster pulsado :**

Quando el plató calentador está en posición vapor, un gran soplo de vapor se desprende durante varios segundos del plató relleno antes de estabilizarse en un caudal de vapor constante. Cierre la prensa para planchar la prenda de vestir. Al abrir la prensa, la función Booster será de nuevo disponible.

### SEGURIDAD

Un dispositivo de seguridad electrónico está incorporado en su prensa. Si la máquina está conectada y cerrada durante unos 10 segundos, (SP4200 - X'press3 : una alarma sonora se dispara), la alimentación eléctrica queda automáticamente interrumpida.

Al abrir la máquina en aquel momento, la ropa no tiene tiempo de deteriorarse y la corriente eléctrica se reestablece automáticamente.

### 23. TRANSPORTE

Es fácil llevar y guardar la máquina. Tenga cuidado de bloquearla antes de asirla por la empuñadura.

### 24. ¿COMO GUARDARLA!

Tras el planchado, deje que su prensa se enfríe **aproximadamente 30 minutos** antes de volverla a cerrar.

**Atención:** Antes de transportar y ordenar su prensa de planchado, tiene que obligatoriamente vaciar el depósito de agua para evitar cualquier derrame de agua.

## PORTUGUÊS

### 22. FUNÇÃO BOOSTER (suivant modèle)

**A. Interruptor Booster desengatado**

Esta posição faculta uma quantidade constante de vapor.

**B. Interruptor Booster engatado**

Quando a estrutura de aquecimento estiver na posição de vapor, é expulso um grande jacto de vapor da estrutura acolchoada, durante alguns segundos, antes de o vapor se estabilizar num débito constante. Feche a prensa para passar o vestuário. Ao abrir a prensa, a função Booster fica novamente disponível, de forma automática.

### SEGURANÇA

A sua máquina tem incorporado um dispositivo electrónico de segurança. Se a máquina estiver ligada e fechada durante cerca de 10 segundos (SP4200 - X'press3 : emite um sinal acústico) e o aquecimento eléctrico é automaticamente interrompido.

Se quando isto acontece abrir a máquina, evitará queimaduras. O aquecimento eléctrico liga de novo automaticamente.

### 23. FÁCIL DE TRANSPORTAR

A sua máquina é fácil de transportar e de arrumar. Antes de lhe pegar pelo respectivo manípulo, certifique-se de que a fechou.

### 24. COMO ARRUMAR A SUA MÁQUINA

Logo que acabe de passar a ferro, deixe a máquina arrefecer **cerca de 30 minutos** antes de a fechar.

**Atenção:** antes de transportar e arrumar a prensa de passagem a ferro, é obrigatório esvaziar o depósito de água para evitar toda e qualquer fuga de água.

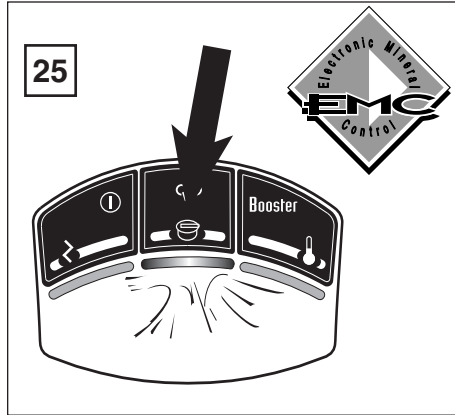

**FRANÇAIS**

**EMC : Contrôle électronique des minéraux**

Le système électronique EMC contrôle l'efficacité de la cassette anti-calcaire en mesurant en permanence l'absence de minéraux dans l'eau filtrée par la cassette. Ainsi le système EMC permet de supprimer tout risque d'entartrage.

**25. Témoin lumineux de changement de la cassette anti-calcaire**

Lorsque la cassette anti-calcaire devient moins efficace, le système EMC déclenche le signal lumineux clignotant pour prévenir que la cassette doit être changée.

Si la cassette anti-calcaire n'est pas changée et après un certain temps de repassage, le système EMC stoppe de lui-même l'émission de vapeur.

Pour retrouver de la vapeur, il faut changer la cassette anticalcaire ou utiliser de l'eau déminéralisée. Après avoir changé la cassette, arrêtez et remettez votre appareil en marche pour retrouver les conditions normales d'utilisation.

**DEUTSCH**

**EMC : Electronic Mineral Control**

Das elektronische EMC-System kontrolliert den Zustand der Kalkfilter-Kartusche, indem es fortlaufend die Anteile an Mineral-Elementen in dem mit der Kartusche gefiltertem Wasser mißt. Das EMC-System erlaubt so, jedes Verkalkungsrisiko zu vermeiden.

**25. Kontrolllampe für das Auswechseln der Kalkfilter-Kartusche**

Wenn die Kalkfilter-Kartusche verbraucht ist, bewirkt das EMC-System ein Blinken der Kontrolllampe, um anzuzeigen, daß die Kartusche ausgewechselt werden muß.

Wird die Kalkfilter-Kartusche nicht ausgewechselt, unterbricht das EMC-System nach einiger Zeit von selbst die Dampfabgabe.

Um wieder Dampf zu erhalten, muss die Kalkfilter-Kartusche ausgetauscht werden (oder, falls bisher mit Leitungswasser gearbeitet wurde, kann kurzzeitig noch destilliertes Wasser benutzt werden). Nach dem Austauschen der Kartusche, schalten Sie Ihr Gerät aus und dann wieder ein, um die normalen Benutzungsbedingungen wieder zu erlangen.

**ENGLISH**

**EMC : Electronic mineral control**

The electronic EMC system controls the efficiency of the anti-scale cartridge by constantly monitoring the mineral content of the filtered water. The EMC system therefore eliminates any risk of scaling.

**25. Pilot light for anti-scale cartridge change**

Pilot light indicating that anti-scale cartridge must be changed. When the anti-scale cartridge becomes exhausted, the EMC system activates the warning light telling you that the cartridge must be changed. If the anti-scale cartridge is not changed, then soon after, steam generation will be stopped automatically by the EMC system. The warning light will then remain permanently on.

To produce steam again, either the anti-scale cartridge must be changed or distilled water must be used. After changing the cartridge, the unit must be turned off and on in order to recreate normal operating conditions.

**Sans EMC : CHANGEMENT DE LA CASSETTE ANTICALCAIRE**

**Avec de l'eau du robinet :**

Le tartre est vaincu grâce à la cassette anti-calcaire. Les grains qui garnissent la cassette changent progressivement de couleur et perdent au fur et à mesure leur efficacité. Il faut renouveler la cassette lorsque le changement de couleur atteint le bord supérieur. A chaque remplissage du réservoir, contrôlez l'état de la cassette anti-calcaire.

**Avec de l'eau déminéralisée :**

Il faut la surveiller et la remplacer comme lorsque vous utilisez de l'eau du robinet. Pour un usage familial et si vous n'utilisez que de l'eau déminéralisée, votre cassette durera entre un et deux ans.

Votre appareil ne s'entartre pas si vous suivez très précisément les conseils de la brochure (utilisation des cassettes anticalcaires ou eau déminéralisée). Par contre, le non-respect de ces recommandations entraîne plus ou moins rapidement l'entartrage du système de génération de vapeur. Vous observerez alors une baisse de plus en plus importante du débit vapeur. Il faudra confier votre appareil à un point Service agréé pour que celui-ci procède à un entretien détartrage.

**La garantie ne couvre pas la remise en état de votre appareil de repassage due à un entartrage.**

**Ohne EMC: AUSWECHSELN DER KALKFILTER-KARTUSCHE**

**Mit Leitungswasser :**

Der Kalk wird mit Hilfe des in der Kalkfilter-Kartusche enthaltenen Filtergranulats bekämpft. Das Filtergranulats geht allmählich in andere Farbe über, wobei es seine Wirksamkeit verliert. Sobald sich das Granulat bis unterhalb der Oberkante verfärbt hat, muß die Kalkfilter-Kartusche ausgetauscht werden. Kontrollieren Sie die Kalkfilter-Kartusche jedesmal, wenn Sie den Tank auffüllen.

**Mit destilliertem Wasser :**

Die Kartusche kontrollieren und wie bei Benutzung von Leitungswasser auswechseln. Wenn Sie nur destilliertes Wasser verwenden, sollte die Kalkfilter-Kartusche mindestens 1 bis 2 Jahre halten.

Bei genauer Befolgung der in dieser Anleitung erteilten Ratschläge (Verwendung von Filterkartusche oder entmineralisiertem Wasser) lagert sich in ihrem Gerät kein Kalk ab. Dagegen zieht die Nicht-Beachtung dieser Ratschläge die mehr oder weniger schnelle Kalkablagerung im Dampferzeugersystem nach sich. Sie können einen zunehmenden Abfall der Dampfleistung beobachten. Dann geben Sie ihr Gerät bitte einem autorisierten Service-Center, damit er das Gerät entkalkt.

**Die Garantie deckt die Reparaturen des Dampfbügelgerätes bei Ablagerung von Kalk nicht ab.**

**Without EMC : CHANGING THE ANTI-SCALE CARTRIDGE**

**With tap water :**

Scaling is no longer a problem thanks to the anti-scaling cartridge. Please remember, the grains will progressively change colour and they lose their efficiency. The cartridge needs replacing when the change in colour is on the top. Each time you fill the water tank, check the anti-scaling cartridge.

**With demineralised water :**

The cartridge must be regularly checked and replaced as described above. However, by using demineralised water for domestic purposes, your cartridge should last for up to 1 - 2 years.

Your press will not scale if you follow the above instructions carefully. Failure to follow the recommendations will result in the steam generation system scaling more rapidly. You will then observe that the steam output constantly decreases.

Take your appliance to a registered after-sales service centre in order to have your machine de-scaled.

**CAUTION : Warranty does not cover servicing of your ironing assembly due to scaling.**

## NEEDERLANDS

### **EMC: Electrische kalkcontrole**

Het elektrische EMC-systeem controleert de werkzaamheid van de ontkalkingscassette door voortdurend het gefilterde water op kalk te controleren. Op deze wijze kan het EMC-systeem het risico van kalkaanslag vermijden.

#### **25. Verklapper voor het verwisselen van de ontkalkingscassette**

Zodra de ontkalkingscassette zijn werkzaamheid verliest, laat het EMC-systeem een lichtsignaal knipperen om aan te geven dat de cassette verwisseld moet worden. Als na enige tijd strijken de cassette niet verwisseld wordt, blokkeert het EMC-systeem automatisch de stoomafgifte.

**Om weer stoom te verkrijgen moet u de antikalkcassette vervangen of gedemineraliseerd water gebruiken. Na het vervangen van de cassette, schakelt het toestel uit, dan weer aan, dit laat toe om het toestel weer in zijn normale werking te kunnen gebruiken**

### **Geen EMC: Verwisselen van de ontkalkingscassette**

**Met het kraantjeswater :**

Kalk wordt overwonnen door de anti-kalkcassette. Vergeet niet : de korreltjes verkleuren langzaam bij het gebruik, al naargelang hun doeltreffendheid vermindert. De cassette dient vervangen te worden, wanneer de kleurverandering zich bevindt op de bovenrand van de cassette. Controleer de toestand van de anti-kalkcassette bij elke vulling van het waterreservoir.

**Met gedemineraliseerd water :**

De anti-kalkcassette dient na bepaalde tijd ook vervangen te worden. Het kleurveranderingsniveau dient ook gecontroleerd te worden. Bij normaal gezingsverbruik en met benutten van gedemineraliseerd water, zal Uw antikalkcassette 1 - 2 jaar meegaan.

Als U gans nauwkeurig de in deze brochure beschreven raadgevingen navolgt (gebruik van de ontkalkingscassettes, of gedemineraliseerd water) zal uw strijkijzer zich niet met kalk aanladen. In tegenstelling, het niet navolgen van deze raadgevingen, brengt een al of niet snelle kalkaanslag van de generator met zich mede. U zal aldus een toenemende vermindering van de stoom waarnemen. U zal uw toestel in de handen van een officieel erkend station voor Dienst-Na-Verkoop moeten laten, om zodoende een volledige ontkalking te laten verwezenlijken.

**Herstellen van het apparaat ingevolge kalkafzetting wordt neit door de waarborg gedekt.**

## ITALIANO

### **EMC : Controllo elettronico dei minerali**

Il sistema elettronico EMC controlla l'efficacia la cartuccia anticalcare misurando in permanenza l'assenza di minerali nell'acqua filtrata dalla cartuccia. Così il sistema EMC permette di eliminare ogni rischio d'incrostazione.

#### **25. Spia luminosa di cambio della cartuccia anticalcare**

Quando della cartuccia anticalcare diventa meno efficace, il sistema EMC fa scattare il segnale luminoso lampeggiante per avvisare che la cartuccia deve essere cambiata. Se la cartuccia anticalcare non viene sostituita e dopo un certo tempo di stiratura, il sistema EMC blocca da sé l'emissione di vapore.

**Per ottenere nuovamente vapore, occorre cambiare la cartuccia anticalcare od utilizzare acqua demineralizzata. Dopo aver cambiato la cartuccia, fermate et riavviate il Vostro apparecchio in modo da ritrovare le condizioni normali d'utilizzazione.**

### **Senza EMC : Cambio della cartuccia anticalcare**

**Con l'acqua del rubinetto :**

La cartuccia anticalcare e particolarmente i granuli che la riempiono evitano l'incrostazione del ferro. Ricordate : i granuli variano progressivamente, che perdone la loro efficienza. Occorre rinnovare la cartuccia quando il cambiamento di colore si trova a circa 1 cm dal bordo superiore. Ad ogni riempimento del serbatoio, controllate lo stato della cartuccia anticalcare.

**Con l'acqua demineralizzata del commercio:**

Potete utilizzare l'acqua demineralizzata del commercio con la vostra cartuccia anticalcare. Occorre controllare e sostituire la cartuccia come quando l'acqua del rubinetto. Per un uso familiare e se utilizzate solo acqua demineralizzata, la vostra cartuccia durerà da 1 a 2 anni.

Il vostro apparecchio non si incrosterà se seguite precisamente le istruzioni del libretto (uso della cartuccia anticalcare o di acqua demineralizzata). Invece, se non rispettate questi consigli, il generatore di vapore si incrosterà più o meno rapidamente. Noterete allora una diminuzione sempre più importante del flusso vapore. Dovrete portare il vostro apparecchio in un Centro d'Assistenza autorizzato affinché si proceda ad una disincrostazione

**La garanzia non copre i guasti dovuti all'incrostazione del vostro ferro da stiro.**

## ESPAÑOL

### **EMC : Control electrónico de minerales**

El sistema electrónico EMC controla la eficacia de la casete desmineralizadora al medir permanentemente la ausencia de minerales en el agua filtrada. De este modo, el sistema EMC permite eliminar todo riesgo de que se formen depósitos de cal.

#### **25. Piloto indicador de cambio de la casete desmineralizadora**

Piloto para cambiar la casete desmineralizadora. Cuando la casete es poco eficaz, el sistema EMC provoca la señal luminosa intermitente para avisarle de que hay que cambiarla. Si no se cambia, el sistema EMC interrumpirá la emisión de vapor después de haber continuado planchando un poco de tiempo más.

**Para obtener nuevamente vapor, es necesario cambiar el dispositivo antical o utilizar agua desmineralizada. Después de haber cambiado el dispositivo, apague el aparato y vuelva a encenderlo para recuperar las condiciones normales de utilización.**

### **Sin EMC : Cambio de la casete desmineralizadora**

**Con agua del grifo :**

Los efectos de la cal se anulan gracias al casete desmineralizadora. Los granos contenidos en el mismo van cambiando de color y perdiendo eficacia. Es preciso sustituir la casete cuando el cambio de color llegue hasta el borde superior. Controle el estado della casete cada vez que llene el depósito de agua.

**Con agua desmineralizada :**

Compruebe la casete y cámbiela del mismo modo que cuando utilice agua del grifo. En uso doméstico, y si sólo utiliza agua desmineralizada, la casete debe durar entre uno y dos años.

Su equipo no se calcificará si sigue las instrucciones cuidadosamente. Un error al ejecutar las instrucciones puede hacer que el sistema de generación de vapor se calcifique rápidamente. Apague aparato tan pronto note que disminuye el vapor y pierda eficiencia. Deberá llevar su aparato a un servicio posventa acreditado para que proceda a su mantenimiento eliminando los residuos calcáreos

**La garantía no cubre la reparación de su aparato de plancha cuando la avería se deba a una acumulación de cal.**

## PORTUGUÊS

### **EMC ; Controle electrónico de minerais**

O sistema electrónico EMC verifica a eficácia do depósito descalcificador medindo continuamente a ausência dos minerais na água filtrada. Assim, o sistema EMC elimina o risco de incrustação tartárica.

#### **25. Indicador para o câmbio do depósito descalcificador**

Quando o depósito descalcificador torna-se menos eficaz, o sistema EMC acende automaticamente a lâmpada de controle intermitente para avisar que se tem que mudar o depósito descalcificador. Se não se muda o depósito descalcificador, e depois de um tempo de passagem a ferro, o próprio sistema EMC pára a pulverização do vapor.

**Para ter novamente vapor, é necessário substituir a casete anti-calcário ou utilizar água desmineralizada. Após ter substituído a casete, pare e volte a colocar o aparelho em funcionamento para encontrar novamente as condições normais de utilização.**

### **Sans EMC : Câmbio do depósito anti-calcário**

**Com água da torneira :**

Vence-se o tártaro com a casete anti-calcário. Os grãos colocados no interior da casete mudam progressivamente de cor e à medida perdem eficácia. Muda-se o dispositivo quando a mudança de cor atinge o bordo superior. Sempre verificar, quando encher o depósito, o estado da casete anti-calcário.

**Com água desmineralizada :**

Vigilar a casete e mudá-la como quando utiliza água da torneira. Para um uso familiar e se utilizar só água desmineralizada, a sua casete durará de um à dois anos.

O aparelho não acumulará calcário se as indicações del manuel de instruções, forem rigorosamente respeitadas. O desrespeito por estas recomendações poderá causar avarias devido ao calcário no sistema do gerador de vapor. Se notar uma grande descida na libertação do vapor. Será necessário confiar o aparelho ao Serviço Pós-Venda homologado par que este proceda a uma manutenção de detarragem

**A garantia não cobre a reparação do ferro devida à calcificação.**

## FRANÇAIS

### ENTRETIEN

#### NETTOYAGE :

Veillez à conserver votre presse dans un parfait état de propreté. Pour cela, il suffit d'en nettoyer les surfaces extérieures à l'aide d'une eau légèrement savonneuse et de bien l'essuyer avec un chiffon doux.

#### 26. LA MOUSSE :

Par suite d'utilisation intensive de longue durée de la presse, la mousse de rembourrage peut s'aplatir, ce qui influence défavorablement le résultat du repassage. Il sera donc nécessaire de la remplacer.

#### 26. LA HOUSSE :

Veillez à ce que la housse soit toujours correctement tendue pour qu'elle ne forme pas de plis. Elle peut être lavée facilement à 40° C. Evitez de la mettre avec du blanc. Si elle est usée, il faut la remplacer.

#### 27. SEMELLE CHAUFFANTE :

Comme dans toute opération de repassage et comme cela se produit pour un fer à repasser, les apprêts se trouvant dans les tissus, les résidus des produits de nettoyage, les particules de fil, peuvent à l'usage tacher graduellement la semelle chauffante. Il est donc recommandé après le repassage, et si nécessaire, de frotter la semelle encore chaude avec du papier fort ou un bon chiffon (ne laissant pas de peluches). Si des dépôts ou des taches apparaissent sur le plateau (lorsqu'on a pressé des tissus synthétiques à une température trop élevée par exemple), nettoyez plus à fond en utilisant un stick nettoie-fer. Mettez la presse debout afin que le produit ne coule pas sur la housse. Ne pas utiliser des produits décapants ou alcalins (pour four de cuisinières par exemple); il en va de même pour les produits abrasifs et tampons laine d'acier.

#### CASSETTE ANTICALCAIRE

Le numéro d'article des cassettes anticalcaires pour la **presse à repasser SP4100/4200 avec EMC** est 413 045.

Le numéro d'article des cassettes anticalcaires pour la **presse à repasser SP4000 sans EMC** est 413 044. Ces cassettes anticalcaires sous blister sont disponibles chez votre revendeur.

## DEUTSCH

### PFLEGE UND WARTUNG

#### REINIGEN

Sorgen Sie dafür, daß Ihre Presse stets sauber bleibt. Sie brauchen nur die äußeren Flächen mit Seifenwasser reinigen und dann mit einem weichen Tuch trockenreiben.

#### 26. SCHAUMSTOFFPOLSTER:

Nach längerem Gebrauch verliert das Schaumstoffpolster unter dem Bügelbrettbezug an Elastizität und sollte ausgewechselt werden, da sonst ein perfektes Bügelergebnis nicht mehr gewährleistet ist.

#### 26. BÜGELBRETTBEZUG:

Achten Sie darauf, daß der Bezug stets straff aufgespannt ist, damit keine Falten entstehen können. Der Bezug kann bei Temperaturen bis zu 40°C gewaschen werden, am besten separat, aber auf keinen Fall zusammen mit weißer Wäsche. Wenn der Brettbezug abgenutzt oder zerrissen ist, sollten Sie ihn ersetzen.

#### 27. HEIZPLATTE:

Wie üblich bei einem Bügelvorgang verursachen Faser, Waschmittel- und Appreturrückstände Ihrer Wäsche Verunreinigungen auf der Heizplatte. Reiben Sie deshalb regelmäßig die noch heiße Heizplatte mit einem starken Papiertuch oder einem nichtflusenden Lappen ab. Schwer zu entfernende Flecken und Ablagerungen (z.B. bei zu warm gepressten synthetischen Stoffen) sollten mit einem Bügeleisenreinigerstift behandelt werden. Stellen Sie die Bügelpresse gerade, damit das aufgetragene Reinigungsmittel nicht von der Heizplatte auf das Bügelbrett tropfen kann. Darauf achten, daß die Heizplatte vor der Behandlung gut erhitzt wird. Auf keinen Fall alkalihaltige Produkte (z.B. Backofenreiniger), scharfe Reinigungsmittel, Scheuermittel oder Stahlwolle verwenden.

#### KALKFILTER-KARTUSCHE

Die Artikelnummer der Kalkfilter-Kartuschen für die **Bügelpresse SP4100/4200 mit EMC** ist 400 413 045. Die Artikelnummer der Kalkfilter-Kartuschen für die **Bügelpresse SP4000 ohne EMC** ist 400 413 044. Diese Kalkfilter-Kartuschen sind bei Ihrem Fachhändler erhältlich.

## ENGLISH

### MAINTENANCE

#### CLEANING

To keep your press perfectly clean wash the outside parts with a slightly soapy water and carefully wipe it off with a soft cloth.

#### 26. THE FOAM

After extensive use, the padding under the pressing cover will be compressed, affecting the quality of your pressing. This should be replaced.

#### 26. THE COVER

Make sure that the cover is always tight enough so that it does not make pleats. It may be washed up to 40° C. Avoid mixing it with white linen. If it shows signs of wear it must be replaced.

#### 27. HEATING PLATE

In any ironing process the starches in fabrics, residues of cleaning products, and particles of yarn fibres can gradually cause spots on the heating plate. To remove these rub the heating plate while still warm with strong paper or a soft cloth which does not leave fluff. If "hard to remove" spots appear on the plate (e.g. if synthetic fabrics have been pressed at too high a temperature), clean them off with a cleaning stick. Do not use scouring powders, alkalines (e.g. for ovens), abrasives or steel wool.

#### ANTI-SCALE CARTRIDGE

The reference number to order anti-scale cartridges for the **press SP4100/4200 with EMC** is 413 045.

The reference number to order anti-scale cartridges for the **press SP4000 without EMC** is 413 044.

The anti-scale cartridges are available in blister-pack from your retailer.

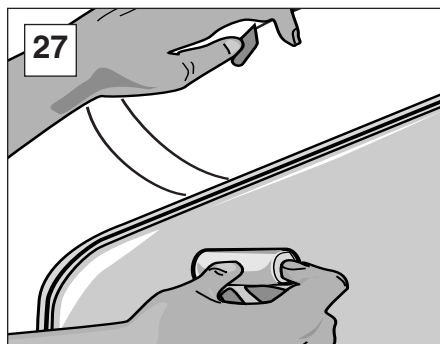
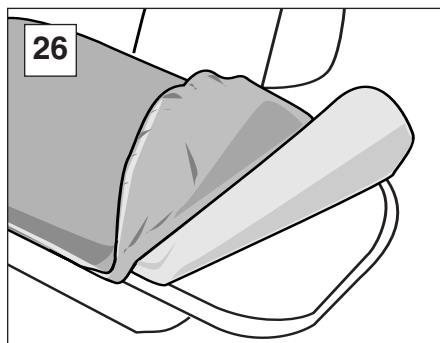

#### SP4100 - 4200

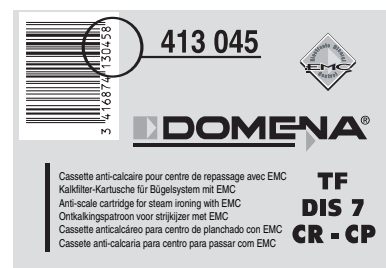

#### SP4000

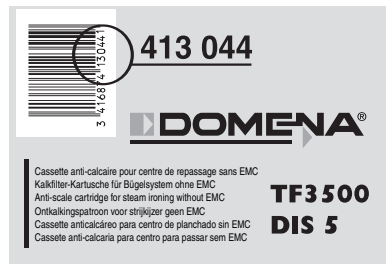



## NEEDERLANDS

### ONDERHOUD SCHOONMAKEN

Om uw pers keurig schoon te houden maakt u de buitenste delen met een licht sopje schoon en droogt deze zorgvuldig af met een zachte doek.

#### 26. DE VULLING

Om uw pers keurig schoon te houden maakt u de buitenste delen met een licht sopje schoon en droogt deze zorgvuldig af met een zachte doek.

#### 26. HET OVERTREK

Let erop dat het overtrek altijd strak genoeg is zodat het geen pooien vertoont. Het kan worden gewassen bij een temperatuur van 40°. Was het niet samen met witte stof. Als het slijtplekken vertoont moet het worden vervangen.

#### 27. PERSPLAAT

Bij het persen kunnen resten stijfjes, restanten van wasmiddelen of stofvezels geleidelijk vlekken op de persplaat veroorzaken.

Om deze te verwijderen wrijft u de persplaat, wanneer deze nog warm is, met stevig papier of een zachte doek, die geen pluisjes achterlaat, af.

Indien "moeilijk te verwijderen" plekken op de plaat verschijnen (b.v. wanneer synthetische stoffen op een te hoge temperatuur zijn geperst) maak deze dan schoon met een strijkboutreiniger.

Gebruik geen schuurpoeders, alkalische stoffen (b.v. voor ovens), schuurmiddelen of staalwol.

### ANTIKALK-CASSETTES

Voor de modellen **SP4100/4200 met EMC** is het artikelreferentienummer van de antikalk-cassettes het nummer 413 045.

Voor de modellen **SP4000 geen EMC** is het artikelreferentienummer van de antikalk-cassettes het nummer 413 044.

De antikalk-cassettes onder blistervorm zijn bij uw detailhandelaar verkrijgbaar.

## ITALIANO

### MANUTENZIONE PULIZIA

Per permettere di conservare la pressa in perfetto stato di pulizia, basta pulirne le parti esterne con acqua saponata. Poi asciugare per bene con un panno morbido.

#### 26. L'IMBOTTITURA

In seguito ad un' utilizzazione intensiva di lunga durata della pressa, l'imbottitura potrebbe appiattirsi e perdere la sua efficacia. Per ottenere sempre ottimi risultati sarà necessario sostituirla.

#### 26. LA FODERA

La fodera deve essere sempre correttamente tesa in modo da non fare pieghe. Può essere facilmente lavata fino a 30 °C. Si consiglia di non lavarla mescolata a bucato. Se la fodera è lisa o strappata, occorre sostituirla.

#### 27. PIASTRA RISCALDANTE

Come per tutte le operazioni di stiratura e come ciò si produce con un ferro da stiro, gli appretti che si trovano nei tessuti, i residui degli smacchiatori, le particelle di filo, durante l'utilizzazione possono gradatamente macchiare la piastra riscaldante. Si consiglia dunque dopo la stiratura, se necessario, di strofinare la piastra ancora calda con carta tipo imballo o un panno di buona qualità. Se sulla piastra si formano depositi o macchie (per esempio, quando la stiratura di tessuti sintetici è stata fatta a temperatura troppo alta) ben pulire utilizzando un apposito prodotto pulisci piastra. Mettere la pressa in posizione verticale affinché il prodotto non scorra sulla fodera. Per applicare il prodotto è importante ben riscaldare la piastra. Non utilizzare sostanze per decapaggio o prodotti alcalini (per forno di cucina per esempio) ; come pure abrasivi e pagliette metalliche.

#### CARTUCCIA ANTICALCARE

Il codice della cartuccia anticalcare per il Vostro sistema stirante **SP4100/4200 EMC** è 413 045.

Il codice della cartuccia anticalcare per il Vostro sistema stirante **SP4000 senza EMC** è 413 044.

Queste cartucce sono disponibili in blister presso il Vostro rivenditore.

## ESPAÑOL

### ENTRETENIMIENTO LIMPIEZA

Procure conservar la prensa en un perfecto estado de limpieza. Para esto, basta con limpiar las superficies externas de la misma con agua ligeramente jabonosa y secarla adecuadamente con un trapo suave.

#### 26. LA ESPUMA

A consecuencia de un uso de la prensa intensivo y de larga duración, la espuma de rehinchado puede aplanarse lo que tiene una incidencia desfavorable sobre el resultado del planchado. Deberá por lo tanto ser reemplazada.

#### 26. LA FUNDA

Procure que la funda esté siempre correctamente tendida para que no forme pliegues. Puede lavarse fácilmente hasta 40 °C. Evite ponerla con la ropa blanca. Si está desgastada, es preciso cambiarla.

#### 27. PLACA CALENTADORA

Como en cualquiera operación de planchado y como ocurre con una plancha, los aprestos que se encuentran en los tejidos, los residuos de los productos de limpieza, las partículas de hilo, pueden, con el uso, manchar gradualmente la placa calentadora. Si depósitos o manchas aparecen sobre la placa (tras haber prensado, por ejemplo, tejidos sintéticos a una temperatura demasiado elevada), limpie más a fondo utilizando un stick de limpieza. Ponga la prensa de pie para que el producto no se derrame sobre la funda. Es importante calentar bien la placa para aplicar el producto de limpieza. No utilizar productos decapantes o alcalinos (por ejemplo para horno de cocinas); lo mismo puede decirse para los productos abrasivos y los tampones de lana de acero.

#### CASETE ANTI-CAL

El número de artículo de las cassetes anti-cal para el modelo **SP4100/4200 con EMC** es el 413 045.

El número de artículo de las cassetes anti-cal para el modelo **SP4000 sin EMC** es el 413 044.

Las cassetes anti-cal sobre blister están disponibles a su revendedor.

## PORTUGUÊS

### MANUTENÇÃO LIMPEZA

Para manter a sua máquina perfeitamente limpa, lave toda a parte exterior com água levemente saponificada e seque-a com cuidado com um pano macio.

#### 26. A ESPUMA DA TÁBUA ALMOFADADA

Após um uso prolongado da máquina, a tábua almofadada sob a tampa fica comprimida, o que afecta negativamente a qualidade do seu trabalho. Substitua-a.

#### 26. O FORRO DA TÁBUA

Certifique-se de que o ferro da tábua está sempre bem ajustado, de modo a não fazer vincos. Pode lavá-lo a uma temperatura até 40°C, mas evite juntar roupa branca. Se verificar que está a ficar gasto, deve ser substituído.

#### 27. A CHAPA DE AQUECIMENTO

Seja qual for o processo utilizado para passar a ferro, a goma dos tecidos, os resíduos dos produtos de lavagem e as partículas dos fios das fibras, podem, a pouco e pouco, ir manchando a chapa de aquecimento.

Para eliminar estas manchas, esfregue a chapa de aquecimento, enquanto quente, com um papel grosso ou um pano macio que não largue pêlos.

Se na chapa surgirem manchas "difíceis de eliminar" (por exemplo, caso se tenham passado a ferro tecidos sintéticos a uma temperatura demasiado elevada), limpe as manchas com um bastão de limpeza adequado. Nunca use pós desoxidantes, detergentes alcalinos (por exemplo, para fornos), abrasivos ou lâ de aço.

#### CASSETTE ANTICALCAIRE

O número de artigo das cassetes anticalcárias para os aparelho **SP4100/4200 com EMC** é 413 045.

O número de artigo das cassetes anticalcárias para os aparelho **SP4000 sem EMC** Booster é 413 044.

As cassetes anticalcárias sob blister estão disponíveis no seu revendedor.



## FRANÇAIS

### Protection de l'environnement

Votre appareil électrique comporte de nombreux éléments recyclables.

Le rejet de ces éléments dans la nature peut entraîner des effets dommageables sur la santé humaine et l'environnement.

Il est techniquement impossible de trier les déchets lorsqu'ils sont mélangés.

C'est donc à vous, ami consommateur, que revient cette tâche simple et peu contraignante de participer à la revalorisation des appareils dont vous voulez vous débarrasser.

Les différents éléments constituant l'emballage sont recyclables. Déposez-les dans les containers prévus à cet effet.

Ne jetez pas votre appareil électrique en fin de vie avec vos déchets ménagers habituels.

Coupez le câble électrique au moyen d'une pince afin d'éviter sa réutilisation.

Déposez l'appareil dans un centre de collecte agréé dans le container destiné à cet usage afin que son retraitement puisse être effectué.

Si vous avez un appareil fonctionnant sur piles ou équipé d'une télécommande, retirez les piles et déposez-les dans l'endroit affecté à cet effet.

## NEEDERLANDS

### Milieubehoud

Uw elektrische apparaat bevat talrijke recycleerbare onderdelen. Het wegwerpen van deze onderdelen in de natuur kan schadelijk zijn voor de volksgezondheid en het milieu. Het is technisch gezien onmogelijk afvalstoffen te sorteren wanneer deze met elkaar vermengd zijn.

Deze eenvoudige, weinig lastige taak is dan ook aan U, geachte consument, weggelegd om zo bij te dragen aan de opwaardering van de apparaten die U van de hand wilt doen, waar u vanaf wilt. De verschillende onderdelen van de verpakking zijn recycleerbaar. Doe ze in de hiervoor bedoelde containers.

Gooi uw elektrische apparaat niet aan het einde van de levensduur bij het huishoudelijk afval.

Snijd de elektrische kabel met een tang door, om hergebruik van het toestel ervan te voorkomen.

Breng het apparaat naar een goedgekeurd verzamelpunt en doe het in de hiervoor bestemde container, voor de verwerking ervan. Indien u een apparaat heeft dat op batterijen werkt of voorzien is van een afstandsbediening, verwijder dan de batterijen en werp ze weg op de hiervoor toegekende bestemde plaats.



## DEUTSCH

### Umweltschutz

Ihr elektrisches Gerät enthält zahlreiche recycelfähige Komponenten.

Durch das Ablagern dieser Teile in der Natur kann der Gesundheit des Menschen und der Umwelt Schaden zugefügt werden.

Es ist technisch nicht möglich, diese Abfälle zu sortieren, wenn sie zusammen mit anderem Müll weggeworfen werden.

Ihnen, lieber Verbraucher, obliegt daher die einfache und nicht sehr beschwerliche Aufgabe, an der Wiederverwertung der Geräte, derer Sie sich entledigen möchten, mitzuwirken.

Die verschiedenen Bestandteile der Verpackung sind recycelfähig. Entsorgen Sie diese in einem hierfür vorgesehenen Container.

Werfen Sie Ihr nicht mehr funktionierendes Elektrogerät nicht in den Haushaltsmüll.

Schneiden Sie das Elektrokabel mit Hilfe einer Zange durch, so dass es nicht mehr benutzbar ist.

Bringen Sie das Gerät zu einer zugelassenen Sammelstelle und geben Sie es in einen hierfür vorgesehenen Container, damit es recycelt werden kann.

Wenn Sie ein batteriebetriebenes Gerät oder eines mit Fernbedienung haben, nehmen Sie die Batterien heraus und entsorgen Sie diese an der hierfür vorgesehenen Stelle.

## ESPAÑOL

### Protección del medio ambiente

Su aparato eléctrico incluye numerosos elementos reciclables.

El vertido de estos elementos en la naturaleza puede provocar efectos perjudiciales para la salud humana y el medio ambiente.

Es técnicamente imposible clasificar los residuos cuando están mezclados.

Por lo tanto, amigo consumidor, le corresponde esta tarea simple y fácil para participar en la revalorización de los aparatos que desea desechar.

Los diferentes elementos que componen el embalaje son reciclables. Deposítelos en los contenedores previstos a tal efecto. No tire su aparato eléctrico al final de su vida útil con los residuos domésticos habituales.

Corte el cable eléctrico mediante una pinza con el fin de evitar su reutilización.

Deposite el aparato en un centro de recolecta autorizado en el contenedor adecuado para que su reciclaje pueda realizarse.

Si usted tiene un aparato que funciona con pilas o equipado con un mando a distancia, retire las pilas y depositelas en el lugar destinado a tal efecto.

## ENGLISH

### Environmental Protection

Your electrical device comprises numerous recyclable elements.

The natural disposal of these elements may trigger harmful effects on human health and the environment.

It is technically impossible to sort the waste once it is combined.

This straightforward and slightly restrictive task of taking part in the recycling of devices that you wish to dispose of is therefore up to you, the consumer.

The various packaging items can be recycled. Dispose of these in the containers provided for this purpose.

Once worn out, your electrical device should not be disposed of with your usual household refuse.

Use a pair of pliers to cut the electric cable to prevent it from being re-used.

Dispose of the device at an approved collection centre in the container provided for this purpose so that it can be re-processed.

If you have a battery-operated device or an apparatus fitted with a remote control system, remove the batteries and dispose of these at the approved location.

## PORTUGUÊS

### Protecção do meio ambiente

O seu aparelho eléctrico contém diversos elementos recicláveis.

A eliminação destes elementos na natureza pode ser prejudicial à saúde humana e ao meio ambiente.

É tecnicamente impossível triar os detritos quando estão misturados.

Portanto, amigo consumidor, ajude a natureza. Esta tarefa simples e um pouco enfadonha deve ser a sua contribuição para a revalorização dos aparelhos que não deseja mais conservar.

Os diferentes elementos constituintes da embalagem são recicláveis. Deite-os nos contentores previstos com esta finalidade.

Não elimine o seu aparelho eléctrico em fim de vida útil junto com o lixo doméstico habitual.

Corte o cabo eléctrico com um alicate a fim de evitar a sua reutilização. Leve o aparelho a um centro de colecta autorizado no contentor destinado a este fim para que a sua reciclagem possa ser efectuada.

Se o seu aparelho funcionar com pilhas ou possuir um telecomando, retire as pilhas e coloque-as no local previsto com este efeito.

 **N°Cristal** 09 69 32 03 28

APPEL NON SURTAXE

service.consommateur@electropem.fr