

# MY PRESSING neo

## INSTRUCTIONS



 **Domena**®

[www.domena.fr](http://www.domena.fr)

[www.domena-gmbh.de](http://www.domena-gmbh.de)

Vous venez de faire l'acquisition d'un centre de repassage vapeur  
My Pressing neo DOMENA, félicitations !

Congratulations on purchasing this Domena Ironing centre My Pressing neo.

Mit dem Kauf dieses Dampfbügelsystems My Pressing neo der Marke DOMENA haben Sie nicht nur ein Gerät der Extraklasse erworben, sondern leisten auch einen Beitrag zum Wohle der Umwelt.

## **CONSEILS IMPORTANTS**

Lors de l'utilisation de l'appareil, des précautions élémentaires sont à prendre, comme indiqué ci-dessous :

- Lisez attentivement le mode d'emploi avant d'utiliser l'appareil.
- N'utilisez cet appareil que pour l'usage pour lequel il est prévu : le repassage et le défroissage.
- Avant de brancher l'appareil, vérifiez que le voltage de votre installation correspond à celui inscrit sur la plaquette signalétique.
- Utilisez obligatoirement une prise de courant comportant une prise de terre, ceci pour votre sécurité.
- Évitez de brancher plusieurs appareils de grande puissance sur la même prise de courant.
- Ne jamais mettre, ni retirer la fiche dans la prise avec des mains mouillées.
- Ne jamais débrancher l'appareil en tirant sur le cordon d'alimentation mais sur la fiche.
- Veillez à ce que le cordon d'alimentation ne touche pas des surfaces chaudes ou des arêtes tranchantes.
- Si une rallonge électrique est nécessaire, un cordon de 10 Ampères doit être utilisé. Veillez à la placer de façon à ce qu'on ne puisse pas trébucher ou la débrancher par mégarde. Elle doit être équipée d'une prise de terre.
- Lorsque vous utilisez votre appareil en présence d'enfants, une grande vigilance est nécessaire. Rangez-le hors de la portée des enfants.
- Ne laissez jamais votre appareil sans surveillance lorsqu'il est raccordé à l'alimentation.
- L'utilisation de ce genre d'appareil n'est pas prévue pour les personnes (y compris des enfants) dont les capacités physiques, sensorielles ou mentales, ou le manque d'expérience et de connaissance les empêchent de l'utiliser en toute sécurité sans surveillance ou instruction préalable.
- Après chaque utilisation, veillez à toujours reposer votre fer à plat sur le repose-fer fourni avec l'appareil. Ne posez pas votre fer à la verticale.
- Ne plongez jamais votre appareil, même partiellement, dans l'eau ou un autre liquide.
- Ne touchez pas les surfaces chaudes.
- A chaque repassage, veillez à toujours sortir complètement le cordon vapeur de son logement (surfaces chaudes).
- N'utilisez pas votre appareil s'il fuit ou s'il est endommagé, ou si les cordons sont abîmés. Pour éviter tout risque d'électrocution, ne démontez pas votre fer. Rendez-vous auprès de votre Service Après-Vente pour le faire vérifier ou réparer.
- Tout appareil hors d'usage doit être rendu définitivement inutilisable avant de le jeter. Coupez pour cela le cordon électrique.
- Pour toutes réparations, il est nécessaire de confier votre appareil aux points Services agréés pour que la remise en état soit conforme aux normes indiquées sur cette brochure.
- Toute intervention effectuée par une personne non autorisée annule la validité de la garantie.

Appareil conforme aux prescriptions de la directive européenne basse tension 73/23/CEE relative à la sécurité, et à la directive CEM 89/336/CEE relative à la compatibilité électromagnétique, amendées par 93/68/CEE. Le fabricant se réserve le droit de modifier les modèles présentés et leurs caractéristiques et accessoires.



Der Hersteller behält sich vor, die vorgestellten Modelle, ihre Kennzeichen und ihre Zubehörteile zu ändern. Das Gerät entspricht den Normen der europäischen Richtlinie für Niederspannung 73/23/CEE bezüglich der Sicherheit und der Richtlinie CEM 89/336/CEE, abgeändert durch 93/68/CEE, bezüglich der elektromagnetischen Kompatibilität.

The manufacturer reserves the right to makes changes and alterations to the product without prior notice. The appliance which you have just purchased complies with the terms of European Directive 73/23 EEC relating to safety and low voltage, and with Directive CEM 89/336/EEC regarding electromagnetic compatibility as amended by 93/68/EEC

## **Wichtige Sicherheitshinweise**

Beim Gebrauch des Bügelsystems sollten folgende Sicherheitsvorkehrungen beachtet werden:

- Nehmen Sie das Gerät nicht in Betrieb, ohne die Gebrauchsanweisung zu lesen.
- Bevor das Gerät das erste Mal ans Stromnetz angeschlossen wird, muss sichergestellt sein, dass die Netzspannung mit der Angabe auf dem Typenschild übereinstimmt.
- Das Gerät nur zum Bügeln und nicht für andere Zwecke verwenden.
- Das Gerät darf nie unbeaufsichtigt gelassen werden, während es ans Netz angeschlossen ist. Auch bei kurzzeitigem Verlassen des Raumes Netzstecker ziehen.
- Stecker nie am Kabel aus der Steckdose ziehen.
- Das Kabel von heißen Flächen fernhalten.
- Beim Bügeln achten Sie darauf, dass das Dampfkabel immer komplett aus der Staukammer herausgezogen ist (Vorsicht : warme Gehäuseflächen).
- Das Bügelgerät nur in einwandfreiem Zustand benutzen. Wenn das Gerät oder das elektrische Kabel beschädigt sind, den Kundendienst aufsuchen.
- Das Gerät kann bei Inbetriebnahme sehr heiß werden. Es gelten hier die gleichen Vorsichtsmaßnahmen wie für alle anderen Bügelgeräte.
- Bei Haushalten mit Kindern darauf achten, dass das Bügeleisen nicht in Reichweite von Kindern abgestellt wird, solange es noch heiß ist.
- Dieses Gerät ist nicht dafür bestimmt, durch Personen (einschließlich Kinder) mit eingeschränkten physischen, sensorischen oder geistigen Fähigkeiten oder mangels Erfahrung und/oder mangels Wissen benutzt zu werden, es sei denn, sie werden durch eine für ihre Sicherheit zuständige Person beaufsichtigt oder erhalten von ihr Anweisungen, wie das Gerät zu benutzen ist.
- Wenn andere Geräte mit hohem Stromverbrauch gleichzeitig ans Netz angeschlossen werden, kann dies zu einer Überlastung führen.
- Zur Verlängerung des Stromkabels nur ein 10-Ampere-Kabel verwenden. Darauf achten, dass das Kabel so auf den Boden gelegt wird, dass man nicht darüber stolpern kann, oder dass man es nicht versehentlich herausziehen kann. Das Kabel muss mit einem Erdleiter ausgestattet sein.
- Zur eigenen Sicherheit nur eine geerdete Steckdose benutzen.
- Achten Sie nach jeder Benutzung darauf, dass Ihr Bügeleisen auf der Bügeleisen - Abstellplatte flach hingestellt wird.
- Tauchen Sie ihr Gerät niemals ins Wasser oder in jegliche andere Flüssigkeit, auch nicht teilweise.
- Die heißen Flächen niemals berühren.
- Aus Sicherheitsgründen befindet sich an der Dampfstationen- Unterseite ein kleiner Auslass, durch den evtl. kleine Wassertropfen entweichen können.
- Nach dem Bügeln vollständig abkühlen lassen und möglichst in waagerechter Stellung aufbewahren.
- Reparaturen nur vom Fachmann ausführen lassen. Bei nicht fachgerechter Reparatur entfällt der Garantieanspruch.

## **Important advice**

When using the machine, the following basic precautions should be taken :

- Carefully read the instructions before using the appliance for the first time.
- Before connecting your iron to the mains, make sure that your mains voltage corresponds to the voltage indicated on the rating plate.
- This machine should only be used for its intended purpose: ironing and pressing.
- When unplugging the machine, pull the plug, not the cable.
- Make sure that the power cable does not touch any hot surfaces.
- Always make sure that the steam hose is completely taken out of its casing while you are ironing (hot surface).
- Never plug in nor unplug if your hands are wet.
- Do not use the iron if it is damaged, if it leaks, or if the power cable is damaged. To avoid any risk of electric shocks, do not dismantle your iron. Contact your nearest After Sales Service dealer for servicing or repair
- Great care must be taken when ironing in the presence of children. Do not leave the iron unattended whilst switched on.
- This appliance is not intended for use by persons (including children) with reduced physical, sensory or mental capabilities, or lack of experience and knowledge, unless they have been given supervision or instruction concerning use of the appliance by a person responsible for their safety.
- To avoid a circuit overload, do not operate another high wattage appliance on the same circuit.
- If an extension lead is absolutely necessary, a 10 amp cable should be used. Ensure no one can trip over or unplug the extension lead. It must be fitted with an earth connection.
- Use a mains supply which has an earth connection, for your own safety.
- Never immerse the machine in water or other liquids, not even partially.
- Do not touch the hot surfaces.
- Take care to place the iron on its rest after each ironing operation. Never put the iron down vertically.
- For any repair, contact an approved registered after-sales service centre, so that the repair will be in accordance with the standards indicated in this instruction book.
- Any repair done by an unauthorised person would cancel the warranty.
- Once out of order, every appliance must be made unusable before being thrown away. To this aim, the power cord must be cut.

# Quick Start Guide

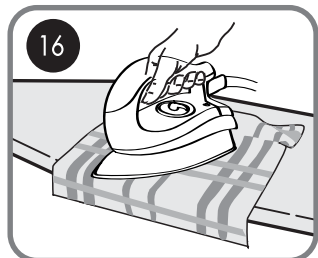
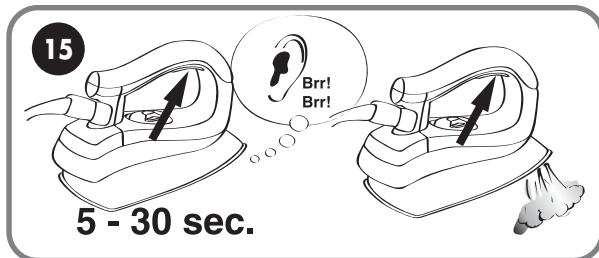
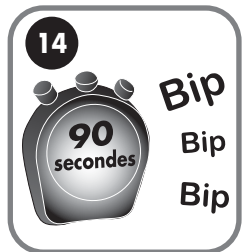
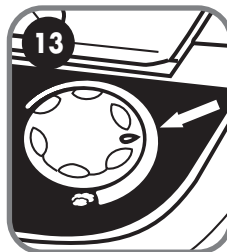
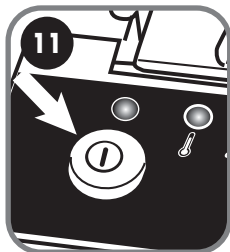
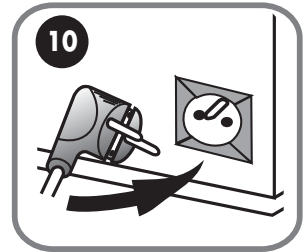
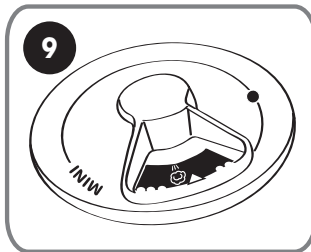
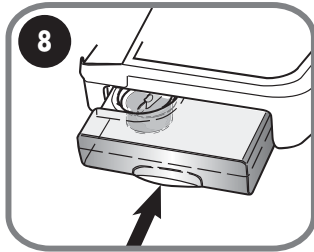
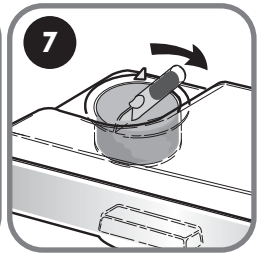
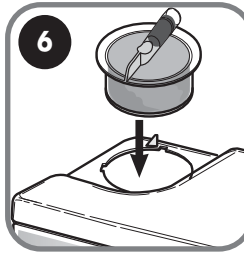
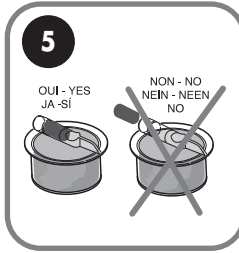
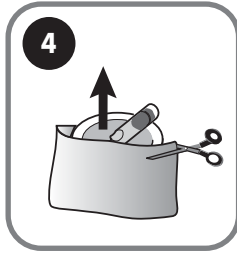
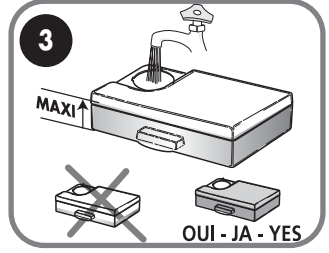
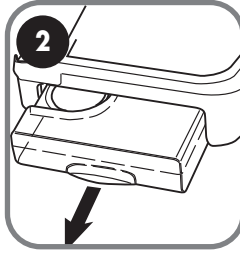
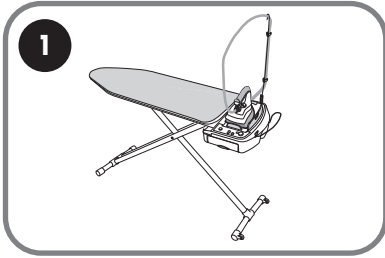

## Guide de mise en service

1. Installez votre table (voir page 8-10).
2. Sortez le réservoir de son logement en le tirant vers vous.
3. Remplissez le réservoir d'eau au maximum.
4. Retirez la cassette anticalcaire de son sachet.
5. Ne retirez pas la mousse filtrante.
6. Introduisez la cassette dans le logement prévu dans le réservoir d'eau, la partie en forme de tube venant buter contre la nervure du réservoir.
7. Tournez la cassette jusqu'à ce qu'elle butte.
8. Remplacez le réservoir en le poussant bien au fond de son logement.
9. Réglez le bouton du thermostat du fer sur la plage vapeur.
10. Branchez l'appareil.
11. Appuyez sur le bouton Marche/Arrêt pour mettre l'appareil en Marche.
12. Le témoin de mise sous tension s'allume. Le témoin de chauffe du générateur s'allume.
13. Placez le variateur de vapeur au milieu de la plage vapeur.
14. Attendez 90 secondes que l'appareil soit prêt. Lorsque l'appareil est prêt, il émet une série de "bip". Si vous appuyez avant que l'appareil soit prêt, l'appareil émet un signal sonore d'alerte.
15. Appuyez sur la gâchette vapeur jusqu'à obtention de la vapeur. Lors de la première utilisation, la vapeur peut être assez longue à arriver. L'émission de vapeur s'arrêtera en relâchant la gâchette. Le bruit de la pompe est normal.
16. Votre appareil est prêt pour le repassage.

## Quick Start - Anleitung

1. Stellen Sie den Bügeltisch auf (Seiten 9-11).
2. Den Wassertank herausziehen.
3. Füllen Sie den Behälter, bis die Wasserstandsanzeige den maximalen Stand erreicht.
4. Nehmen Sie die Kalkfilter-Kartusche aus ihrer Feuchtigkeits-Schutzhülle.
5. Filterschwamm nicht entfernen.
6. Kalkfilter -Kartusche in das vorgesehene Gehäuse einsetzen, wobei das rohrförmige Teil gegen die Rippe des Tanks gerichtet ist.
7. Dann die Kartusche bis zum Anschlag drehen.
8. Den Wassertank wieder fest in sein Gehäuse drücken. Kartusche mind. 15 Min. wässern lassen!
9. Den Thermostat-Regler zum Dampfbügeln zwischen ●● und ●●● stellen.
10. Schließen Sie das Gerät an.
11. Schalten Sie mit dem Knopf "Ein/Aus" das Gerät ein.
12. Die Kontrolllampe "Unter Spannung" leuchtet auf. Die Kontrolllampe "Vorheizen des Generators" leuchtet auf.
13. Stellen Sie den Dampfmenge-regler auf die Mitte der Dampf-skala.
14. Warten Sie 90 Sekunden bis das Gerät bereit ist. Wenn es soweit ist, ertönen mehrere Tonsignale. Wenn Sie den Dampfknopf vor Ablauf dieser Frist betätigen, erklingt ein Warnton.
15. Dampfstoßtaste drücken, bis Sie Dampf erhalten. Während des Betriebs ist das Surren der Pumpe normal.
16. Ihr Gerät ist jetzt betriebsbereit.

## Quick Start guide

1. Setting up the table (see page 9-11).
2. Remove the water reservoir from its housing by pulling it towards you.
3. Fill the reservoir to the maximum level.
4. Remove the anti-scale cartridge from the bag.
5. Do not remove the filter foam.
6. Insert the cartridge as shown, lining up the tube with the mark on the reservoir.
7. Turn the cartridge to the right as far as it will go.
8. Replace the reservoir by pushing it right into its housing.
9. Set the iron thermostat dial between the 2 and 3 dot settings.
10. Plug in the appliance.
11. Press the On/Off button to switch the appliance on. The power light indicates that the machine is switched on.
12. The power on and generator heating pilot lights.
13. You should turn the steam output dial to the middle setting.
14. Wait 90 seconds for the appliance to be ready. At that point you will hear an audible signal. If you press the steam trigger before the appliance is ready, an audible warning sounds.
15. Press the steam trigger until steam is released. To stop steaming, release the steam trigger. The pump can be heard humming during normal use.
16. Your product is ready for ironing.

## DESCRIPTION

### Centre de repassage

1. Table pliante
2. Réservoir d'eau amovible
3. Logement du générateur de vapeur
4. Cordon d'alimentation électrique
5. Sangle de fixation du fer
6. Box de rangement avec position de transport et repose-fer avec parois de protection
7. Manettes d'ouverture assistée et de réglage en hauteur de la table
8. Housse avec rembourrage intégré
9. Pied réglable
10. Roulettes de transport

### Fer à repasser

11. Cordon de liaison fer et générateur
12. Témoins de température de chauffe du fer
13. Bouton de réglage du thermostat
14. Gâchette de commande de la vapeur

### Accessoires

15. Cassette anticalcaire.
16. Porte-cintres/rangement cordons
17. Guide cordon rabattable

## TABLEAU DE BORD

### Boutons de commande

1. Bouton Marche/Arrêt
2. Bouton de sélection ventilation
3. Bouton choix Aspiration/Soufflerie
4. Variateur de vapeur

### Témoins lumineux

5. Témoins de mise sous tension
6. Témoins de chauffe du générateur
7. ANTI-CALC : témoin de changement de la cassette anticalcaire
8. AUTO-STOP : témoin de mise en veille automatique de l'appareil

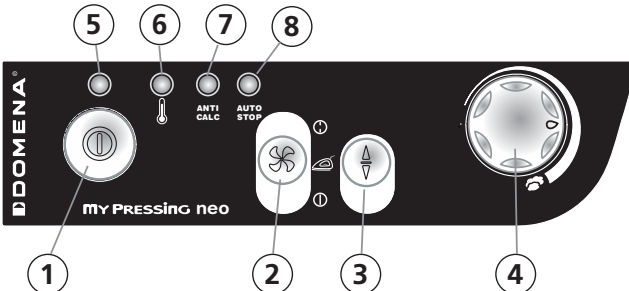
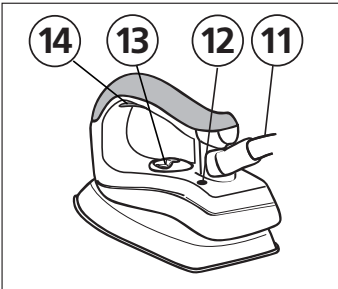
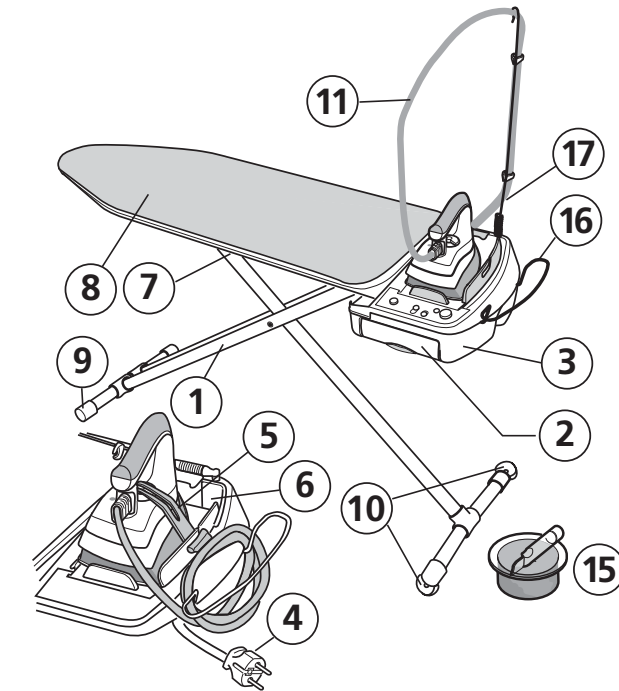

# ERLÄUTERUNGEN

## **Dampfbügelsystem**

1. Zusammenklappbarer Bügeltisch
2. Abnehmbarer Wassertank
3. Dampferzeuger-Gehäuse
4. Anschlusskabel
5. Silikon-Riemen für Bügeleisen
6. Staufach mit Transportposition und absenkbarer Abstellfläche mit Schutzwänden
7. Griffe für Höhenverstellung und Sicherheits-Verriegelung
8. 3-lagiger Bügeltisch-Bezug, bestehend aus Baumwolle, Schaumstoff und Molton
9. Höhenverstellbarer Standfuß
10. Transportrollen

## **Bügeleisen**

11. Verbindungsschlauch vom Bügeleisen zum Dampferzeuger
12. Temperatur-Kontrolllampe des Bügeleisens
13. Thermostatscheibe zur Regulierung der Temperatur des Bügeleisens
14. Dampfstoßtaste

## **Zubehör**

15. Kalkfilter-Kartusche
16. Kleiderbügelhalter / Netzkabelaufwicklung
17. Klappbare Dampfkabelführung

# TASTATUR

## **Bedienpanel**

1. Ein-/Ausschalter
2. Schalter für An- bzw. Absaug- und Gebläsefunktion
3. An- bzw. Absaug- oder Gebläsefunktion
4. Dampfmengenregler

## **Kontrolllampen**

5. Betriebs-Kontrolllampe
6. Temperatur-Kontrolllampe des Dampferzeugers
7. ANTI-CALC: Kontrolllampe für das Auswechseln der Kalkfilter-Kartusche
8. AUTO-STOP: Elektronische Sicherheitsabschaltung nach 10 Min. Nichtbenutzung

# DESCRIPTION

## **Ironing centre**

1. Folding table
2. Removable water reservoir
3. Steam generator housing
4. Iron and generator power cord
5. Iron locking strap.
6. Iron rest for storage and transportation
7. Lever to adjust height
8. Combined ironing board cover and foam pad
9. Adjustable feet.
10. Wheels for easy movement

## **Iron**

11. Hose linking the iron with the steam generator
12. Iron thermostat light
13. Iron temperature dial
14. Steam trigger

## **Accessories**

15. Anti-scale cartridge
16. Removable non-stick soleplate
17. Cord rewind bracket

# CONTROL PANEL

## **Control buttons**

1. ON/OFF
2. Airflow switch
3. Suction or Blowing selector switch
4. Variable steam control

## **Pilot lights**

5. Power on light
6. Generator heating light
7. Change cartridge light
8. AUTO-STOP on light



## **INSTALLATION DU CENTRE DE REPASSAGE**

Déballiez votre centre de repassage

1. Vous devez impérativement poser la table à plat sur le sol en position horizontale (attention à ne pas faire tomber le fer qui se trouve dans le carton d'emballage).
2. Détachez la sangle de fixation du fer.
3. Fixez le fer à l'aide de la sangle de fixation.

### **Si nécessaire après l'opération 3 : MONTAGE DES ROULETTES**

- Les deux roulettes sont différentes. Attention à bien placer la bonne roulette sur le bon pied pour assurer un transport facile de votre table. Avant de les monter, repérez les roulettes par rapport au dessin.
- La table étant à plat sur le sol en position horizontale, mettez les roulettes en place sur les pieds de la table. Si vous avez un peu de difficulté à les enfoncer sur les pieds, aidez-vous éventuellement d'un maillet en plastique.

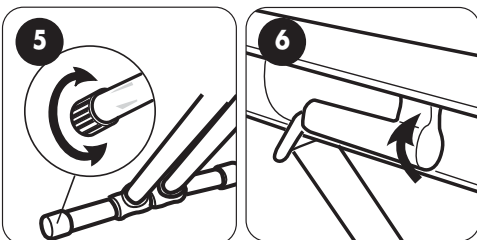
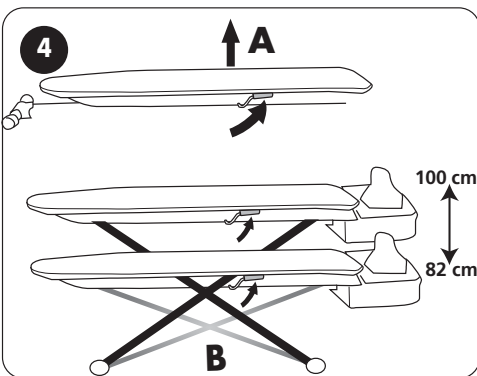
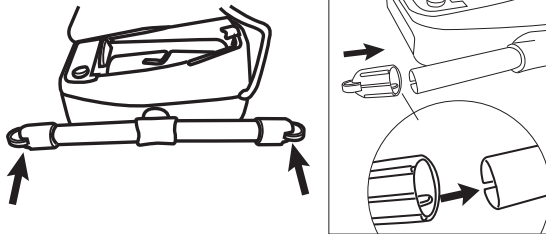

6. **ASTUCE SECURITE** : Vous pouvez bloquer la table en hauteur en pivotant les manettes sous le plateau de la table.

Ainsi elle ne pourra en aucun cas se replier si les manettes sont accidentellement actionnées.

Lors du rangement, ne pas oublier de les débloquer.



## **AUFSTELLEN DES BÜGELTISCHES**

Dampf bügelsystem auspacken und aufstellen

1. Das Dampf bügelsystem muss unbedingt flach auf den Boden gelegt werden (das Bügeleisen liegt in der Verpackung an der Bügeltisch-Spitze; achten Sie darauf, dass es nicht fällt).
2. Öffnen Sie den Silikon-Riemen und stellen Sie das Bügeleisen auf die Abstellfläche.
3. Befestigen Sie das Bügeleisen mit Hilfe des Silikon-Riemens.

### **Wenn nötig : ANBRINGEN DER ROLLEN**

- Die Rollen sind innen nicht ähnlich. Eine Buchstabe S oder D ist innen im Kunststoff geformt. Wenn eine S zu sehen ist, muss die Rolle an die linke Seite eingeschoben werden. Wenn eine D zu sehen ist, muss die Rolle an die rechte Seite eingeschoben werden.

- Legen Sie den Tisch flach auf den Boden (Dampfstation gegen sich wie auf der Skizze) und setzen Sie die passende Rolle jeweils ein S = links und D = Rechts .

- 4 A+B. Zur Höhenverstellung des Bügeltisches betätigen Sie die auf beiden Seiten des Bügeltisches befindlichen Griffe und halten Sie sie so lange gedrückt, bis Sie die von Ihnen gewünschte Höhe erreicht haben.
5. Um Ihren Bügeltisch dem Boden anzupassen, drehen Sie, falls nötig, den verstellbaren Fuß nach rechts oder links.

### **6. SICHERHEITS-VERRIEGELUNG:**

Sie können den Tisch in der gewünschten Höhe verriegeln, indem Sie beide Griffe unter dem Tisch nach oben drehen.

Falls der Griff später zufälligerweise betätigt wird, bleibt das Bügelsystem in der gewünschten Position.

Den Griff erst wieder entriegeln, wenn Sie das Bügelsystem wegräumen möchten.

## **SETTING UP THE IRONING CENTRE**

Unpack the ironing centre

1. It is important that the table is laid flat on the floor (take care not to drop the iron which comes separately in the box).
2. Unhook the locking strap.
3. Secure the iron on its rest with the locking strap.

### **If necessary : ASSEMBLY OF THE WHEELS ON THE BOARD**

- The right wheel is different from the left one. Make sure to respect the requested side for each wheel in order to ensure an easy transportation of your ironing centre.
- When the table lays on the ground in horizontal position (the steam station facing you as on the picture), place the wheel with the letter D on the right foot of the table, and the wheel with the letter S on the left foot of the table. In case it is somewhat difficult to insert the wheels on the feet, you can use a small plastic hammer.

- 4A. Pull the levers found on each side of the table to lift the table to the desired height.
- 4B. To adjust the height you must pull both levers at the same time.
5. For maximum stability, if required you can adjust the special foot to suit.

6. **SUPER SAFETY** : You can lock the table height by turning the lever handle as indicated. In this way the table will remain locked upright and be protected against accidental knocks. Do not forget to unlock the table when putting it away.

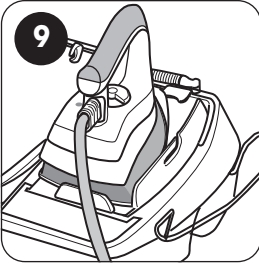
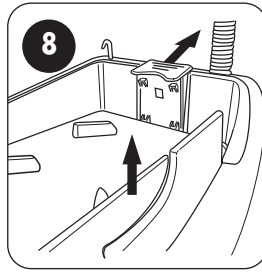
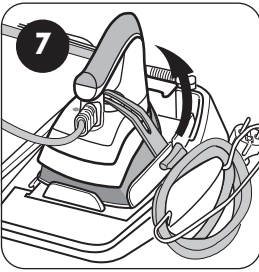

## **REPOSE-FER**

7. Détachez la sangle de fixation du fer.
8. Placez la plaque repose-fer en position haute.  
Pendant le repassage, posez toujours le fer sur le repose-fer (9).

**ASTUCE SECURITE :** Pour éviter que des personnes autour de la table ne touchent la semelle chaude du fer, vous pouvez basculer la plaque repose-fer en position basse.

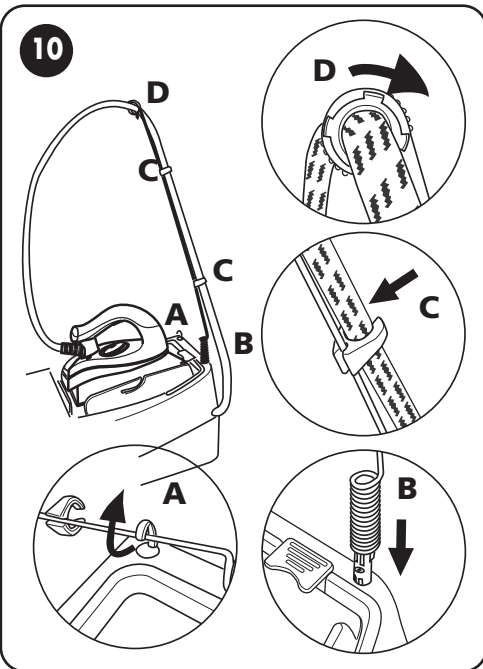

## **10. GUIDE CORDON**

- A. Dégagez le guide-cordon de sous l'attache et relevez le guide en position verticale.
- B. Placez l'articulation du guide dans son logement.
- C. Placez le cordon dans les deux clips,
- D. Puis dans le clip rotatif du haut. Tournez le clip pour le fermer.

## **ABSTELLFLÄCHE**

7. Öffnen Sie den Silikon-Riemen an der Bügeleisen-Abstellfläche
8. Stellen Sie die Abstellfläche auf die höchste Position.  
Achten Sie nach jeder Benutzung darauf, dass Ihr Bügeleisen auf der Bügeleisen - Abstellplatte (9) flach hingestellt wird.

### **SICHERHEITSHINWEIS:**

Um zu vermeiden, dass Kinder oder andere Personen das heiße Bügeleisen anfassen und sich verbrennen, können Sie die Abstellfläche absenken.

## **KABELFÜHRUNG**

10. Kabelführung einsetzen
- A. Entsichern Sie die Kabelführung und stellen Sie sie auf.
- B. Rasten Sie den unteren Teil der Kabelführung ein.
- C. Führen Sie das Dampfkabel durch die zwei Clips,
- D. dann in den oberen Clip. Drehen Sie diesen Clip, um ihn zu schließen.

## **IRON STORAGE REST**

7. Remove the locking strap.
8. Lift the iron rest to the 'up' position.  
Take care to place the iron on its rest (9) after each ironing operation. Never put the iron down vertically.

### **EXTRA SAFETY**

To avoid any risk of accidental burns you can leave the iron rest in the down position.

## **STEAM HOSE SUPPORT**

10. Installing the hose support
- A. Unhook the support and raise it to a vertical position.
- B. Locate the support into its socket.
- C. Clip the hose to the support,
- D. then to the top clip. Rotate this clip to lock it in.

## TYPES D'EAU À UTILISER

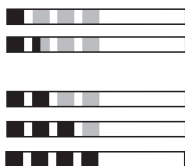

### NOTE

Afin d'assurer la longévité de votre appareil et de prolonger la durée de vie de la cassette anticalcaire, nous vous conseillons d'utiliser un mélange d'eau déminéralisée et d'eau du robinet.

### Eaux acceptées

L'eau du robinet, l'eau déminéralisée non parfumée ou distillée du commerce.

### Eaux non autorisées

L'eau de pluie, l'eau de récupération du sèche-linge, du réfrigérateur ou du congélateur, l'eau parfumée, l'eau fournie par votre adoucisseur si celui-ci fait appel à des sels régénérants (incompatibilité avec le système "CAPT").

### Le choix de l'eau

Suivant l'importance du taux de calcaire dans l'eau du robinet et pour un repassage moyen de 2 à 3 heures par semaine, il peut être plus économique d'utiliser l'eau déminéralisée du commerce. Dans ce cas, la durée d'efficacité de la cassette sera de 1 à 2 années (suivant le volume de repassage et le volume de vapeur demandé).

### Pour tester votre eau du robinet

Trempez la bandelette test (1 seconde) dans l'eau du robinet et retirez-la.

Ventilez la bandelette test quelques secondes et laissez agir 1 minute.

### Recommandation

1 carré à 1 carré et demi mauve : vous pouvez utiliser l'eau du robinet.

2 carrés ou plus sont complètement mauves : nous vous conseillons d'utiliser l'eau déminéralisée du commerce.

## LE RÉSERVOIR

11. Sortez le réservoir de son logement en le tirant vers vous.

12. Remplissez le réservoir d'eau jusqu'au niveau maxi.



**Ne jamais remplir le réservoir avec de l'eau chaude.**

**Ne jamais ajouter à l'eau des produits à base d'alcool ou d'essence (parfum, eau de Cologne, essence de lavande, etc.).**

### Remplissage en cours de repassage

Vous pouvez remplir le réservoir à tout moment pendant le repassage.

- Sortez la cassette anticalcaire du réservoir et remplissez d'eau. Remettez la cassette.
- Il n'est pas nécessaire de débrancher votre appareil.

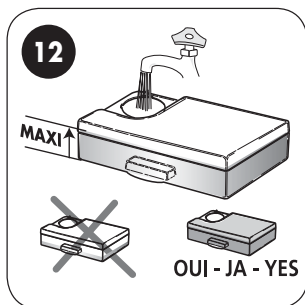
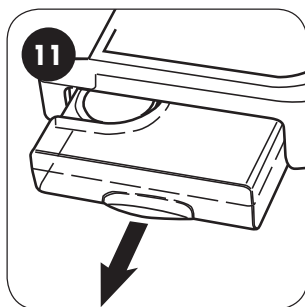

## WASSERQUALITÄT

**Verwendet werden darf:** Leitungswasser, destilliertes Wasser für Bügelgeräte oder eine Mischung daraus.

**Nicht verwendet werden darf:** Regenwasser, Kondenswasser von Wäschetrockner, Abtawasser vom Kühlschrank oder ähnlichen Geräten, Wasser aus Enthärtungsanlagen, die mit Regenerierungssalzen arbeiten.

### **Die Wahl des Wassers**

Je nach der im Leitungswasser enthaltenen Kalkmenge und für eine Bügelzeit von 2 bis 3 Stunden pro Woche kann es wirtschaftlicher sein, Leitungswasser mit handelsüblichem destilliertem Wasser zu mischen oder ausschließlich destilliertes Wasser zu verwenden. Die Lebensdauer der Kalkfilter-Kartusche ist abhängig vom Bügelvolumen und vom Härtegrad des Wassers. Zur Bestimmung Ihrer Wasserqualität benutzen Sie das beigelegte Teststäbchen.

### **Anleitung**

Das Teststäbchen eine Sekunde ins Leitungswasser tauchen und herausnehmen. Das Teststäbchen an der Luft einige Sekunden leicht hin- und her bewegen und eine Minute wirken lassen.

### **Empfehlung**

1 oder 1 1/2 lila gefärbte Felder: Sie können Leitungswasser verwenden.

2 oder mehr lila gefärbte Felder: 2 oder mehr lila gefärbte Felder: Wir empfehlen Ihnen, eine Mischung aus Leitungs- und destilliertem Wasser oder nur destilliertes Wasser für Bügelgeräte zu verwenden.

## WASSERTANK

11. Den Wassertank herausziehen.
12. Füllen Sie den Behälter bis zur maximalen Höhe (Volumen der Kalkfilter-Kartusche berücksichtigen).



**Füllen Sie den Wassertank nie mit warmem Wasser!  
Dem Wasser nie alkoholhaltige Mittel oder Essenzen (Parfum, Kölnisch Wasser, Lavendelessenz usw.) beifügen.**

### **Nachfüllen des Tanks während des Bügelns**

Der Wassertank kann auch während des Bügelns aufgefüllt werden. Dabei ist es nicht nötig, das Gerät auszuschalten

- Nehmen Sie die Kalkfilter-Kartusche aus dem Wassertank heraus. Füllen Sie den Behälter. Kalkfilter-Kartusche wieder hineinsetzen.

## TYPES OF WATER

**You can use :** tap water, distilled water for irons.

**Do not use :** Rain water, water from the fridge, water from condenser tumble drier, water from any evaporator appliance, water supplied by your water softener if it indicates that the regenerating salts need replacing (incompatibility with the EMC system).

### **Choosing your water**

You can use either tap water or distilled water for irons. Depending upon the limescale level of your tap water and upon your weekly ironing load (average time : 2/3 hours), it can be more economical to use distilled water for irons (not for car batteries). In this case, your cartridge should last up to 1 year (depending on the amount of your ironing and on the quantity of steam you ask for).

### **Instructions**

Dip the test strip supplied into tap water for 1 second. Remove, shake it for a few seconds and wait for the resultant colour change (approximately 1 minute).

### **Recommendation**

1 or 1 1/2 mauve squares : you can use tap water.

2 or more mauve squares : we advise you to use distilled water for irons.

Note : In order to ensure long life to your appliance, and prolong the lifetime of the anti-scale cartridge, we advise you to mix tap and demineralised water.

## WATER RESERVOIR

11. Remove the water tank from its housing by pulling it towards you.
12. Fill the water reservoir up to the maximum level.



**Never fill the reservoir with hot water.  
Never add products containing alcohol or essences (perfume, eau de Cologne, lavender essence...) to the water.**

### **Refilling whilst ironing**

You can fill the reservoir during ironing. It is not necessary to switch off or unplug your ironing centre when refilling.

- Remove the anti-scale cartridge from the water tank and fill it. Replace the cartridge.

## **CASSETTE ANTICALCAIRE**

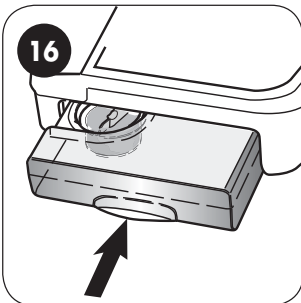
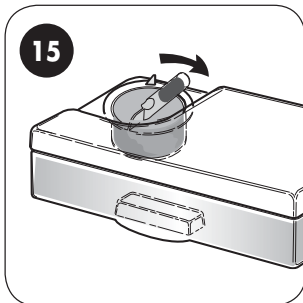
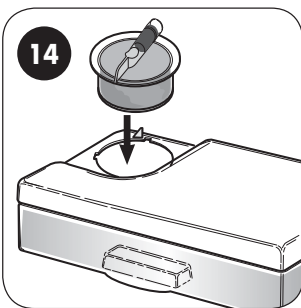
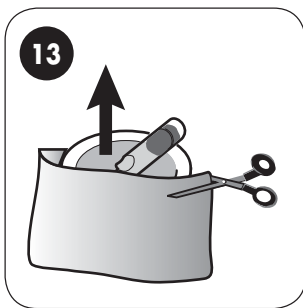

13. Retirez la cassette anticalcaire de son sachet. Ne retirez pas la mousse filtrante.
14. Introduisez-la dans le logement prévu dans le réservoir d'eau, la partie en forme de tube venant buter contre la nervure du réservoir.
15. Tournez la cassette jusqu'à ce qu'elle bute.
16. Remplacez le réservoir en le poussant bien au fond de son logement.



Pour obtenir de la vapeur, la cassette anticalcaire doit obligatoirement être positionnée dans le réservoir. Lorsque vous mettez une cassette neuve, le temps d'obtention de la vapeur est rallongé.

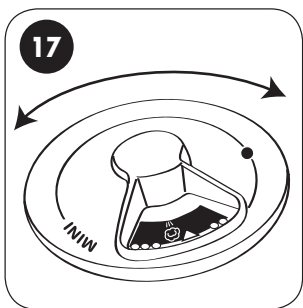

## **REGLAGE DU THERMOSTAT**

- Il est recommandé de repasser les pièces de tissu dans l'ordre des indications marquées sur le bouton du thermostat du fer afin d'avoir une température croissante.
17. Réglez le bouton du thermostat du fer selon la nature de votre linge. Pour l'utilisation de la vapeur, le thermostat du fer doit se trouver dans la plage ●● - ●●●.

●	Synthétiques : Acétates polyacryliques - polyamides	Pas de vapeur
●●	Soie - Laine	Légère vapeur
●●●	Coton - Lin	Beaucoup de vapeur

## KALKFILTER-KARTUSCHE

13. Kalkfilter-Kartusche aus ihrer Feuchtigkeits-Schutzhülle nehmen und in die vorgesehene Öffnung setzen. Filterschwamm nicht entfernen.
14. Kalkfilter-Kartusche in das vorgesehene Gehäuse einsetzen, wobei das rohrförmige Teil gegen die Rippe des Tanks gerichtet ist.
15. Dann die Kartusche bis zum Anschlag drehen.
16. Den Wassertank wieder fest in sein Gehäuse drücken.



Die Kalkfilter-Kartusche muss im Wassertank gut eingesetzt werden, damit Dampf erzeugt werden kann. Wenn eine neue Kalkfilterkartusche eingesetzt wird, kann es bis zu 30 Sekunden dauern, bis Dampf erzeugt wird.  
**WICHTIG:** Vor der ersten Inbetriebnahme muss die Kalkfilter-Kartusche mind. 15 Min. im Wassertank gewässert werden!

## ANTI-SCALE CARTRIDGE

13. Remove the anti-scale cartridge from the bag. Do not remove the filter foam.
14. Insert the cartridge as shown, lining up the tube with the mark on the reservoir.
15. Turn the cartridge to the right as far as it will go.
16. Replace the reservoir by pushing it right into its housing.



To obtain steam, the anti-scale cartridge must be inserted into the water tank.

## EINSTELLUNG DER THERMOSTATSCHIEBE

- Wir empfehlen, die Wäsche vor dem Bügeln nach den vom Hersteller empfohlenen Temperaturbereichen zu sortieren und mit der niedrigsten Bügeltemperatur zu beginnen.
17. Mit dem Thermostat-Regler die für die Bügelwäsche geeignete Temperatur einstellen.

**WICHTIG:** Zum Dampfbügeln muss eine Einstellung zwischen ●● - ●●● auf der Skala gewählt werden.

●	Acetat - Polyacryl - Polyamid	Kein Dampf
●●	Tierische Fasern : Seide - Wolle	Etwas Dampf
●●●	Naturfasern: Baumwolle - Leinen	Viel Dampf

●	Acetates - Polyacrylics - Polymides	Dry
●●	Silk - Wool	Light steam
●●●	Cotton - Linen	Heavy steam

## THERMOSTAT ADJUSTMENT

- We recommend that you iron articles in the order indicated on the iron's thermostat dial so that the temperature gradually increases.
17. Adjust the thermostat of the iron according to the fabric.

To use steam please ensure that the thermostat dial is set within the 2 and 3 dot settings.



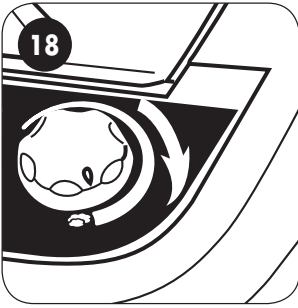

## **VARIATEUR DE VAPEUR PROGRESSIF**

18. Réglez le bouton du variateur en fonction de la qualité du linge à repasser. Le débit vapeur augmente progressivement lorsque vous tournez le bouton variateur vers le maxi.
- Dans la zone maxi, un grand souffle de vapeur jaillit pendant plusieurs secondes de la semelle du fer avant de se stabiliser à un débit vapeur normal. Pour obtenir à nouveau cet effet, il faut cesser d'appuyer sur la gâchette pendant quelques secondes, car un dispositif spécial gère le débit vapeur maximum.

## **UTILISATION DE LA VAPEUR**



**Appuyez sur la gâchette de commande vapeur à chaque fois que vous voulez obtenir de la vapeur.  
Ne jamais demander de vapeur quand il n'y a plus d'eau dans le réservoir.**

### **CONSEILS**

- Grâce au débit important de vapeur, il est inutile d'appuyer en permanence sur la gâchette de commande de la vapeur. Des pressions brèves et successives sur la gâchette de commande vapeur permettent de doser la quantité de vapeur pour obtenir un repassage de qualité.
- De la vapeur peut être encore évacuée après le relâchement de la gâchette de commande vapeur et de l'eau risque d'apparaître sur le repose-fer. Ceci est normal en cas d'utilisation intensive. Si nécessaire, essuyez cette eau de condensation.
- Il faut placer le variateur de vapeur au milieu de la plage vapeur
  - à la première utilisation,
  - à chaque remplissage du réservoir,
  - à chaque changement de cassette anticalcaire pour amorcer le système vapeur.

## **BRUIT DE L'APPAREIL**

Pour assurer des performances régulières en débit vapeur, votre appareil de repassage est équipé d'une pompe.

Elle se manifeste dès que vous appuyez sur la gâchette du fer. En cours d'utilisation, le ronronnement de la pompe est normal.

Elle est davantage audible

- à la première utilisation,
- quand le réservoir d'eau est vide,
- à chaque changement de cassette anticalcaire.

## **STUFENLOS REGELBARE DAMPFLEISTUNG**

18. Stellen Sie den Dampfmengenregler je nach Wäscheart auf die gewünschte Position. Die Dampfmenge wird schrittweise größer, je mehr Sie den Dampfreger in Richtung „Maximal“ drehen.
- Auf der größten Stellung tritt zuerst einige Sekunden lang viel Dampf aus der Sohle aus; dann stellt sich die Dampfmenge normal ein. Um diesen Booster-Effekt nochmals zu erhalten, warten Sie bitte einige Sekunden, bevor Sie die Dampfaste noch einmal drücken: Dies ermöglicht dem speziellen System, die maximale Dampfabgabe ohne unerwünschtes Wasserausfließen zu regeln.

## **BÜGELN MIT DAMPF**



**Dampfstoßaste drücken, um Dampf zu erhalten.  
Wenn kein Wasser mehr im Tank ist, sollte die Dampfstoßaste nicht mehr betätigt werden.**

### **TIPPS**

- Dank der hohen Dampfleistung braucht die Dampfstoßaste jeweils nur kurz gedrückt zu werden. Kurzes, wiederholtes Drücken auf die Dampfstoßaste genügt, um ständig eine ausreichende Menge Dampf zu erhalten.
- Bei intensivem Gebrauch kann nach dem Loslassender Dampfstoßaste noch Dampf austreten, und Wassertröpfchen können auf der Abstellfläche erscheinen, was normal ist, da der verbleibende Dampf auf ihr kondensiert. Falls nötig, die Platte abtrocknen. Es besteht keine Gefahr, dass sie Schaden nimmt.
- Stellen Sie den Dampfmengenregler auf die Mitte der Dampfskala
  - bei der ersten Inbetriebnahme,
  - wenn der Wassertank leer ist,
  - bei jedem Austauschen der Kalkfilter-Kartusche.

## **GERÄUSCHE**

Um eine gleichmäßige Dampfleistung zu gewährleisten, ist Ihr Bügelgerät mit einer Pumpe ausgestattet. Diese macht sich bemerkbar, sobald Sie die Dampfaste des Bügeleisens drücken. Unter gewissen Bedingungen hört man sie deutlicher:

- bei der ersten Inbetriebnahme
  - wenn der Wassertank leer ist
  - bei jedem Austauschen der Kalkfilter-Kartusche.
- Während des Betriebs ist das Surren der Pumpe normal.

## **STEAM SETTINGS**

18. Adjust the steam output to suit the type of material being ironed. The volume of steam increases gradually as you turn the control knob towards the maximum.
- At maximum setting, there is an initial burst of steam lasting for several seconds. The steam output will then return to the normal rate. To repeat this process, wait for a few seconds to avoid any risk of spotting.

## **GENERATION OF STEAM**



**Press the steam button to obtain steam.  
Never call for steam when there is no water in the reservoir.**

### **PLEASE NOTE**

- Because of the high steam output rate, there is no need to continually press the steam button. Pressing the button briefly and frequently will enable you to control the quantity of steam, in order to obtain professional results. It also prolongs the life of your anti-scale cartridge.
- If the iron is used intensively, steam may continue to be produced after the steam button has been released and water may appear on the iron holder. This is normal and is caused by condensation of steam droplets. Sponge them off if necessary. There is no risk of the metal being damaged.
- You should turn the steam output dial to the middle setting when
  - the unit is used for the first time,
  - the water tank has been refilled,
  - the anti-scale cartridge has just been changed.

## **NOISE**

To ensure regular steam output performance, your unit is equipped with a pump which is activated each time the steam trigger is pressed. It is loudest when there is no water in the system e.g.:

- the appliance is used for the first time
- the water tank is empty
- the anti-scale cartridge has just been changed.

During normal use the pump has a gentle humming sound.

## **MISE EN ROUTE**

### **PROCESSUS DE CHAUFFE**

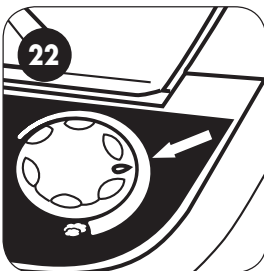
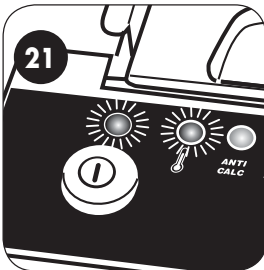
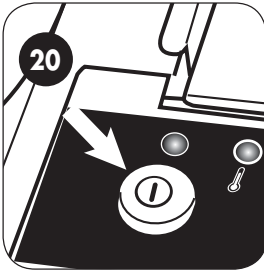
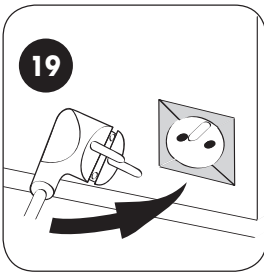

19. Branchez le cordon d'alimentation sur une prise équipée d'une prise de terre.
20. Appuyez sur le bouton Marche/Arrêt.
21. Le témoin de mise sous tension s'allume pour indiquer la mise sous tension de l'appareil. Le témoin de chauffe du générateur s'allume.
22. Placez le variateur de vapeur au milieu de la plage vapeur. Attendez 90 secondes que l'appareil soit prêt. Lorsque l'appareil est prêt, il émet une série de "bip". Si vous appuyez avant que l'appareil soit prêt, l'appareil émet un signal sonore d'alerte.
23. Dès que l'appareil est prêt, appuyez sur la gâchette vapeur jusqu'à obtention de la vapeur. Lors de la première utilisation, la vapeur peut être assez longue à arriver. Vous restez en débit vapeur réduit tant que le témoin de chauffe du générateur ne s'est pas éteint (environ 2 min.). Une fois celui-ci éteint vous obtiendrez un débit vapeur normal.

#### Remarques

Pendant le repassage, les témoins lumineux de chauffe du générateur et du fer s'allument et s'éteignent régulièrement pour indiquer la chauffe du générateur et du fer. Ceci est normal, vous pouvez tout de même demander de la vapeur et repasser.

**ASTUCE :** Le plateau de la table chauffe automatiquement dès le branchement de votre appareil et évite ainsi les risques de condensation de vapeur et garantit le séchage parfait du linge. Le rembourrage reste sec même en cas d'utilisation prolongée de la vapeur.



Lors de l'utilisation de votre table active, en particulier lorsque le ventilateur n'est pas en marche, le plateau métallique sous la table peut devenir très chaud, surtout à la pointe de la table. Pour votre sécurité, évitez de le toucher.

### **DÉFROISSAGE VERTICAL**

Vous pouvez également utiliser votre fer verticalement pour défroisser les vêtements ou autres tissus défroissables.

24. Passez le fer de bas en haut tout en appuyant sur la gâchette de commande de vapeur.



#### **ASTUCE REPASSAGE**

Pour un meilleur résultat, maintenez tendue la partie vaporisée. La qualité du défroissage varie suivant la matière à défroisser.

## **INBETRIEBNAHME** **AUFHEIZPHASE**

19. Schließen Sie das Stromkabel an eine geerdete Steckdose an.
20. Drücken Sie den Knopf "Ein/Aus".
21. Die Kontrolllampe "Unter Spannung" leuchtet auf. Die Kontrolllampe "Vorheizen des Generators" leuchtet auf.
22. Stellen Sie den Dampfregler auf die Mitte der Dampfskala. Warten Sie 90 Sekunden bis das Gerät bereit ist. Wenn es soweit ist, ertönen mehrere Tonsignale. Wenn Sie den Dampfknopf vor Ablauf dieser Frist betätigen, erklingt ein Warnton.
23. Sobald das Gerät bereit ist, betätigen Sie den Dampfknopf so lange, bis Dampf austritt. Bei erster Inbetriebnahme dauert es bis zu 90 Sekunden, bis Dampf erzeugt wird. Solange die Dampferzeuger-Kontrolllampe nicht erlischt (ca. 2 Min.), bleibt die Dampfmenge reduziert. Nach Erlöschen der Kontrolllampe wird sie automatisch höher.

**HINWEISE:** Während des Bügelns leuchten die Kontrolllampen "Generator Vorheizen" und "Bügeleisen" regelmäßig auf und erlöschen wieder: Das bedeutet, dass Generator und Eisen erhitzt werden. Das ist ganz normal und hindert Sie weder am Bügeln noch unterbricht es den Dampfaustritt.

**HINWEIS:** Die Bügelfläche heizt automatisch auf, wenn das Netzkabel in der Steckdose eingesteckt ist, damit der Dampf nicht kondensieren kann und die Wäsche perfekt getrocknet wird. Der Bügeltisch-Bezug bleibt trocken, selbst während einer längeren Inbetriebnahme mit Dampf.



Bei längerer Benutzung Ihres Bügeltisches (insbesondere dann, wenn der Lüfter nicht in Betrieb ist) kann die Metallplatte unter dem Tisch sehr heiß werden, vor allem an der Spitze des Tisches. Vermeiden Sie deshalb zu Ihrer eigenen Sicherheit den Kontakt mit der Platte.

## **VERTIKALES BÜGELN**

Das Eisen kann bei vertikalem Bügeln auch senkrecht gehalten werden, um hängende Kleidung oder andere Textilien zu glätten.

24. Dabei das Bügeleisen von oben nach unten führen und mehrmals die Dampfstoßtaste drücken.
- Am besten das zu dämpfende Stück glatt gespannt halten. Die Bügelqualität hängt von der Art des Gewebes ab.

## **TO OPERATE - HEATING** **PROCESS**

19. Plug the power cable into an earthed socket.
20. Press the On/Off button.
21. The Power On pilot light comes on to show that the appliance is switched on. The generator heating pilot light comes on.
22. Wait 90 seconds for the appliance to be ready. At that point you will hear an audible signal. If you press the steam trigger before the appliance is ready, an audible warning sounds.
23. Once the appliance is ready, press the steam trigger until steam comes out. When you switch on the iron, it may take up to 90 seconds before you can call for steam. The steam output will remain at a reduced level until the generator light goes out, by which time it will have reached the normal level.

**PLEASE NOTE :** Whilst you are ironing, the generator and iron heating pilot lights repeatedly go on and off. This is normal, and you can continue to iron and to use the steam.

**EXTRA SAFETY :** The ironing table heats up automatically as soon as the appliance is switched on. In this way it eliminates the risk of condensation forming and so guarantees the perfect drying off of garments. The foam cover remains dry even after prolonged steaming from the iron.



When using your active ironing board, particularly when the ventilator is switched off, the underneath of the metal tabletop could become very hot especially at the pointed end. For your own safety, avoid touching it.

## **VERTICAL IRONING**

- Your iron can also be used vertically to steam clothing on hangers or curtains in situ etc.
24. Move the iron from top to bottom, keeping the steam button pressed. For best results, the material to be steamed should be taut.
- The results vary according to the type of fabric.

## ASPIRATION - SOUFFLERIE

### Bouton choix Aspiration ou Soufflerie

**25. Mode soufflerie :** le bouton est dirigé vers le haut. La fonction soufflerie crée un coussin d'air permettant le repassage des tissus délicats, sensibles à la chaleur. Tendus sur le coussin d'air, les blouses, chemises, doublures, hauts de pantalons et autres vêtements fragiles sont repassés en douceur et sans faux-plis.

Avec la soufflerie, le fer surfe sur la surface du linge tendue et évite les faux plis, marques de fer chaud et empreintes de coutures épaisses.

**26. Mode aspiration :** le bouton est dirigé vers le bas. La fonction aspiration crée un courant d'air permettant d'évacuer plus rapidement l'humidité apportée par la vapeur. Les fibres sont fixées, le linge est bien sec et peut de suite être rangé. Avec l'aspiration, le linge est plaqué contre la table et maintenu. Cela facilite le repassage des textiles épais et le marquage des plis (pantalons, jupes plissées...).

### 27. Bouton de sélection de l'aspiration ou de la soufflerie

- A. Arrêt total de l'aspiration ou de la soufflerie
- B. L'aspiration ou la soufflerie est commandée par la gâchette du fer en même temps que l'émission de vapeur.
- C. L'aspiration ou la soufflerie est permanente

## AUTO-STOP

### Système de sécurité électronique

- En cas d'oubli du fer à repasser en chauffe ou si vous n'appuyez pas sur la gâchette de commande vapeur pendant 10 minutes, le système de sécurité stoppe automatiquement la chauffe de l'appareil.
28. Lorsque le système AUTO-STOP s'est déclenché, le voyant lumineux s'allume pour confirmer la mise en arrêt de l'appareil.
- En appuyant à nouveau sur la gâchette, le voyant s'éteint et l'appareil se remet en chauffe. Attendez 90 secondes pour que l'appareil soit à nouveau prêt. Il vous indique par un signal sonore qu'il est prêt à diffuser de la vapeur.

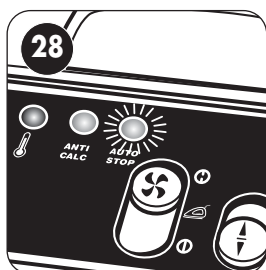
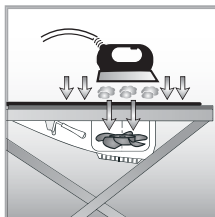
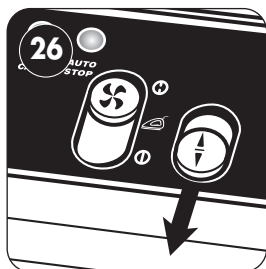
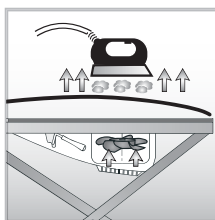
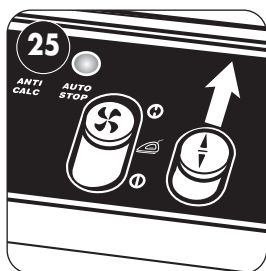

## AN- bzw. ABSAUG- und GEBLÄSEFUNKTION

### Wählen der Funktionen

**25. Gebläsefunktion:** Die Taste wird nach oben gedrückt. Die Gebläsefunktion erzeugt ein Luftkissen für ein schonenderes Bügeln besonders empfindlicher Textilien und zur Vermeidung von Falten. Blusen, Hemden, Futter, Hosenoberteile und andere schwer zu bügelnde Kleidungsstücke lassen sich sanft und ohne Quetschfalten bügeln.

Durch die Gebläsefunktion wird der Kontakt zwischen der Bügeleisensole und dem Bügeltisch vermieden, so dass Quetschfalten, Bügeleisenabdrücke und Spuren dicke Nähte vermieden werden.

**26. An- bzw. Absaugfunktion:** Die Taste wird nach unten gedrückt. Durch die Ansaugfunktion wird die Wäsche am Bügeltisch angesaugt und festgehalten. Es verhindert das unliebsame Verrutschen der Wäsche und erleichtert das Bügeln dicker Textilien und das Legen von Bügelfalten (Hosen, Faltenröcke usw.). Die gleichzeitig wirkende Absaugfunktion erzeugt einen Luftstrom, mit dem die Feuchtigkeit des Dampfes schneller entfernt wird. Die Fasern sind fixiert, die Wäsche ist trocken und kann sofort in den Schrank gelegt werden.

### **27. Benutzung der An- bzw. Absaug- oder Gebläsefunktion**

- A. Dauerbetrieb.
- B. Die An- bzw. Absaugung oder das Gebläse werden gleichzeitig mit der Dampfabgabe direkt über den Knopf des Bügeleisens ausgelöst.
- C. Die An- bzw. Absaug- oder Gebläsefunktion ist abgeschaltet.

## AUTO-STOP

### **Elektronische Sicherheitsabschaltung**

- Wenn das Bügeleisen längere Zeit (10 Min.) nicht benutzt worden ist oder wenn Sie die Dampfaste längere Zeit nicht gedrückt haben, schaltet die Sicherheitsvorrichtung die elektrische Stromversorgung des Geräts automatisch ab.
28. Wenn der AUTO-STOP ausgelöst wurde, leuchtet die Kontrolllampe auf und zeigt an, dass das Gerät gestoppt wird.
- Wird der Dampfknopf wieder betätigt, erlischt diese Kontrolllampe und das Gerät beginnt wieder vorzuheizen. Warten Sie 90 Sekunden, bis das Gerät betriebsbereit ist. Wenn es soweit ist, ertönt ein Tonsignal.

## AIR-FLOW AND SUCTION SYSTEM

### **Selection switch for air-flow or suction system**

**25. Air-flow position :** the switch is pressed upwards

The blowing function creates an air cushion that allows delicate textiles, sensitive to heat, to be ironed. Stretched out over the air cushion, blouses, shirts, linings, trouser tops and other delicate items of clothing are gently ironed without any creasing. By using the blowing mode, the clothes no longer come into contact with the soleplate of the iron, hence there is no creasing, hot iron marks or stitching imprints.

**26. Suction position :** the switch is pressed downwards The suction function creates a flow of air that accelerates the extraction of the dampness generated by the steam. The clothing is perfectly dry and can be immediately put away. With the suction, the clothes are held firmly against the ironing board. This eases the ironing of thicker materials and the pressing of pleats and creases (trousers, pleated skirts...).

### **27. Control switch for air-flow or suction system**

- A. Complete stop of the air-flow or suction system .
- B. The air-flow or the suction system will activate only when the steam trigger on the iron is operated
- C. Constant air-flow or suction.

## AUTO-STOP

### **Electronic safety system**

- If you forget about the iron or if you don't press the steam button, after a certain period the safety system automatically cuts the power supply to the appliance
28. When the AUTO-STOP system has been activated, the pilot light comes on to confirm that the appliance is off.
- When you press the trigger again, the pilot light goes off and the appliance resumes heating. Wait 90 seconds before trying to use the iron. At that point you will hear an audible signal.

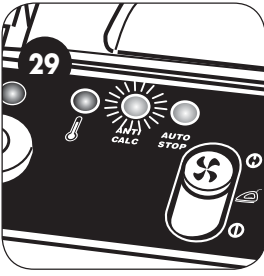

## **CHANGEMENT DE LA CASSETTE ANTICALCAIRE**

Le système électronique "CAPT" contrôle l'efficacité de la cassette anticalcaire en mesurant en permanence l'absence de minéraux dans l'eau filtrée par la cassette. Ce système permet de supprimer tous les risques d'entartrage.

### **29. Témoin lumineux de changement de la cassette anticalcaire**

- A) Lorsque la cassette anticalcaire devient moins efficace, le système "CAPT" se déclenche. Le voyant "ANTI-CALC" clignote pour vous indiquer que la cassette doit être changée.
- B) Si la cassette anticalcaire n'est pas changée et après un certain temps de repassage, le système "CAPT" stoppe de lui-même l'émission de vapeur.

Pour retrouver de la vapeur, il faut changer la cassette anticalcaire ou utiliser de l'eau déminéralisée. Après avoir changé la cassette, arrêtez et remettez votre appareil en marche. Attendez que le voyant de mise sous tension soit allumé fixe pour que l'appareil soit à nouveau prêt. Le signal sonore vous indique qu'il est prêt à diffuser de la vapeur.

#### **Note**

Restez appuyer sur la gâchette de commande vapeur car la vapeur peut être assez longue à arriver après le changement de la cassette.

## **Cassette anticalcaire (type D)**

Les cassettes anticalcaires correspondant à votre appareil sont de **type D**.

Un tableau de synthèse des cassettes anticalcaires, avec tous les modèles de centrales et de centres de repassage vapeur DOMENA se trouve sur [www.domena.fr](http://www.domena.fr).

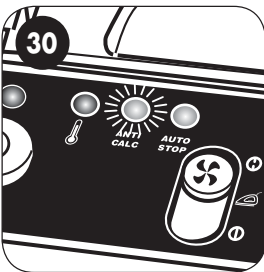
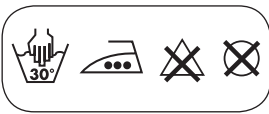

## **HOUSSE DE REPASSAGE**

Conseils de lavage : lavage à la main à 30 °. Pour enlever la housse, desserrez la cordelette.

30. Pour remettre la housse en place, prenez soin de bien la centrer. Tirez progressivement sur le cordon jusqu'à ce que la housse épouse la forme de la table.

Avant la première utilisation, il est préférable de repasser la housse au fer chaud pour éviter les plis.

## **SEMELLE DU FER**

Les apprêts se trouvant dans les tissus, les résidus des produits de nettoyage, les particules de fil, peuvent à l'usage se déposer sur la semelle du fer. Si nécessaire, frottez la semelle encore chaude avec un chiffon ne laissant pas de peluches. Pour nettoyer plus à fond, utilisez un stick ou une chiffonnette nettoie-fer. N'utilisez pas de produits décapants ou alcalins (pour four de cuisinières par exemple), ni de produits abrasifs ou tampons de laine d'acier.

La glisse du fer dépend de l'état de propreté de la semelle du fer.



**CAPT Protect System:** Lange Lebensdauer und Schutz gegen Verkalkung durch automatische Kalkkontrolle dank Anti-Kalk-System

Das elektronische CAPT-System kontrolliert den Zustand der Kalkfilter-Kartusche, indem es fortlaufend die Anteile an Mineral-Elementen in dem mit der Kartusche gefilterten Wasser misst. Das CAPT-System vermeidet so jegliche Verkalkung.

## 29. Kontrollleuchten für das Austauschen der Kalkfilter-Kartusche

- A) Wenn die Kalkfilter-Kartusche an Wirksamkeit verliert, schaltet sich das CAPT-System ein. Es blinkt die Kontrollleuchte ANTI-CALC, um darauf aufmerksam zu machen, dass die Kartusche ausgetauscht werden muss.
- B) Wenn die Kalkfilter-Kartusche nicht ausgetauscht wird, unterbricht das CAPT-System selbsttätig den Dampfaustritt und ein Warnton erklingt bei Betätigen des Dampfknopfs. Falls bisher mit Leitungswasser gearbeitet wurde, kann kurzzeitig noch destilliertes Wasser benutzt werden.

Um wieder Dampf zu erhalten, muss zwingend die Kalkfilter-Kartusche ausgetauscht werden. Nach dem Austauschen der Kartusche schalten Sie Ihr Gerät aus und dann wieder ein, um die normalen Benutzungsbedingungen wieder zu erlangen (warten Sie 90 Sekunden, bis das Gerät betriebsbereit ist). Betätigen Sie den Dampfknopf so lange, bis Dampf austritt.

## KALKFILTER-KARTUSCHEN

Die Artikelnummer der Kalkfilter-Kartuschen für dieses Modell ist 500413045. Diese Kalkfilter- Kartuschen sind bei Ihrem Fachhändler erhältlich.

## BÜGELTISCHBEZUG

WASCHANLEITUNG: Handwaschen 30° C.

Entspannen Sie den Kordelzug, bevor Sie den Bezug vom Tisch abziehen.

30. Um den Bezug wieder am Tisch zu befestigen, zentrieren Sie ihn und ziehen Sie den Kordelzug, bis der Bezug gut gespannt ist.

Vor der ersten Inbetriebnahme empfehlen wir Ihnen, den Bezug zu bügeln, damit er glatt ist.

## PFLEGE UND WARTUNG

Die Bügeleisensole kann durch Waschmittelrückstände, durch die Appretur der Stoffe und Fasern verunreinigt werden und gleitet dann nicht mehr leicht über den Stoff. Deshalb Bügeleisen nach dem Bügeln mit einem nicht flusenden Lappen abreiben. Auf keinen Fall alkalihaltige Produkte (z.B. Backofenreiniger), scharfe Reinigungsmittel, Scheuermittel oder Stahlwolle verwenden.

Das Bügeleisen gleitet nur dann leicht über den Stoff, wenn die Sole nicht verschmutzt ist.

## CHANGING THE ANTISCALE CARTRIDGE

The electronic EMC/CAPT system measures the effectiveness of the anti-scale cartridge by constantly monitoring the scale content of the filtered water. The EMC/CAPT system therefore eliminates any risk of scaling.

### 29. Anti-scale cartridge change indicator light

- A) When the anti-scale cartridge begins losing its effectiveness, the EMC/CAPT system is activated. The indicator light begins flashing to show that the cartridge must be changed soon.
- B) If the water-softening cartridge is not changed, the EMC/CAPT system itself stops the production of steam after a certain amount of ironing time. An audible warning then sounds if you press the steam trigger.

To produce steam again, either the antiscala cartridge must be changed or distilled water must be used. After changing the cartridge, the unit must be turned off and on again in order to recreate normal operating conditions (Wait 90 seconds before the trying to use the iron). Press steam trigger until steam comes out.

## ANTI-SCALE CARTRIDGE

The reference number to order anti-scale cartridges for this iron is 413 045. The anti-scale cartridges are available in blister pack from the Help-line.

## IRONING BOARD COVER

Washing instructions : wash by hand at 30°C. To remove the cover, loosen the cord.

30. When replacing the cover, make sure that it is centred on the board. Gently pull the cord until the cover matches the shape of the table.

Before using a cover for the first time it is recommended that it is given a quick iron to remove any creases.

## MAINTENANCE

Substances contained in fabrics such as cleaning product residues and thread particles may eventually stain the iron soleplate. So if necessary, after ironing rub the plate while it is still warm using a good quality cloth (one which does not leave any traces of fluff) or clean it more thoroughly with an iron-cleaning stick. Do not use scouring powders, alkalines (as used with ovens), abrasives or steel wool. Please make sure that the soleplate is kept clean at all times to maintain the iron's ironing efficiency.

## RANGEMENT

- Après le repassage, appuyez sur le bouton Marche/Arrêt pour mettre l'appareil à l'arrêt. Débranchez le cordon d'alimentation et laissez refroidir votre appareil.

31. Placez le repose-fer en position basse de rangement.
32. A. Tirez le guide cordon vers le haut puis rabattez-le vers la table.  
B. Fixez-le sous l'attache.
33. Placez la sangle sur la table avant de fixer le fer, pour éviter de vous brûler au cas où le fer est encore chaud.
34. Fixez le fer à l'aide de la sangle de fixation. Le cordon électrique peut être enroulé autour du porte-cintres (ne pas le faire passer sous le carter du générateur de vapeur).

35. Tirez les manettes d'ouverture assistée vers le haut et descendez la table **en l'accompagnant au sol** jusqu'à ce qu'elle soit à plat complètement pliée.

Appuyez bien sur le plateau pour verrouiller la table avant de la transporter. Vous entendrez un "clac" qui confirme le bon verrouillage.

36. Pour plus de sécurité, vous pouvez également verrouiller les manettes d'ouverture assistée.
37. Pour la ranger verticalement, redressez complètement la table, l'ensemble générateur-fer-réservoir étant vers le bas. Vous pouvez la transporter facilement grâce à ses roulettes. Il n'est pas nécessaire de vider l'eau du réservoir.

 **En position verticale, toujours mettre l'ensemble générateur-fer-réservoir vers le bas pour éviter que l'eau restant dans le réservoir ne s'écoule.**

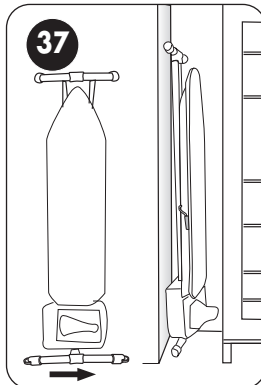
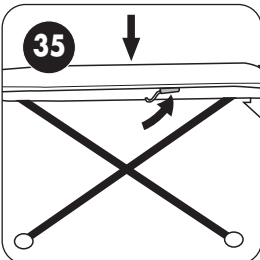
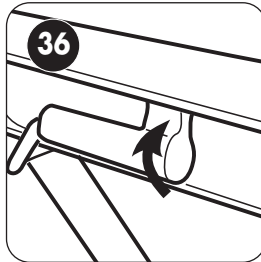
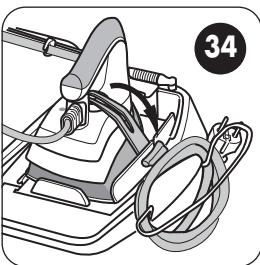
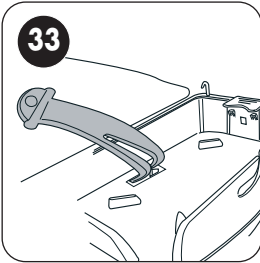
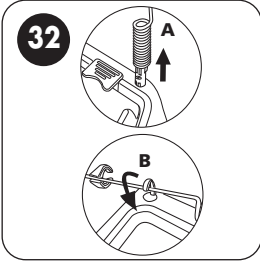
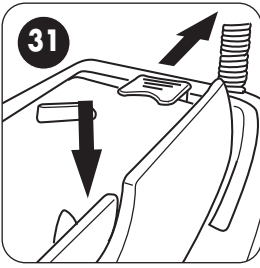

## AUFBEWAHREN

- Nach dem Bügeln schalten Sie mit dem Knopf "Ein/Aus" das Gerät aus. Ziehen Sie das Kabel ab und lassen Sie das Bügeleisen vollständig abkühlen.
31. Zum Aufräumen stellen Sie die Bügeleisen-Abstellfläche in die niedrigste Position.
  32. A. Schieben Sie die Kabelführung nach oben und klappen Sie sie um gegen die Bügelfläche.  
B. Befestigen Sie die umgeklappte Kabelführung unter den kleinen Haken.
  33. Legen Sie den Silikon-Riemen auf die Bügelfläche, bevor sie das Bügeleisen befestigen. So verbrennen Sie sich nicht, falls das Bügeleisen noch heiß ist.
  34. Befestigen Sie das Bügeleisen mit dem Silikon- Riemen. Das Netzkabel kann um den Bügelhalter gewickelt werden (in keinem Fall unter das Gehäuse des Dampferzeugers wickeln).
  35. Betätigen Sie die Griffe für die Höhenverstellung und drücken Sie den Bügeltisch zum Boden hin, während Sie den Bügeltisch die ganze Zeit festhalten.  
Zur Verriegelung des Bügeltisches drücken Sie ihn so weit nach unten, bis er mit einem „Klack“ eingerastet ist.
  36. Jetzt können Sie den Bügeltisch problemlos transportieren. Aktivieren Sie auch die Sicherheits-Verriegelung.
  37. Um den Bügeltisch aufzuräumen, stellen Sie ihn senkrecht mit der Spitze oben. Heben Sie ihn an der Spitze, um ihn rollen zu können. Sie brauchen den Wassertank nicht zu leeren.



**WICHTIG: In senkrechter Position muss die integrierte Dampfstation immer unten sein, damit kein Wasser aus dem Wassertank fließen kann.**

## STORAGE

- After ironing, press the On/Off button to switch the appliance off. Unplug the power cable and let your appliance cool.
31. Ensure that the iron rest is in the 'down' position.
  32. A. Pull up the steam hose support, then fold it down  
B. Secure it to its storage clip
  - 33/34. Put the locking strap in place. Lay the iron in the rest and secure it with the locking strap. The power cord should be wound around its storage bracket (n.b. do not wind the cord around the main generator unit).
  35. Pull the height adjustment levers and gently lower the table until it is fully down. Firmly fold down the ironing table before storage. You will hear a 'click' to tell you that it is shut. For extra safety turn the handles as illustrated to lock the table down.
  36. To store the table make sure that the pointed end is at the top and the iron and generator unit at the bottom.
  37. Thanks to the wheels it is easily moved about. There is no need to empty the water reservoir.



**In the vertical position it is important that the generator unit is at the bottom. This prevents any water leaking out.**

## SERVICE APRES-VENTE

Votre appareil peut être remis en état dans tous les points de ventes agréés DOMENA.

Pour faciliter le transport, vous n'êtes pas obligé d'emporter l'ensemble de repassage complet.

38. Démontez l'ensemble guide-cordon : Détachez le cordon des clips.

A. Tirez le guide-cordon légèrement vers le haut.

B. Tournez-le d'un quart de tour.

C. Dégagez le complètement du repose-fer.

Pour le remontage, procédez dans l'ordre inverse.

39. Soulevez complètement la plaque repose-fer pour avoir accès aux boutons de fixation de l'ensemble générateur-fer-réservoir.

Démontez l'ensemble générateur-fer-réservoir en dévissant le(les) bouton(s) noir(s) et dégagez-le de la table.



### 40. Remontage de l'ensemble générateur-fer-réservoir

Reconnectez votre ensemble générateur fer- réservoir à la table en poussant bien à fond. Revissez-le à l'aide du (des) bouton(s) noir(s).

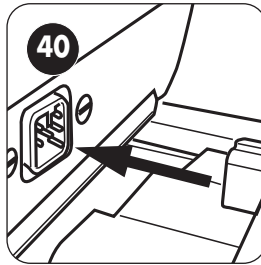
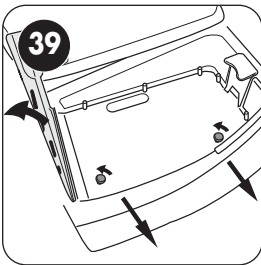
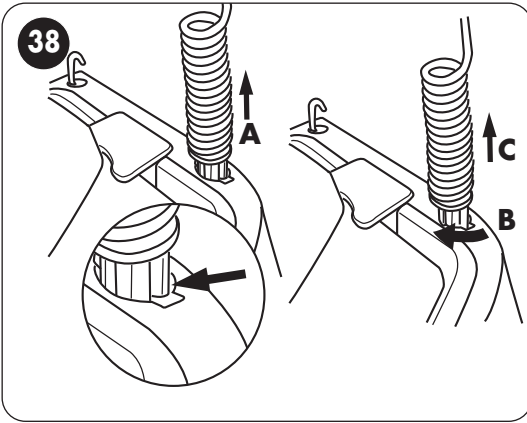

## QUE FAIRE SI...

ANOMALIES	CAUSES	REMEDES
Aucun voyant ne s'allume. Le fer et le générateur ne chauffent pas	- Mauvaise alimentation - Appareil pas branché ou bouton Marche/Arrêt non enclenché - Autres	- Contrôlez les prises de courant et l'alimentation de votre secteur. - Branchez l'appareil et appuyez sur le bouton Marche/Arrêt - Voyez votre revendeur.
Le fer ne chauffe pas	- Thermostat sur Mini - Autres	- Réglez à la température voulue. - Voyez votre revendeur.
La vapeur ne sort pas	- Le réservoir est vide - Le réservoir n'est pas en place ou est mal mis en place - Il n'y a pas de cassette anticalcaire - Le témoin changement de cassette ANTI-CALC clignote - Autres	- Appuyez sur la gâchette - Remplissez le réservoir. - Engagez le réservoir et poussez-le bien au fond - Mélangez une cassette anticalcaire dans le réservoir - Remplacez la cassette - Voyez votre revendeur.
Production d'eau avec la vapeur	- La semelle du fer n'est pas suffisamment chaude - Demande intensive de vapeur - Eau de condensation dans le tuyau - Autres	- Placez-vous dans la plage 2 points - 3 points - Attendez que le témoin de chauffe du fer s'éteigne - Appuyez plusieurs fois sur la gâchette vapeur. - Voyez votre revendeur.
Bruit particulier dans l'appareil	- Il n'y a plus d'eau dans le réservoir - Le réservoir n'est pas en place ou est mal mis en place	- Remplissez le réservoir. - Engagez le réservoir et poussez-le bien au fond
Le réservoir d'eau ne s'engage pas	- La cassette anticalcaire n'est pas placée correctement au fond du réservoir	- Retirez le réservoir et contrôlez la bonne mise en place de la cassette anticalcaire
La table n'aspire ou ne souffle pas	- Le bouton de sélection est sur ① - L'ensemble n'a pas été reconnecté à fond lors d'un démontage de l'ensemble générateur-fer-réservoir	- Placez le bouton de sélection sur ① - Engagez l'ensemble à fond
La table ne chauffe pas	- L'ensemble n'a pas été reconnecté à fond lors d'un démontage de l'ensemble générateur-fer-réservoir	- Engagez l'ensemble à fond

## KUNDENDIENST

Grundsätzlich ist der Händler, bei dem Sie dieses Gerät erworben haben, Ihr erster Ansprechpartner. Darüber hinaus stehen Ihnen diverse autorisierte DOMENA Service-Partner zur Verfügung. Eine entsprechende Liste dazu finden Sie auf der DOMENA-Homepage unter [www.domena-gmbh.de](http://www.domena-gmbh.de) oder unter Tel. 0721/9333941 bzw. Fax 0721/9332942. Da das Dampfbügelsystem aus zwei separaten Einheiten (Bügeltisch bzw. Dampfstation) besteht, muss nur die jeweilige Einheit zum Händler gebracht werden.

Trennen der Dampfstation vom Bügeltisch:

38. Lösen Sie das Dampfkabel aus den Clips.
- Ziehen Sie die Kabelführung leicht nach oben.
  - Drehen Sie die Kabelführung (Vierteldrehung).
  - Stecken Sie sie aus der Dampfstation.
39. Heben Sie die Abstellfläche hoch, um die Befestigungsknöpfe der integrierten Dampfstation zu erreichen. Montieren Sie die Dampfstation ab, indem Sie den (die) schwarze(n) Knöpf(en) abschrauben. Die Dampfstation gleitet aus dem System.



### 40. Montieren der Dampfstation

Befestigen Sie die Dampfstation wieder an dem Bügeltisch, indem Sie sie stark gegen den Bügeltisch schieben. Schrauben Sie sie mit dem (die) Knöpf(en) an.

## AFTER-SALES SERVICE

Your appliance can be repaired by any authorised Domena service dealer. For easy servicing it is not necessary to send/take the entire ironing centre to the service dealer.

To detach the steam hose support :

38. Remove the clips
- Lift up the support
  - Turn it a quarter turn
  - Remove it completely from the unit

To replace the hose support, carry out this procedure in reverse.

39. Lift out the iron rest unit completely in order to access the screw(s) that secure the whole unit to the table. Unscrew these and the unit disengages from the table.





### 40. Reaffixing the iron/generator unit

Reconnect by pushing the whole unit firmly in at the bottom and putting the screw(s) back in.

PROBLEM	MÖGLICHE URSACHEN	LÖSUNGSVORSCHLÄGE
Kontrolllampen leuchten nicht auf. Das Gerät wird nicht heiß.	- Stecker steckt nicht fest in der Steckdose. - Gerät nicht angeschlossen oder Knopf "Ein/Aus" nicht betätigt. - Andere Ursachen*	- Steckverbindung und Stromversorgung kontrollieren. - Gerät anschließen und Knopf "Ein/Aus" betätigen.
Das Bügeln wird nicht heiß.	- Thermostat steht auf "mini". - Andere Ursachen*	- Gewünschte Temperatur einstellen.
Es wird kein Dampf erzeugt.	- Dampftaste wurde nicht gedrückt - Kein Wasser im Tank. - Wassertank nicht richtig eingesetzt. - Keine Kalkfilter-Kartusche im Wassertank. - Die Kontrolllampe ANTI-CALC blinkt. - Andere Ursachen*	- Dampftaste drücken. - Wassertank auffüllen. - Wassertank fest in sein Gehäuse drücken. - Kalkfilter-Kartusche in den Wassertank einsetzen. - Kalkfilter-Kartusche wechseln.
Es kommt Dampf und Wasser heraus.	- Bügeln nicht warm genug. - Intensive Dampferzeugung. - Kondenswasser im Verbindungsschlauch. - Andere Ursachen*	- Stellen Sie den Thermostat auf ●● - ●●●. - Warten, bis die Dampferzeuger-Kontrolllampe ausgeht. - Dampftaste mehrmals drücken (nicht ständig darauf bleiben).
Das Gerät macht ein untypisches Geräusch.	- Kondenswasser im Verbindungsschlauch - Kein Wasser im Behälter - Wasserbehälter nicht richtig befestigt - Andere Ursachen*	- Dampftaste mehrmals drücken. - Wassertank auffüllen. - Wassertank fest in sein Gehäuse drücken.
Wasserbehälter lässt sich nicht ins Gehäuse hineinstecken.	- Die Kalkfilter-Kartusche wurde nicht richtig eingesetzt.	- Behälter herausziehen und Kalkfilter-Kartusche richtig einsetzen.
Die Gebläse- oder Absaugfunktion funktioniert nicht mehr	- Der Wahlknopf ist auf Ⓛ - Die Dampfstation wurde während des Montierens nicht gut angeschlossen.	- Den Wahlknopf auf Ⓛ einstellen. - Schieben Sie die Dampfstation stark gegen den Bügeltisch.
Der Bügeltisch heizt nicht auf.	Die Dampfstation wurde während des Montierens nicht gut angeschlossen.	- Schieben Sie die Dampfstation stark gegen den Bügeltisch.

\*Bei "andere Ursachen" und falls die Probleme mit den von DOMENA genannten Lösungsvorschlägen nicht gelöst werden können, suchen Sie bitte Ihren Händler auf.

PROBLEMS	CAUSES	SOLUTIONS
None of the lights are lit. The machine does not heat up.	<ul style="list-style-type: none"> <li>- Power supply problem</li> <li>- Appliance not plugged in or On/Off button not pressed</li> <li>- Other</li> </ul>	<ul style="list-style-type: none"> <li>- Check the plugs and mains</li> <li>- Plug in the appliance and press the On/Off button.</li> <li>- Go to your local dealer</li> </ul>
The iron does not heat up.	<ul style="list-style-type: none"> <li>- Thermostat dial at the off position</li> <li>- Other</li> </ul>	<ul style="list-style-type: none"> <li>- Set to the desired temperature.</li> <li>- Go to your local dealer</li> </ul>
No steam is produced.	<ul style="list-style-type: none"> <li>- The reservoir is empty</li> <li>- The reservoir is incorrectly inserted or has not been inserted.</li> <li>- The anti-scale cartridge has not been inserted</li> <li>- The pilot light ANTI-CALC flashes</li> <li>- Other</li> </ul>	<ul style="list-style-type: none"> <li>- Fill the reservoir</li> <li>- Insert the reservoir and push it fully in</li> <li>- Insert an anti-scale cartridge into the reservoir</li> <li>- Change the anti-scale cartridge. Press the steam button</li> <li>- Go to your local approved service dealer</li> </ul>
Water is produced with the steam.	<ul style="list-style-type: none"> <li>- The iron soleplate is not hot enough</li> <li>- Over steaming</li> <li>- Water condensation in the hose</li> <li>- Other</li> </ul>	<ul style="list-style-type: none"> <li>- Put the dial to the settings ●● - ●●●</li> <li>- Wait for the steam generator light to go out.</li> <li>- Press the steam button several times</li> <li>- Go to your local dealer</li> </ul>
The machine makes a noise.	<ul style="list-style-type: none"> <li>- There is no water in the reservoir</li> <li>- The reservoir is incorrectly inserted or has not been inserted.</li> <li>- Other</li> </ul>	<ul style="list-style-type: none"> <li>- Fill the reservoir</li> <li>- Insert the reservoir and push it fully in</li> <li>- Go to your local approved service dealer</li> </ul>
The water container cannot be inserted.	<ul style="list-style-type: none"> <li>- The anti-scale cartridge is the wrong way round or has not been correctly inserted</li> </ul>	<ul style="list-style-type: none"> <li>- Remove the container and check that the anti-scale cartridge has been correctly inserted</li> </ul>
The suction or blowing functions do not work	<ul style="list-style-type: none"> <li>- The selector switch is at </li> <li>- The generator unit has not been reconnected at the base after having been detached from the table</li> </ul>	<ul style="list-style-type: none"> <li>- Set the switch to </li> <li>- Reconnect the generator unit at the base</li> </ul>
The table does not heat up	<ul style="list-style-type: none"> <li>- The generator unit has not been reconnected at the base after having been detached from the table</li> </ul>	<ul style="list-style-type: none"> <li>- Reconnect the generator unit at the base</li> </ul>

## Protection de l'environnement

Votre appareil électrique comporte de nombreux éléments recyclables.

Les différents éléments constituant l'emballage sont recyclables. Déposez-les dans les containers prévus à cet effet. Ne jetez pas votre appareil électrique en fin de vie avec vos déchets ménagers habituels. Coupez le câble électrique au moyen d'une pince afin d'éviter sa réutilisation. Déposez l'appareil dans un centre de collecte agréé dans le container destiné à cet usage afin que son retraitement puisse être effectué.



## Umweltschutz

Ihr elektrisches Gerät enthält zahlreiche recycelfähige Komponenten. Durch das Entsorgen dieser Teile in der Natur kann der Gesundheit des Menschen und der Umwelt Schaden zugefügt werden. Es ist technisch nicht möglich, diese Abfälle zu sortieren, wenn sie zusammen mit anderem Müll weggeworfen werden. Ihnen, lieber Verbraucher, obliegt daher die einfache und nicht sehr beschwerliche Aufgabe, an der Wiederverwertung der Geräte, derer Sie sich entledigen möchten, mitzuwirken. Die verschiedenen Bestandteile der Verpackung sind recycelfähig. Entsorgen Sie diese in einem hierfür vorgesehenen Container. Werfen Sie Ihr nicht mehr funktionierendes Elektrogerät nicht in den Haushaltsmüll. Schneiden Sie das Elektrokabel mit Hilfe einer Zange durch, so dass es nicht mehr benutzbar ist. Bringen Sie das Gerät zu einer zugelassenen Sammelstelle und geben Sie es in einen hierfür vorgesehenen Container, damit es recycelt werden kann.

## Environmental Protection

Your electrical device comprises numerous recyclable elements. The careless disposal of these elements may trigger harmful effects on human health and the environment. Once thrown away, the harmful and recyclable elements become impossible to process. Consumers should ensure that the appliance is disposed of correctly. The various packaging items can be recycled. Dispose of these in the containers provided for this purpose. When your appliance has reached the end of its life-cycle it should not be disposed of with your usual household refuse. Cut the electric cable to prevent it from being re-used. Dispose of your appliance at an approved collection centre in the container provided for this purpose so that it can be re-processed.



Pour un usage intérieur uniquement  
Nur für den Gebrauch in Innenräumen  
Only for use inside

France :  
service.consommateur@electropem.fr  
 09 69 32 03 28  
www.domena.fr



Lire la brochure  
Anweisungen lesen  
Read the instructions

Deutschland:  
gmbh@domena.com  
Tel.: 0721 9333 941 Fax: 0721 9333 942  
www.domena-gmbh.de