

Domena

Nettoyeur vapeur
Dampfreiniger
Steam Cleaner

ECOFlor

Crystal



Instructions

Vous venez de faire l'acquisition d'un nettoyeur vapeur DOMENA, félicitations !

Le nettoyage avec le nettoyeur vapeur est économique et 100% écologique car il désinfecte, dégraisse, désincruste... élimine tous types d'impuretés, sans aucun détergent ni produit chimique et avec 20 fois moins d'eau que lors d'un nettoyage traditionnel.

Lisez attentivement le mode d'emploi avant d'utiliser votre appareil.

Mit dem Kauf des Dampfreinigers der Marke DOMENA leisten auch Sie einen Beitrag zum Wohle unserer Umwelt.

Der Dampfreiniger, das Multitalent zum gründlichen und porentiefen Reinigen, zum Entfetten und Entfernen von Rückständen und Unreinheiten, zum Dämpfen gegen Kesselstein. 100% umweltfreundlich, ohne Chemie.

Nehmen Sie das Gerät nicht in Betrieb, ohne die Bedienungsanleitung zu lesen.

Congratulations on purchasing this Domena steam cleaner !

Steam cleaning offers an economical and 100 % ecological cleaning method because it requires 20 times less water than normal cleaning, and no detergent nor chemical is required.

Read carefully the instructions before using the appliance.

CONSIGNES DE SECURITE

Lors de l'utilisation de l'appareil, des précautions élémentaires sont à prendre, comme indiqué ci-dessous :

- Lisez attentivement le mode d'emploi avant d'utiliser votre appareil.
- N'utilisez cet appareil que pour l'usage pour lequel il est prévu : le nettoyage à la vapeur, le repassage et le défroissage (avec fer en option).
- Avant de brancher l'appareil, vérifiez que le voltage de votre installation correspond à celui inscrit sur la plaquette signalétique.
- Utilisez obligatoirement une prise de courant comportant une prise de terre, ceci pour votre sécurité.
- Evitez de brancher plusieurs appareils de grande puissance sur le même circuit électrique.
- Ne jamais mettre, ni retirer la fiche dans la prise avec des mains mouillées.
- Ne jamais débrancher l'appareil en tirant sur le cordon d'alimentation mais sur la fiche.
- Veillez à ce que le cordon d'alimentation ne touche pas de surfaces chaudes ou arêtes tranchantes.
- N'utilisez pas votre nettoyeur avec un cordon abîmé ou si l'appareil fuit ou est endommagé. Pour éviter tout risque d'électrocution, ne démontez pas votre nettoyeur. Rendez-vous auprès de votre Service Après-vente pour le faire vérifier ou réparer.
- Lorsque vous utilisez le nettoyeur en présence d'enfants, une grande vigilance est nécessaire. Rangez-le hors de portée des enfants.
- L'utilisation de ce genre d'appareil n'est pas prévue pour les personnes (y compris des enfants) dont les capacités physiques, sensorielles ou mentales, ou le manque d'expérience et de connaissance les empêchent de l'utiliser en toute sécurité sans surveillance ou instruction préalable.
- Si une rallonge électrique est nécessaire, un cordon de 10 A doit être utilisé. Veillez à placer la rallonge de façon à ce qu'on ne puisse trébucher ou la débrancher par mégarde. Elle doit être équipée d'une prise de terre.
- Ne laissez jamais votre appareil sans surveillance lorsqu'il est raccordé à l'alimentation.
- Ne plongez jamais votre appareil, même partiellement, dans l'eau ou un autre liquide.
- N'utilisez que les accessoires DOMENA.
- Si vous remplissez le réservoir installé dans son logement, débranchez impérativement l'appareil.
- Ne posez pas le nettoyeur dans les escaliers ou dans des endroits où il y a risque de chute ou qui manquent de stabilité.
- N'entreposez pas votre appareil à l'extérieur ou dans un endroit où il y a risque de gel.
- Tout appareil hors d'usage doit être rendu définitivement inutilisable avant de le jeter. Coupez pour cela le cordon électrique.
- Pour toutes réparations, il est nécessaire de confier votre appareil aux points Services agréés pour que la remise en état soit conforme aux normes indiquées sur cette brochure.
- Toute intervention effectuée par une personne non autorisée annule la validité de la garantie.

CONSEILS IMPORTANTS

- Ne demandez jamais de vapeur quand le réservoir est vide, vous risquez d'endommager la pompe.
- N'ajoutez jamais à l'eau des additifs à base d'alcool ou d'essence de parfum, eau de Cologne ... ni de produits d'entretien ou autres détergents ou détachants.
- Ne dirigez pas le jet de vapeur en direction d'une personne ou d'un animal. La vapeur produite est très chaude et peut provoquer des brûlures graves.
- Ne dirigez pas le jet de vapeur sur les branchements, les équipements et appareils électriques y compris l'appareil de nettoyage.
- Ne changez pas d'accessoires quand il y a émission de vapeur.

PRECAUTIONS D'EMPLOI

- La force de la vapeur ou ses qualités peuvent : décoller, décaper, décolorer, déformer ou faire fondre le support à nettoyer.
- Contrôlez toujours la résistance à la chaleur et à l'humidité des matériaux à nettoyer en faisant un essai préalable sur une surface cachée.
- Les exemples dessinés dans la rubrique "Applications" du mode d'emploi ne sont données qu'à titre indicatif et ne sont pas exhaustifs.
- Domena décline toute responsabilité pour des dommages sur les choses, les animaux ou les personnes dus à une utilisation mal appropriée de la vapeur.

WICHTIGE SICHERHEITSHINWEISE

Beim Gebrauch des Dampfreinigers sollten folgende Sicherheitsvorkehrungen beachtet werden

- Nehmen Sie das Gerät nicht in Betrieb, ohne die Bedienungsanleitung gelesen zu haben.
- Verwenden Sie dieses Gerät nur für die Anwendung, für die es vorgesehen ist: Reinigung mit Wasserdampf, Bügeln und Entknittern (nur beim Gerät mit Bügeleisen).
- Bevor das Gerät das erste Mal ans Stromnetz angeschlossen wird, muss sichergestellt sein, dass die Netzspannung mit der Angabe auf dem Typenschild übereinstimmt.
- Zur eigenen Sicherheit nur eine geerdete Steckdose benutzen.
- Das Gerät darf nie unbeaufsichtigt gelassen werden, während es ans Netz angeschlossen ist. Auch bei kurzzeitigem Verlassen des Raumes Netzstecker ziehen.
- Wenn andere Geräte mit hohem Stromverbrauch gleichzeitig ans Netz angeschlossen werden, kann dies zu einer Überlastung führen.
- Stecker nie am Kabel aus der Steckdose ziehen.
- Das Kabel von heißen Flächen fernhalten.
- Der Dampfreiniger darf bei beschädigter Anschlussschnur, undichtem Wasserbehälter oder Beschädigungen nicht verwendet werden. Um jedes Risiko von elektrischen Schlägen auszuschließen, den Dampfreiniger nicht auseinandernehmen.
- Wenn bei der Benutzung des Dampfreinigers Kinder anwesend sind, mit größter Vorsicht vorgehen. Das Gerät nicht ohne Überwachung angeschlossen lassen und es von Kindern unzugänglich aufbewahren.
- Dieses Gerät ist nicht dafür bestimmt, durch Personen (einschließlich Kinder) mit eingeschränkten physischen, sensorischen oder geistigen Fähigkeiten oder mangels Erfahrung und/oder mangels Wissen benutzt zu werden, es sei denn, sie werden durch eine für ihre Sicherheit zuständige Person beaufsichtigt oder erhielten von ihr Anweisungen, wie das Gerät zu benutzen ist.
- Das Gerät darf nie unbeaufsichtigt gelassen werden, während es ans Netz angeschlossen ist.
- Zur Verlängerung des Stromkabels nur ein 10-Ampère-Kabel verwenden. Darauf achten, dass das Kabel so auf den Boden gelegt wird, dass man nicht darüber stolpern kann, oder dass man es nicht versehentlich herausziehen kann. Das Kabel muss mit einem Erdleiter ausgestattet sein.
- Tauchen Sie ihr Gerät niemals ins Wasser oder in jegliche andere Flüssigkeit, auch nicht teilweise.
- Nur Zubehörteile von DOMENA verwenden.
- Wenn der Tank beim Nachfüllen von Wasser nicht aus dem Gerät genommen wird, muss der Stecker herausgezogen werden.
- Den Dampfreiniger nicht auf Treppenstufen oder dort hinstellen, wo er nicht stabil steht oder die Gefahr eines Umfallens besteht.
- Den Dampfreiniger vor Witterungseinflüssen geschützt aufbewahren.
- Jedes Gerät, das nicht mehr funktionstüchtig ist, muss unbedingt vor dem Wegwerfen endgültig unbenutzbar gemacht werden, z.B. durch Abschneiden des Steckers.
- Reparaturen nur vom Fachmann ausführen lassen. Bei nicht fachgerechter Reparatur entfällt der Garantieanspruch.
- Jede Zuwiderhandlung durch eine unbefugte Person hebt die Gültigkeit der Garantie auf.

WICHTIGE HINWEISE

- Nie bei leerem Wasserbehälter die Dampfstaste betätigen, da dies zur Beschädigung der Pumpe führen kann.
- Nie dem Wasser Zusatzstoffe auf Alkoholbasis oder Parfumextrakte, Kölnisch Wasser usw. zufügen, auch keine Reinigungsprodukte oder Fleckentferner.
- Den Dampfstrahl nicht auf Tiere oder Menschen richten. Der ausströmende Wasserdampf ist sehr heiß und kann zu schweren Verbrennungen führen.
- Den Dampfstrahl nicht auf elektrische Anschlüsse, Installationen und Geräte richten, auch nicht auf den Dampfreiniger.
- Wechseln Sie das Zubehör während der Dampfabgabe nicht aus.

BENUTZUNGSVORSCHRIFTEN

- Die Stärke des Dampfstrahls (Dampfmenge) oder seine Hitze (Temperatur) können auf der zu reinigenden Unterlage oder Fläche Schaden anrichten. Aufgrund der hohen Temperatur oder zu großer Dampfmenge können sich Klebstoffe lösen, Lacke und Farben abbeizen, entfärben, entwachsen, verformen oder schmelzen.
- Wenn Sie nicht sicher sind, dass das zu behandelnde Material mit der Hitze oder Dampfmenge ohne Schaden gereinigt werden kann, prüfen Sie an einer versteckten Stelle das entsprechende Material. Die Beispiele im Abschnitt „Anwendungen“ können Ihnen hier Hinweise geben, sind jedoch nicht grundsätzlich und auf alles anwendbar.
- DOMENA übernimmt keine Verantwortung für Schäden, die an Materialien, Gegenständen oder Personen auf Grund einer falschen Anwendung des Dampfreinigers entstehen können.

IMPORTANT ADVICE

When using the machine, the following basic precautions should be taken :

- Read carefully the instructions before using the appliance.
- Use the appliance only for its intended purpose, i.e. steam cleaning, ironing and smoothing (appliance with iron).
- Before connecting your cleaner to the mains, make sure that your mains voltage corresponds to the voltage indicated on the rating plate.
- Use a mains supply which has an earth connection, for your own safety.
- To avoid a circuit overload, do not operate another high wattage appliance on the same circuit.
- Never plug in or pull the plug from the socket with wet hands.
- Make sure that the power cable does not touch any hot surfaces.
- When unplugging the machine, pull the plug, not the cable.
- Do not use the cleaner if it is damaged, if it leaks, or if the power cable is damaged. To avoid any risk of electric shocks, do not dismantle your cleaner. Take it to your nearest After Sales Service dealer for servicing or repair.
- If an extension lead is absolutely necessary, a 10 amp cable should be used. Ensure no one can trip over or unplug the extension lead. It must be fitted with an earth connection.
- Do not leave the appliance unattended when it is switched on.
- Great care must be taken when cleaning in the presence of children. Do not leave cleaner unattended whilst switched on.
- This appliance is not intended for use by persons (including children) with reduced physical, sensory or mental capabilities, or lack of experience and knowledge, unless they have been given supervision or instruction concerning use of the appliance by a person responsible for their safety.
- Never immerse the machine in water or other liquids, not even partially.
- Use only DOMENA accessories.
- If you fill the water tank without removing it from its compartment in the appliance, it is essential to unplug the appliance first.
- Do not leave the appliance on stairways or other unstable areas where it might be knocked over.
- Do not store the appliance out of doors or where there is a risk of frost.
- Any appliance that is no longer usable must be neutralised before being thrown away : cut off the power lead. For any repair, take your machine to a registered aftersales service centre, so that the repair will be in accordance with the standards indicated in this instruction book.
- Any repair done by an unauthorized person would cancel the warranty.

IMPORTANT

- Never call for steam when the water tank is empty ; you run the risk of damaging the pump.
- Never add alcohol-based products (perfumes, eau de cologne, etc) to the water.
- Do not use cleaning products or other detergents or stain removers.
- Do not point the jet of steam at an animal or person. The steam is extremely hot and could cause serious burns.
- Do not point the jet of steam in the direction of any electrical plugs or equipment, including the cleaning appliance itself.
- Do not change the attachments whilst the appliance is emitting steam.

PRECAUTIONS

- Steam or steam pressure may : loosen, detach, discolour, deform or melt the surface to be cleaned.
- Always check heat and humidity resistance of the material to be cleaned by carrying out a preliminary test on a hidden surface.
- The illustrations provided in the «applications» section are intended as examples only and are by no means comprehensive.
- Domena cannot be held responsible for any damage to material, animals, or persons due to improper use of steam.

DESCRIPTION

DESCRIPTION DE L'APPAREIL

1. Poignée de transport rabattable
2. Couvercle du réservoir
3. Réservoir amovible avec logement pour la cassette anticalcaire
4. Connecteur protégé par porte rabattable (possibilité d'adapter un fer à repasser optionnel)
5. Roulettes sphériques
6. Tableau de bord
7. Cordon électrique
8. Bouton Marche-Arrêt sous la base du nettoyeur
9. Pétales pour le rangement des accessoires

TABLEAU DE BORD

10. Témoin lumineux de mise sous tension et de chauffe du générateur
11. ANTI-CALC : témoin de changement de la cassette anticalcaire
12. AUTO-STOP : témoin de mise en veille automatique de l'appareil

ACCESSOIRES DE LIAISON

A. Gaine de liaison

- 1) Flexible vapeur
- 2) Poignée pistolet
- 3) Connecteur Electricité/Vapeur
- 4) Bouton de verrouillage du connecteur
- 5) Bouton Marche/Arrêt vapeur
- 6) Bouton de sélection du débit vapeur
- 7) Voyants lumineux indicateurs du débit vapeur sélectionné

B. Coude de raccordement pour brosses

ACCESSOIRES

Équipement variable suivant modèle. La description et l'illustration correspondent au modèle ECOFlor.

1. Tubes prolongateurs
2. Clip position parking
3. Grande brosse rectangulaire
4. Brosse triangulaire
5. Buse à jet concentré
6. Porte-brossettes avec un jeu de brossettes
7. Raclette à vitres
8. Chiffonnette triangulaire
9. Lingette rectangulaire
10. Lingette spéciale parquet

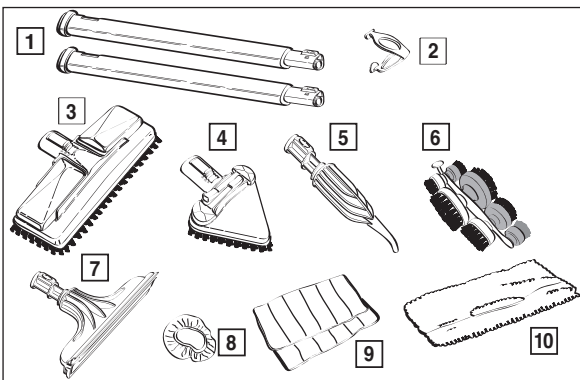
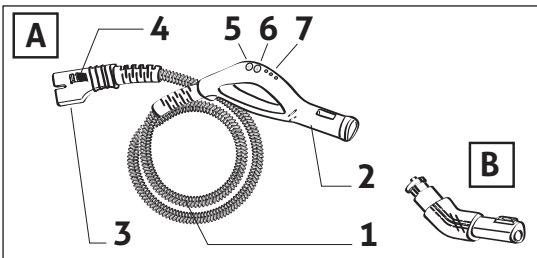
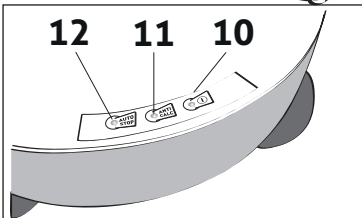
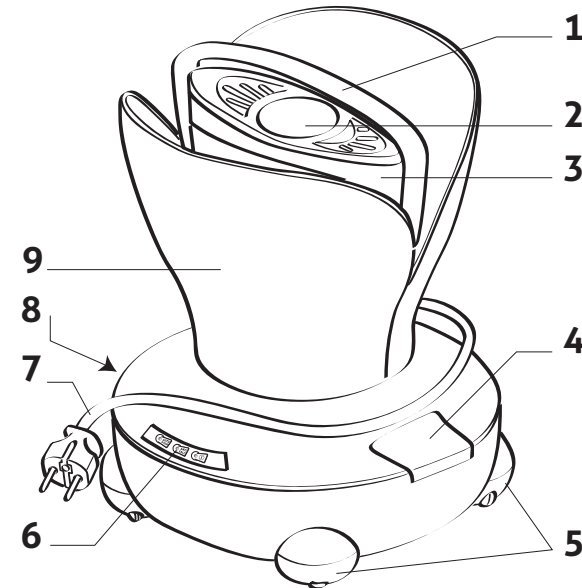

WICHTIGE TEILE

BESCHREIBUNG DES GERÄTS

1. Herunterklappbarer Transportgriff
2. Deckel des Behälters
3. Abnehmbarer Wassertank mit Gehäuse für Antikalk-Kartusche
4. Herunterklappbare Tür für den Schutz des Verbindungsstücks (Anschluß für Profi-Bügeleisen als Sonderzubehör)
5. Vier Kugelrollen
6. Bedienpanel
7. Stromkabel
8. Ein/Aus-Schalter unter dem Gerätesockel
9. Verstauen des Zubehörs in die „Blumenblätter“

BEDIENPANEL

10. Betriebs- und Temperatur-Kontrolllampe des Dampferzeugers
11. ANTI-CALC : Kontrolllampe für das Auswechseln der Kartusche
12. AUTO-STOP : Elektronische Sicherheitsabschaltung nach 10 Min. Nichtbenutzung

VERBINDUNGSZUBEHÖR

A. Verbindungsschlauch

- 1) Dampfschlauch
- 2) Griffstück
- 3) Anschlussstück Strom/ Dampf
- 4) Verriegelungsschalter des Anschlussstücks
- 5) Dampf- Ein/Aus-Schalter
- 6) Taste zur Auswahl der Dampfmenge
- 7) Kontrollleuchten für die ausgewählte Dampfmenge

B. Verbindungsstück zum Anschluss der Bürsten

ZUBEHÖR

Je nach Modell können die mitgelieferten Zubehörteile variieren. Die Beschreibungen und Abbildungen entsprechen dem Modell ECOFlor.

1. Verlängerungsrohre
2. Clip für das senkrechte Verstauen des Rohres
3. Große rechteckige Bürste
4. Dreiecks-Bürste
5. Düse für konzentrierten Strahl
6. Verstauteil für die 7 kleinen Bürsten
7. Fensterwischer
8. Frottee-Tuch für Dreiecksbürste
9. Rechteckiges Bodentuch
10. Spezielles Tuch für Parkettböden

DESCRIPTION

KEY TO CONTROLS

1. Carrying handle can be lifted down
2. Water tank cover
3. Detachable water tank in which the anti-scale cartridge is inserted.
4. Connector is protected by a door that can be shut down (Facility to connect an optional iron)
5. 4 spherical wheels
6. Control panel
7. Electric cable
8. ON/OFF switch under the base of the appliance
9. Accessories are stored away inside the two petals

CONTROL PANEL

10. «On/Off» indicator light and steam generator pilot light
11. ANTI-CALC : Change cartridge light
12. AUTO-STOP : AUTO-STOP on light

INTERMEDIARY ACCESSORIES

A. Main hose

- 1) flexible steam hose
- 2) pistol handle
- 3) electricity/steam connector
- 4) connector lock switch
- 5) On/off steam switch
- 6) Steam output selection button
- 7) Steam output selection indicator light

B. Curved connector for brush attachments

ACCESSORIES

May vary according to model. The description and pictures correspond to model reference ECOFlor.

1. Extension tubes
2. Standing position clip
3. Large rectangular brush
4. Triangular brush
5. Concentrated steam jet nozzle
6. Brush holder with 7 brushes
7. Window wiper
8. Triangular cleaning cloth
9. Rectangular cleaning cloth
10. Special cloth for wooden floors

MISE EN PLACE DES ACCESSOIRES

1. Connectez la gaine de liaison à la base de l'appareil jusqu'au "clic" de verrouillage.
2. Les accessoires s'installent sur la poignée pistolet ou sur un ou deux tubes prolongateurs.

Attention : avec la brosse rectangulaire ou triangulaire, il faut intercaler le coude de raccordement.

INSTALLATION DU COUDE DE RACCORDEMENT SUR UNE BROSS

3. placez le bouton de verrouillage de la brosse en position 1
4. engagez le coude de raccordement
5. tournez-le vers la droite en appuyant pour qu'il se place dans son logement
6. redressez le coude de raccordement pour le placer dans l'axe
7. poussez le bouton de verrouillage pour le placer en
 - position 2 = coude de raccordement fixe
 - position 3 = coude de raccordement mobile

Procédez en sens inverse pour retirer le coude de raccordement.

8. MISE EN PLACE DE LA LINGETTE SUR LA BROSS RECTANGULAIRE

Appuyez sur le bout de la pince pour l'ouvrir et engager la chiffonnette.

9. MISE EN PLACE DE LA CHIFFONNETTE SPÉCIALE PARQUET SUR LA BROSS RECTANGULAIRE

Fixez la lingette autour de la brosse à l'aide des deux attaches scratch (auto-agrippantes)

ANSCHLIESSEN DER ZUBEHÖRTEILE

1. Den Verbindungsschlauch unten am Apparat anschließen, bis Sie ein "Klick" hören.
2. Die Zubehörteile werden auf dem Griffstück oder an einem oder zwei Verlängerungsrohren angebracht.

Achtung: Bei Benutzung der rechteckigen oder dreieckigen Bürste muss das Verbindungsstück dazwischen angebracht werden.

ANBRINGEN DES VERBINDUNGSSTÜCKS

AN EINER BÜRSTE

3. Den Verriegelungsknopf der Bürste auf „1“ stellen,
4. das Verbindungsstück einstecken
5. es unter leichtem Druck nach rechts drehen, damit es korrekt einrastet
6. das Verbindungsstück nach oben drehen, damit es gerade steht
7. den Verriegelungsschalter in folgende Einstellungen schieben
 - Stellung 2 = Verbindungsstück fest
 - Stellung 3 = Verbindungsstück beweglich

Um das Verbindungsstück zu lösen, gehen Sie in umgekehrter Reihenfolge vor.

8. ANBRINGEN DES WISCHLAPPENS AUF DIE RECHTECKIGE BÜRSTE

Auf das eine Ende der Klemme drücken, um sie zu öffnen und den Wischlappen leicht einklemmen zu können.

9. ANBRINGEN DES BODENTUCHS FÜR PARKETTböDEN AN DIE RECHTECKIGE BÜRSTE

Mit Hilfe der beiden Befestigungsbänder fixieren Sie das Tuch um die Bürste herum.

HOW TO USE ACCESSORIES

1. Attach main hose to connection point : a click indicates that it is locked in position.
2. The accessories may be attached to the pistol handle or to an extension tube.

NB : when using the rectangular or triangular brush, remember to first insert the curved connector.

ATTACHING THE CURVED CONNECTOR TO A BRUSH

3. Move the locking switch to position 1.
4. Insert the curved connector.
5. Turn it to the right and press it into the brush.
6. Straighten up the curved connector as shown.
7. Move the locking switch to position 2 = fixed position or position 3 = swivel position.

To release the connector reverse this procedure.

8. ATTACHING CLOTH TO THE RECTANGULAR BRUSH

Press down on end of clamp ; secure cloth under clamp ; release clamp.

9. SETTING OF THE SPECIAL HARD FLOOR CLOTH ON THE RECTANGULAR BRUSH

Use both hook-and-loop fasteners to set the cloth around the brush.

MISE EN PLACE DE LA CASSETTE ANTICALCAIRE

10. Sortez le réservoir de son logement en le tirant vers vous.
11. Enlevez le couvercle du réservoir.
12. Retirez la cassette anticalcaire de son enveloppe. Placez la cassette dans le logement prévu au fond du réservoir d'eau vide.

Pour obtenir de la vapeur, la cassette anticalcaire doit obligatoirement être positionnée dans le réservoir.

TYPES D'EAU A UTILISER

Eaux acceptées : l'eau du robinet, l'eau déminéralisée ou distillée de commerce.

Eaux non autorisées : l'eau de pluie, l'eau de récupération du réfrigérateur ou congélateur, l'eau du sèche-linge, l'eau parfumée, l'eau fournie par votre adoucisseur si celui-ci fait appel à des sels régénérants (incompatibilité avec le système anticalcaire CAPT).

NOTE

Afin d'assurer la longévité de votre appareil et de prolonger la durée de vie de la cassette anticalcaire, nous vous conseillons d'utiliser un mélange d'eau déminéralisée et d'eau du robinet.

REPLISSAGE DU RÉSERVOIR

13. Remplissez d'eau le réservoir au maximum.
14. Remplacez le couvercle du réservoir d'eau.
15. Remplacez le réservoir en le poussant bien au fond de son logement.

ATTENTION

Ne jamais remplir le réservoir avec de l'eau chaude.
Ne jamais ajouter à l'eau des produits à base d'alcool ou d'essence (parfum, eau de Cologne, essence de lavande, etc.)

REPLISSAGE EN COURS DE NETTOYAGE

- Le réservoir étant amovible, il peut se remplir sous le robinet à tout moment pendant le nettoyage. Il n'est pas nécessaire de débrancher votre appareil.

EINSETZEN DER KALKFILTER- KARTUSCHE

10. Nehmen Sie den Deckel vom Wasserbehälter ab.
11. Kalkfilter-Kartusche aus ihrer Feuchtigkeits-schutzhülle nehmen und in die vorgesehene Öffnung setzen.

Die Kalkfilter-Kartusche muss im Wassertank gut eingesetzt werden, damit Dampf erzeugt werden kann.

WASSERQUALITÄT

Verwendet werden darf: Leitungswasser, destilliertes Wasser für Bügelgeräte oder eine Mischung daraus.

Nicht verwendet werden darf: Regenwasser, Kondenswasser vom Wäschetrockner, Abtauwasser vom Kühlschrank oder ähnlichen Geräten, Wasser, das von Ihrem Enthärter geliefert wird, falls dieser mit Regenerierungssalzen arbeitet (diese sind mit dem CAPT-System unvereinbar).

WICHTIG

Um die Lebensdauer Ihres Gerätes zu sichern und auch die Antikalk-Kartusche (z.B. bei sehr hartem Wasser) zu schonen, verwenden Sie eine Mischung aus destilliertem und Leitungs-Wasser.

FÜLLEN DES WASSERTANKS

13. Den Wassertank füllen.
14. Setzen Sie den Deckel des Wasserbehälters wieder auf.
15. Den Wassertank wieder fest in sein Gehäuse drücken.

WICHTIG

- Vor der ersten Inbetriebnahme muss die Kalkfilter-Kartusche mind. 15 Min. im Wassertank gewässert werden!
- Füllen Sie den Wassertank nie mit warmem Wasser.
- Dem Wasser nie alkoholhaltige Mittel oder Essenzen (Parfum, Kölnisch Wasser, Lavendeleссенz usw.) beifügen.

NACHFÜLLEN DES TANKS WÄHREND DES REINIGENS

- Der Tank kann auch während des Reinigens nachgefüllt werden. Dabei ist es nicht nötig, das Gerät auszuschalten.

INSERTING THE ANTI-SCALE CARTRIDGE

10. Remove the reservoir cover.
11. Remove the anti-scale cartridge from the bag. Place it firmly into the water reservoir.

To obtain steam, the anti-scale cartridge must be inserted into the water tank.

TYPES OF WATER

You can use:

tap water, distilled water for irons.

Do not use: Rain water, water from the fridge, water from condenser tumble drier, water from any evaporator appliance, water supplied by your water softener if it indicates that the regenerating salts need replacing (incompatibility with the CAPT system).

NOTE

In order to ensure long life to your appliance, and prolong the lifetime of the anti-scale cartridge, we advise you to mix tap and demineralised water.

FILLING THE WATER TANK

13. Fill the reservoir.
14. Replace the tank cap.
15. Replace the reservoir by pushing it right into its housing.

CAUTION

Never fill the reservoir with hot water. Never add products containing alcohol or essences (perfume, eau de Cologne, lavender essence...) to the water.

REFILLING WITH WATER WHILST CLEANING

- You can refill the reservoir during cleaning. You do not need to unplug the appliance, and can immediately recommence cleaning.

MISE EN SERVICE

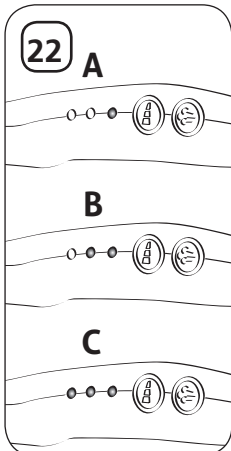
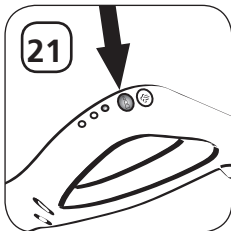
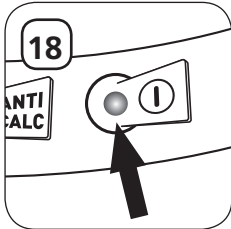
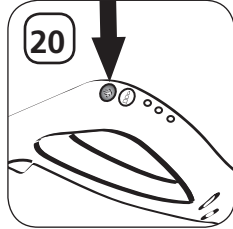
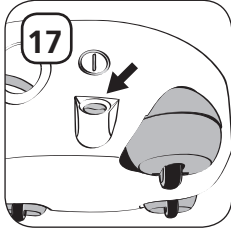
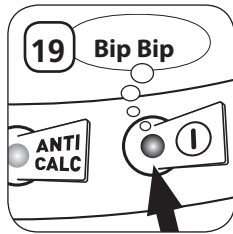
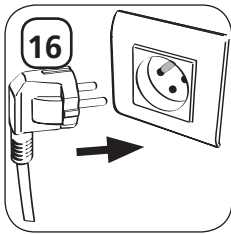

16. Branchez le câble d'alimentation sur le secteur. Pour assurer votre propre sécurité, vérifiez que votre prise comporte une fiche de terre.
17. Appuyez sur le bouton Marche/Arrêt.
18. Le témoin de mise sous tension clignote pour indiquer la mise sous tension de l'appareil.
19. L'appareil est prêt lorsque le voyant de mise sous tension est fixe et un signal sonore indique qu'il est prêt à diffuser de la vapeur.
20. Utilisez le bouton Marche/Arrêt vapeur placé sur la poignée pistolet pour demander de la vapeur. Le voyant vapeur est allumé.

NOTE

La vapeur peut être assez longue à arriver

- à la première utilisation,
- à chaque remplissage du réservoir,
- à chaque changement de cassette anticalcaire pour amorcer le système vapeur

NOTE

Le témoin lumineux de mise sous tension a deux fonctions:

- Voyant fixe : l'appareil est prêt
- Voyant clignotant : l'appareil n'est pas fonctionnel. Aucune émission de vapeur.

CHOIX DU DEBIT VAPEUR

21. A chaque mise en service de l'appareil, le débit vapeur moyen est sélectionné par défaut. Pour modifier ce choix, pressez la touche choix débit vapeur.

22. La sélection du débit vapeur est modifiée

- A) 1 voyant vert allumé : mini
- B) 2 voyants verts allumés : moyen
- C) 3 voyants verts allumés : maxi

Dosez le débit vapeur en fonction de l'utilisation du nettoyeur. Aidez-vous des exemples d'applications pour faire le meilleur choix.

ATTENTION

En usage intensif, de la vapeur s'échappe encore après avoir placé le bouton Marche/Arrêt vapeur sur Arrêt.

INBETRIEBNAHME

16. Das Anschlusskabel in die Steckdose stecken. Zu Ihrer eigenen Sicherheit darauf achten, dass die Steckdose geerdet ist.
17. Drücken Sie den Knopf "Ein/Aus".
18. Die Betriebs-Kontrolllampe blinkt.
19. Das Gerät ist betriebsbereit, wenn die Betriebs-Kontrolllampe dauernd leuchtet. Gleichzeitig ertönt ein Tonsignal.
20. Drücken Sie den Dampf- Ein/Aus-Schalter auf dem Griffstück, um Dampf zu erhalten. Die Dampf-Kontrolllampe leuchtet auf.

WICHTIG

Es dauert etwas, bis Dampf erzeugt wird:

- bei der ersten Inbetriebnahme
- beim Nachfüllen des Wassertanks
- bei jedem Austauschen der Kalkfilter-Kartusche.

WICHTIG

Die Betriebs-Kontrolllampe hat zwei Funktionen:

- «Blinken»: Das Gerät ist noch nicht betriebsbereit oder funktioniert nicht.
- «Dauernd leuchten»: Das Gerät ist betriebsbereit.

WAHL DER DAMPFMENGE

21. Bei jeder Inbetriebnahme des Geräts wird automatisch die Dampfmenge "mittel" ausgewählt. Um diese Auswahl zu ändern, drücken Sie die Taste "Wahl der Dampfmenge".
22. Die produzierte Dampfmenge hängt von der Anzahl der leuchtenden Kontrollleuchten ab:
A) 1 leuchtende grüne Kontrollleuchte: mini
B) 2 leuchtende grüne Kontrollleuchten: mittel
C) 3 leuchtende grüne Kontrollleuchten: maxi

Für jede Anwendung dosieren Sie Dampf abgabe. Jede Position entspricht mehreren Anwendungsmöglichkeiten. Nehmen Sie zum richtigen Einstellen die Benutzungsvorschriften zu Hilfe.

WICHTIG

Bei intensivem Gebrauch kann noch Dampf austreten, nachdem Sie die Dampfaste losgelassen haben

GETTING STARTED

16. Plug the power cable into an earthed socket.
17. Press the On/Off button.
18. The power on light flashes to indicate that the appliance is connected to the mains.
19. The appliance is ready when the power on light is permanently on and when an audible signal sounds to indicate that the appliance is ready to supply steam.
20. Press the "on/off" button on the pistol handle to ask for steam. The steam pilot light is on.

CAUTION

It may take some time until steam comes out:

- the appliance is used for the first time
- the water tank is refilled
- the anti-scale cartridge has just been changed.

CAUTION

The on/off pilot light has two functions:

- if pilot light is permanently on: the appliance is ready.
- if pilot light flashes: the appliance is not functional. No steam emission.

CHOICE OF STEAM SETTING

21. The medium steam output is selected automatically each time the unit is turned on. To change this selection, press the steam output selection button.
22. Steam output selection:
A) 1 green indicator light on: minimum
B) 2 green indicator lights on: medium
C) 3 green indicator lights on: maximum

You may choose the steam output level for each cleaning situation. Each position corresponds to several applications. The table will help you to choose the right position.

CAUTION

After long periods of steaming there may be some residual steam emitted after pressing the steam "on/off" button to the off position.

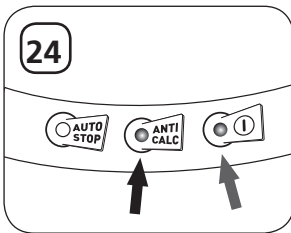
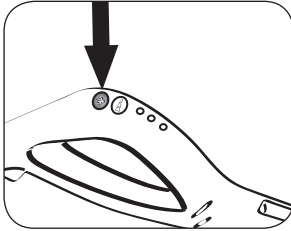
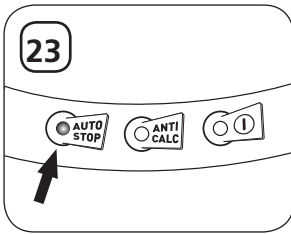

Système de sécurité électronique "AUTO-STOP"

- En cas d'oubli du nettoyeur en chauffe ou si vous n'utilisez pas la vapeur pendant 10 minutes, le système de sécurité stoppe automatiquement la chauffe de l'appareil.

23. TÉMOIN DE MISE EN VEILLE AUTOMATIQUE DE L'APPAREIL

- Lorsque le système AUTO-STOP s'est enclenché, le voyant "AUTO-STOP" s'allume pour confirmer la mise en arrêt de l'appareil. Toutes les 10 secondes, un bip sonore indique que l'appareil est en veille.
- Appuyez une fois sur le bouton Marche/Arrêt vapeur pour annuler l'AUTO-STOP. Le voyant "AUTO-STOP" s'éteint et l'appareil se remet en chauffe.
- Attendez que le voyant de mise sous tension soit allumé fixe pour que l'appareil soit à nouveau prêt. Le signal sonore vous indique qu'il est prêt à diffuser de la vapeur. Appuyez à nouveau sur le bouton Marche/Arrêt vapeur (le voyant sur la poignée s'allume) pour obtenir de la vapeur.

Système électronique "CAPT"

Le système électronique "CAPT" contrôle l'efficacité de la cassette anticalcaire en mesurant en permanence l'absence de minéraux dans l'eau filtrée par la cassette. Ce système permet de supprimer tous les risques d'entartrage.

24. TÉMOIN LUMINEUX DE CHANGEMENT DE LA CASSETTE ANTICALCAIRE

- Lorsque la cassette anticalcaire devient moins efficace, le système "CAPT" se déclenche. Le voyant "ANTI-CALC" clignote en alternance avec le voyant de mise sous tension pour vous indiquer que la cassette doit être changée.
- Si la cassette anticalcaire n'est pas changée et après un court temps de nettoyage, le système "CAPT" stoppe de lui-même l'émission de vapeur.

Pour retrouver de la vapeur, il faut changer la cassette anticalcaire ou utiliser de l'eau déminéralisée. Après avoir changé la cassette, arrêtez et remettez votre appareil en marche. Attendez que le voyant de mise sous tension soit allumé fixe pour que l'appareil soit à nouveau prêt. Le signal sonore vous indique qu'il est prêt à diffuser de la vapeur.

NOTE

La vapeur peut être assez longue à arriver après le changement de la cassette.

AUTO-STOP (Elektronische Sicherheitsabschaltung)

- Wenn der Dampfreiniger längere Zeit (10 Min.) nicht benutzt worden ist oder wenn Sie die Dampftaste längere Zeit nicht gedrückt haben, schaltet die Sicherheitsvorrichtung die elektrische Stromversorgung des Geräts automatisch ab.

23. AUTOSTOP-KONTROLLLAMPE

- Wenn der AutoStop ausgelöst wurde, leuchtet die AutoStop-Kontrolllampe auf und zeigt, dass das Gerät außer Betrieb ist. Alle 10 Sekunden ertönt ein Tonsignal, um zu zeigen, dass das Gerät in „Stand-by“ ist.
- Drücken Sie 1 x auf die Ein/Aus-Taste, damit das Gerät aus der Autostop-Funktion kommt. Die AutoStop-Kontrolllampe erlischt und das Gerät beginnt wieder aufzuheizen.
- Warten Sie, bis die Betriebs-Kontrolllampe wieder dauernd leuchtet. Ein Tonsignal zeigt, dass das Gerät wieder betriebsbereit ist. Um Dampf zu bekommen, drücken Sie erneut auf die Ein/Aus-Taste (die Kontrollleuchte am Griff leuchtet auf).

CAPT Protect System

Das elektronische CAPT-System kontrolliert den Zustand der Kalkfilter-Kartusche, indem es fortlaufend die Anteile an Mineral-Elementen in dem mit der Kartusche gefilterten Wasser misst. Das CAPT-System vermeidet so jegliche Verkalkung.

24. KONTROLLLEUCHTEN FÜR DAS AUSTAUSCHEN DER KALKFILTER-KARTUSCHE

- A) Wenn die Kalkfilter-Kartusche an Wirksamkeit verliert, schaltet sich das CAPT-System ein. Die Kontrolllampe „ANTI-CALC“ leuchtet auf und die Betriebs-Kontrolllampe blinkt und zeigt, dass die Kartusche gewechselt werden muss.
- B) Wenn die Kalkfilter-Kartusche nicht ausgetauscht wird, unterbricht das CAPT-System selbsttätig den Dampfaustritt.

Um wieder Dampf zu erhalten, muss zwingend die Kalkfilter-Kartusche ausgetauscht werden. Nach dem Austauschen der Kartusche schalten Sie Ihr Gerät aus und dann wieder ein, um die normalen Benutzungsbedingungen wieder zu erlangen (die Betriebs-Kontrolllampe muss dauernd leuchten).

WICHTIG

Sofort nach dem Einsetzen einer neuen Antikalk-Kartusche kann es etwas länger dauern, bis der Dampf kommt.

AUTO-STOP (Electronic safety system)

- After a certain period or if you don't press the steam button for 10 minutes, the safety system will automatically cut the power supply to the appliance.

23. AUTOMATIC SLEEP MODE PILOT LIGHT

- When the AUTO-STOP system has been released, the AUTO STOP pilot light turns on, which confirms that the appliance has turned off.
- An audible signal regularly sounds to indicate that the appliance has gone into sleep mode.
- Press once the On/off steam switch to cancel the AUTO-STOP function. The "AUTO-STOP" pilot light turns off and the appliance starts heating again.
- Wait until the On/Off pilot light is permanently on, indicating that the appliance is ready for use again. An audible signal indicates that the appliance is ready to supply steam again. To obtain steam, press again the On/off steam switch (the pilot light on the handle will turn on).

CAPT "ANTI-CALC"-System

The electronic "CAPT" system measures the effectiveness of the antiscalc cartridge by constantly monitoring the scale content of the filtered water. The "CAPT" system therefore eliminates any risk of scaling.

24. CHANGE CARTRIDGE PILOT LIGHT

- A) When the anti-scale cartridge begins losing its effectiveness, the CAPT system is activated. The «ANTI-CALC» pilot light flashes in turn with the On/off pilot light to show that the cartridge must be changed soon.
- B) If the anti-scale cartridge is not changed, the CAPT system itself stops the production of steam after a certain amount of cleaning time.

To produce steam again, either the anti-scale cartridge must be changed or distilled water must be used. After changing the cartridge, the unit must be turned off and on again in order to recreate normal operating conditions.

CAUTION

It may take some time until steam comes out again when the cartridge has been replaced.

RECOMMANDATIONS

Avant chaque utilisation, vaporisez quelques secondes (débit de vapeur maxi) pour chasser l'eau de condensation qui pourrait stationner dans la gaine de liaison.

APPLICATIONS

GRANDE BROSSE RECTANGULAIRE Débit vapeur MOYEN

• Sols lisses :

- Lingette rectangulaire fixée aux 4 coins :
Pour nettoyer les sols très sales, passez la brosse directement sur le sol sans forcer sur les poils puis essuyez avec la lingette.
Lorsque l'un des côtés de la lingette est sale, retournez-la.

- Lingette spéciale parquet :
Pour les parquets vitrifiés, marbres et les sols délicats, placez la chiffonnette spécial parquet sous la brosse.
Attention : la vapeur décape les sols cirés.

• Tapis et moquettes :

- Lingette rectangulaire fixée aux 4 coins pour l'entretien courant.
- Lingette fixée aux 2 coins pour les sols plus sales :
Passez la brosse en la tirant vers vous (la vapeur décroche la saleté et les poils de la brosse l'entraînent vers la surface).
Poussez la brosse dans l'autre sens avec la chiffonnette pour récupérer les saletés.

Avant l'entretien à la vapeur, l'utilisation de l'aspirateur permet la récupération des poussières les plus lourdes.

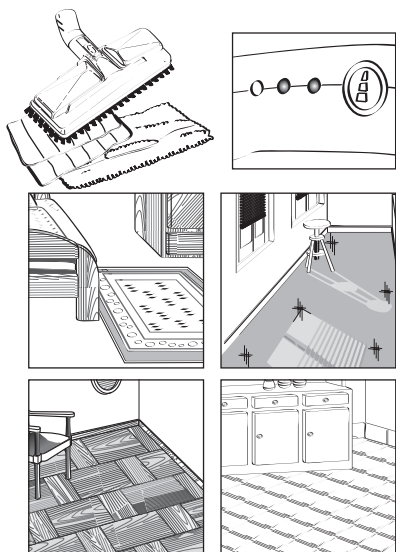

RACLETTE À VITRES Débit vapeur MINI

Utilisez l'accessoire spécialement équipé d'une raclette :

- vaporisez une large surface vitrée,
- passez la raclette du haut vers le bas pour nettoyer.
Conseil : Essuyez l'eau et les saletés accumulées sur la raclette avant chaque passage.

En hiver, préchauffez la vitre en passant le jet vapeur à environ 10 cm.

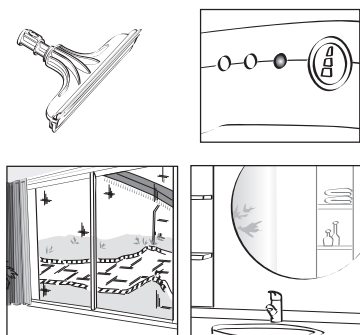

WICHTIGE HINWEISE

Vor jeder Benutzung drücken Sie auf die Dampf-taste (in maximaler Dampfeinstellung), um das Kondenswasser, das sich gegebenenfalls noch im Dampfschlauch befindet, heraus zu spucken.

BENUTZUNGS-VORSCHRIFTEN

GRÖßE RECHTECKIGE BÜRSTE Dampfmenge „mittel“

Die große Bürste ist für die Reinigung von Böden bestimmt.

• **Glatte Böden (Fliesen oder Steinböden).**

- Zum Reinigen von Böden klemmen Sie das große Putztuch (Bodentuch) doppellagig auf die Bürste. Reinigen Sie mit der großen Bürste so wie Sie es gewohnt sind, Ihren Boden zu reinigen.
- Wenn eine Seite des Tuches verschmutzt ist, nehmen Sie es ab (Achtung! Hitze beachten!) und falten es neu, so dass Sie mit dem gleichen Tuch weiterreinigen können.

Parkettböden

- Fixieren Sie den Wischlappen speziell für Parkettböden auf der Bürste.

Achtung: Parkettböden können nur dann mit Dampf gereinigt werden, wenn es sich um hartversiegelte Böden handelt.

• **Teppichböden (Auslegeware und Spannteppiche)**

- Achtung: Prüfen Sie die Farbechtheit Ihres Teppichbodens an verdeckter Stelle.
- Bei grober Verschmutzung saugen Sie den Teppichboden wie gewohnt ab, um den groben Schmutz aufzunehmen.
 - Gehen Sie mit der großen Bürste und doppelt gefaltetem Tuch (Bodentuch) über Ihren Teppichboden ohne körperlichen Druck. Ziehen Sie die Bürste einfach zu sich hin.
 - Die gleiche Vorgehensweise wenden Sie an bei aufgelegten Teppichen und Brücken.

FENSTERREINIGER Dampfmenge „mini“

- Schalten Sie den Dampf ein und reinigen Sie Ihre Fensterfläche.
- Drehen Sie den Fensterreiniger herum und ziehen Sie den gelösten Schmutz und die Feuchtigkeit von oben nach unten ab.
- Evtl. ist es vorteilhaft, ein Tuch unter das Fenster zu legen, um zu verhindern, dass Schmutzflecken oder Feuchtigkeit auf die Fensterbank oder den Boden tropfen.

Im Winter heizen Sie das Fenster erst einmal auf mit einem Dampfstoß in ca. 10 cm Entfernung zum Fenster.

PLEASE NOTE

Before each use, ask for steam for a few seconds at the maximum steam setting to remove any water condensation which may be located in the main hose.

APPLICATIONS

LARGE RECTANGULAR BRUSH Steam setting MEDIUM

• **For smooth surfaces**

- Cloth should be fixed to the 4 corners: To clean very dirty floors apply the brush directly to the floor without exerting pressure on the bristles: then wipe with the cloth. When one side of the cloth is dirty, turn it inside out.

- Special cloth for wooden floors: For varnished parquet flooring, marble floors and delicate floor surfaces, place the cloth under the brush.
NB: steam may mark polished floors.

• **Carpets and Fitted Carpets**

- The cloth should be fixed at the 4 corners for normal care.

For dirty or very dirty surfaces the cloth should be fixed at the 2 upper corners. Clean by drawing the brush towards you (the steam loosens the dirt, and the bristles of the brush bring it to the surface). Now remove the dirt by pushing the cloth over the area.

NB: before or after steam cleaning, a vacuum cleaner may be used to collect heavier dust.

WINDOW WIPER Steam setting MINI

Use the special accessory fitted with the flexible wiper blade. Spray steam over a wide area of glass, and then clean by moving the scraper from top to bottom.

It is recommended that you remove accumulated water and dirt before each operation.

In cold weather preheat your window by steaming approximately 10 cm away from the glass.

PETITE BROSSE TRIANGULAIRE Débit vapeur MOYEN ou MINI suivant le degré de saleté

Elle s'utilise comme la grande brosse rectangulaire équipée de la chiffonnette mais adaptée pour :

- l'entretien des petites surfaces,
- le défroissage vertical des tissus,
- le nettoyage des petites surfaces vitrées.

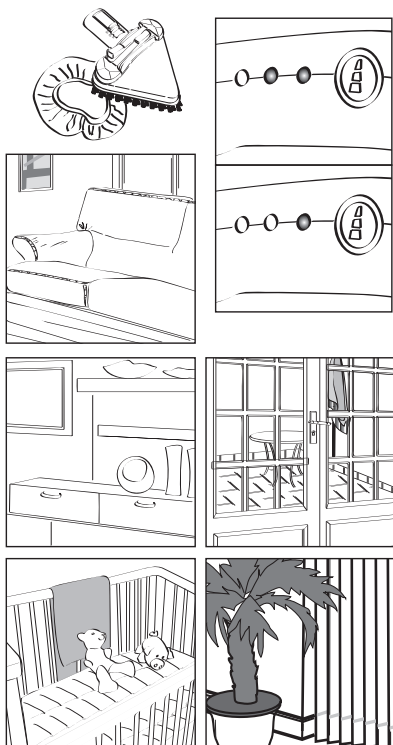

BUSE À JET CONCENTRÉ Débit vapeur MAXI

L'accessoire est utilisé pour :

- nettoyer ou dépeussier les endroits difficiles d'accès,
- nettoyer grâce à la force du jet, des saletés formant de taches rebelles,
- dégivrer les appareils réfrigérants.

Kit brosettes

- Les brosettes s'appliquent sur la buse à jet concentré. Elles unissent à la vapeur une action abrasive très efficace.

Attention : la température de la vapeur à la sortie de la buse est très chaude.

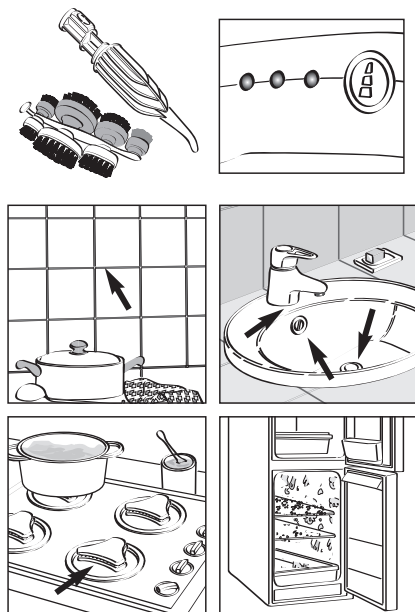

KLEINE DREIECKIGE BÜRSTE Dampfmenge „mittel“ oder „mini“ nach dem Grad Verschmutzung

Die Dreiecksbürste benötigen Sie, um stark verschmutzte Flächen bequem mit der Hand zu reinigen. Stecken Sie die Bürste direkt an das Schalterstück mit dem entsprechenden Verbindungsstück auf.

- Legen Sie das Wischtuch auf die Dreiecksbürste. Wenn das Tuch verschmutzt ist, waschen Sie es in der Waschmaschine ohne Beigabe von Weichspülern.
- Die beste Saugwirkung erzielen Sie, wenn das Tuch nicht im Trockner getrocknet wird.

DAMPFDÜSE Dampfmenge „maxi“

- Die Dampfdüse konzentriert die Dampfmenge. Auf die Dampfdüse ist eine von den kleinen Rundbürsten bei Bedarf aufzustecken
- Mit aufgesteckter Rundbürste reinigen Sie alle stark verschmutzten Materialien.

Achtung: Auf Hitzeempfindlichkeit des entsprechenden Materials achten.

DOMENA empfiehlt: Alle normal verschmutzten Flächen können Sie ganz einfach dadurch reinigen, indem Sie die verschmutzte Fläche mit der Dampfdüse eindampfen und mit einem Tuch den Schmutz wegwischen.

Achtung! Wichtiger Hinweis: Sie können die Dampftemperatur damit regulieren, indem Sie näher oder weiter an die zu reinigende Fläche herangehen.

Beachten Sie, dass die Dampftemperatur am Düsenaustritt sehr hoch ist.

SMALL TRIANGULAR BRUSH Steam setting MEDIUM or MINI depending how dirty it is.

This is used in the same way as the large rectangular brush with the cloth, but is specially suited to small areas, to vertical smoothing and cleaning of fabrics, and to cleaning of small glass surfaces.

CONCENTRATED STEAM JET NOZZLE Steam setting MAXI

This accessory is used for :

- cleaning and dusting areas which are hard to reach,
- removing stubborn spots thanks to the concentrated jet of steam,
- and defrosting refrigerating appliances.

Set of brushes

- The brushes are to be set on the concentrated steam jet nozzle. Used with steam, they have a very efficient abrasive action.

Careful: the temperature of steam is particularly hot when it comes out of the nozzle.

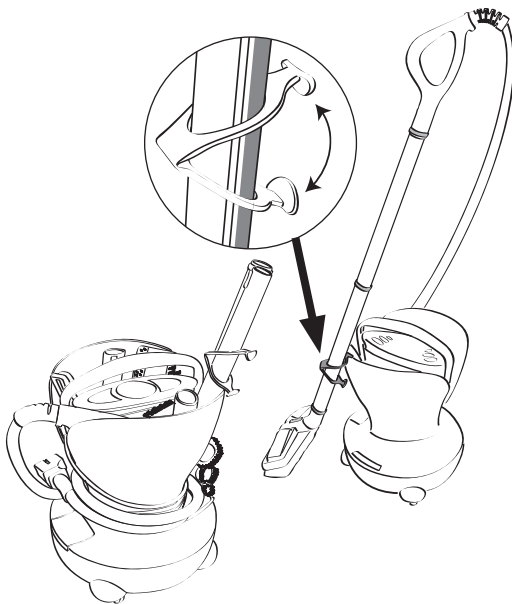

RANGEMENT

POSITION PARKING

Le nettoyeur peut se mettre en position parking.

- Glissez le clip parking sur l'une des deux rallonges et accrochez-le sur le haut d'une pétale.

RANGEMENT

- Placez le bouton Marche/Arrêt sur Arrêt et débranchez l'appareil.
- Tous les accessoires peuvent être rangés entre les deux pétales.
- Le cordon électrique et le flexible s'enroulent autour de la base de l'appareil.

ENTRETIEN

- Pour nettoyer la coque de l'appareil, nous vous recommandons l'utilisation d'un chiffon humide. Evitez l'usage de solvant ou produit détergent qui pourrait endommager la surface de l'appareil.

QUE FAIRE SI...

ANOMALIES	CAUSES	REMEDES
Aucun voyant ne s'allume. Le nettoyeur ne chauffe pas	- Mauvaise alimentation électrique - Appareil non branché ou à l'arrêt - Autres	- Contrôlez les prises de courant et l'alimentation de votre secteur. - Branchez l'appareil. Appuyez sur le bouton M/A. - Voyez votre revendeur.
La vapeur ne sort pas	- Amorçage difficile - L'appareil n'est pas prêt - Le réservoir est vide - Le réservoir n'est pas en place ou est mal mis en place - Il n'y a pas de cassette anticalcaire - La cassette anticalcaire n'est pas placée correctement au fond du réservoir - Le témoin ANTI-CALC est allumé - "AUTO-STOP" enclenché - Autres	- Appuyez le bouton M/A vapeur de la poignée. Utilisez le débit maxi. - Attendez que le voyant de mise sous tension soit allumé fixe. - Remplissez le réservoir. - Engagez le réservoir et poussez-le bien au fond - Mettez une cassette anticalcaire dans le réservoir. - Contrôlez la bonne mise en place de la cassette anticalcaire. - Remplacez la cassette. - Appuyez sur le bouton M/A vapeur pour remettre votre appareil en condition de marche - Voyez votre revendeur.
Bruit particulier dans l'appareil	- Il n'y a plus d'eau dans le réservoir - Le réservoir n'est pas en place ou est mal mis en place	- Remplissez le réservoir. - Engagez le réservoir et remplacez le bouchon du réservoir.
La production de vapeur s'arrête	- Utilisation intensive de vapeur.	- Attendez que le voyant vert de chauffe du générateur soit allumé en permanence.
Voyant "AUTO-STOP" allumé	- Auto-Stop enclenché après 10 minutes de non utilisation	- Appuyez sur le bouton M/A vapeur pour remettre votre appareil en condition de marche
Voyant "ANTI-CALC" est allumé fixe	- Cassette anticalcaire usagée	- Remplacez la cassette. Arrêtez et remettez l'appareil en marche. Attendez que le voyant de mise sous tension soit allumé fixe.
Voyant de mise sous tension clignote	- L'appareil n'est pas prêt - L'appareil n'est pas fonctionnel	- Attendez que le voyant de mise sous tension soit allumé fixe pour utiliser l'appareil - Vérifiez si d'autres voyants sont allumés : "AUTO-STOP" ou "ANTI-CALC" Procédez aux interventions nécessaires pour les éteindre.

AUFBEWAHREN

WEGRÄUMEN MIT SENKRECHTER

POSITION DER RÖHREN

Der Dampfreiniger kann weggeräumt werden mit dem Dampfrohr in senkrechter Position.

- Setzen Sie den dazupassenden Clip an einen der beiden Röhren, und hängen Sie ihn oben auf einen der beiden „Blumenblätter“.

AUFBEWAHREN

- Nach dem Reinigen schalten Sie mit dem Ein-/Aus-Schalter das Gerät aus.
- Das komplette Zubehör kann zwischen den „Blumenblättern“ verstaut werden.
- Das Netzkabel und das Dampfrohr werden um den Sockel des Gerätes herumgerollt.

PFLEGE

- Für die Außenreinigung des Geräts einfach ein feuchtes Tuch benutzen. Die Benutzung von Lösungs- oder Reinigungsmitteln, die die Oberfläche beschädigen könnten, vermeiden.

WHAT TO DO IF...

PROBLEMS	CAUSES	SOLUTIONS
None of the lights are lit. The generator does not heat up.	<ul style="list-style-type: none">- Power supply problem- Appliance not plugged in or On/Off button not pressed- Other	<ul style="list-style-type: none">- Check the plugs and mains- Plug in the appliance and press the On/Off button.- Go to your local dealer
No steam is produced	<ul style="list-style-type: none">- The reservoir is empty- The reservoir is incorrectly inserted or has not been inserted.- The anti-scale cartridge has not been inserted- The anti-scale cartridge is incorrectly inserted in the reservoir- The cartridge lifetime pilot light is on- Other	<ul style="list-style-type: none">- Press the steam button on the pistol handle. Use the MAXI steam output.- Fill the reservoir- Insert the reservoir and replace the tank cap- Insert an anti-scale cartridge into the reservoir- Insert the anti-scale cartridge correctly and replace the tank cap- Change the anti-scale cartridge. Press the steam button- Go to your local dealer
The machine makes a noise	<ul style="list-style-type: none">- There is no water in the reservoir- The reservoir is incorrectly inserted or has not been inserted.- Other	<ul style="list-style-type: none">- Fill the reservoir- Insert the reservoir and replace the tank cap- Go to your local dealer
The supply of steam is interrupted	<ul style="list-style-type: none">- Long periods of steaming	<ul style="list-style-type: none">- Wait until the indicator light illuminates again before requesting steam.
Indicator "AUTO-STOP" is lit	<ul style="list-style-type: none">- Auto-Stop activated after 10 minutes of non-use	<ul style="list-style-type: none">- Press the steam ON/OFF switch: the pilot light goes off and the appliance starts heating again.
ANTI-CALC pilot light flashes or is lit	<ul style="list-style-type: none">- Anti-scale cartridge needs to be replaced	<ul style="list-style-type: none">- Replace the cartridge. Switch the appliance off and back on. Wait until the on/off pilot light is permanently on.
The on / off pilot light flashes	<ul style="list-style-type: none">- The appliance is not ready.- The appliance is not functional	<ul style="list-style-type: none">- Wait until the on/off pilot light is permanently on to use the appliance.- Check if any other pilot light - "AUTOSTOP" or "ANTI-CALC" - is lit. Follow the procedures to have these lights turned off.

STORAGE

STANDING POSITION :

The steam cleaner can rest in standing position.

- Set the position clip on one of the extension tubes and fix it on the top of one petal.

STORAGE

- After cleaning, press the On/Off button to switch the appliance off.
- All accessories can be put away between both petals.
- The power cord and the flexible hose can be wound around the base of the appliance.

MAINTENANCE

- To clean the body of the appliance, simply use a moist cloth. Do not use solvents or detergents which may harm the body material.

WAS TUN, WENN...

PROBLEM	MÖGLICHE URSACHEN	LÖSUNGSVORSCHLÄGE
Kontrolllampen leuchten nicht auf. Das Gerät wird nicht heiß.	- Stecker steckt nicht fest in der Steckdose	- Steckverbindung und Stromversorgung kontrollieren.
	- Gerät nicht angeschlossen oder Ein-/Aus-Schalter nicht betätigt	- Gerät anschließen und Ein-/Aus-Schalter betätigen.
	- Andere Ursachen*	
Es wird kein Dampf erzeugt.		- Dampf- Ein/Aus-Schalter auf Griffstück drücken. Dampfmenge auf Maxi Stellen. - Die Kalkfilter-Kartusche ist neu - das Wasser wird zuerst vom Granulat aufgesaugt, bevor es dann zum Dampferzeuger gefördert wird.
	- Das Gerät ist nicht betriebsbereit	- Warten Sie ab, bis die Betriebs- Kontrolllampe kontinuierlich leuchtet.
	- Kein Wasser im Tank	- Wassertank auffüllen.
	- Wassertank nicht richtig eingesetzt	- Wassertank fest in sein Gehäuse drücken.
	- Keine Kalkfilter-Kartusche im Wassertank	- Kalkfilter-Kartusche in den Wassertank einsetzen.
	- Die Kontrolllampe "ANTI-CALC" blinkt	- Kalkfilter-Kartusche wechseln.
	- Andere Ursachen*	
Das Gerät macht ein untypisches Geräusch.	- Kein Wasser im Behälter	- Wassertank auffüllen.
	- Wasserbehälter nicht richtig befestigt	- Wassertank fest in sein Gehäuse drücken.
	- Andere Ursachen*	
Die Abgabe des Dampfes ist unterbrochen.	- Intensiver Gebrauch.	- Warten Sie, bis die Kontrolllampe des Generators aufleuchtet.
Kontrolllampe "AUTO-STOP" leuchtet.	- AutoStop nach 10 Minuten Nichtbenutzung	- Dampf- Ein/Aus-Schalter auf Griffstück drücken. Kontrolllampe "AutoStop" erlischt, das Gerät heizt wieder auf. Warten Sie ab, bis die Betriebs-Kontrolllampe kontinuierlich leuchtet.
Kontrolllampe "ANTI-CALC" leuchtet.	- Kalkfilter-Kartusche gesättigt	- Kalkfilter-Kartusche auswechseln. Gerät aus- und wieder einschalten. Warten Sie ab, bis die Betriebs-Kontrolllampe kontinuierlich leuchtet.
Betriebs-Kontrolllampe blinkt.	- Das Gerät ist nicht betriebsbereit	- Warten Sie ab, bis die Betriebs- Kontrolllampe kontinuierlich leuchtet.

* Bei "andere Ursachen" und falls die Probleme mit den von DOMENA genannten Lösungsvorschlägen nicht gelöst werden können, suchen Sie bitte Ihren Händler auf.

Protection de l'environnement

Votre appareil électrique comporte de nombreux éléments recyclables.

Les différents éléments constituant l'emballage sont recyclables. Déposez-les dans les containers prévus à cet effet. Ne jetez pas votre appareil électrique en fin de vie avec vos déchets ménagers habituels. Coupez le câble électrique au moyen d'une pince afin d'éviter sa réutilisation.

Déposez l'appareil dans un centre de collecte agréé dans le container destiné à cet usage afin que son retraitement puisse être effectué.



Umweltschutz

Ihr elektrisches Gerät enthält zahlreiche recycelfähige Komponenten. Durch das Ablagern dieser Teile in der Natur kann der Gesundheit des Menschen und der Umwelt Schaden zugefügt werden. Es ist technisch nicht möglich, diese Abfälle zu sortieren, wenn sie zusammen mit anderem Müll weggeworfen werden. Ihnen, lieber Verbraucher, obliegt daher die einfache und nicht sehr beschwerliche Aufgabe, an der Wiederverwertung der Geräte, derer Sie sich entledigen möchten, mitzuwirken. Die verschiedenen Bestandteile der Verpackung sind recycelfähig. Entsorgen Sie diese in einem hierfür vorgesehenen Container. Werfen Sie Ihr nicht mehr funktionierendes Elektrogerät nicht in den Haushaltsmüll. Schneiden Sie das Elektrokabel mit Hilfe einer Zange durch, so dass es nicht mehr benutzbar ist. Bringen Sie das Gerät zu einer zugelassenen Sammelstelle und geben Sie es in einen hierfür vorgesehenen Container, damit es recycelt werden kann.

Environmental Protection

Your electrical device comprises numerous recyclable elements. The careless disposal of these elements may trigger harmful effects on human health and the environment. Once thrown away, the harmful and recyclable elements become impossible to process. Consumers should ensure that the appliance is disposed of correctly. The various packaging items can be recycled. Dispose of these in the containers provided for this purpose. When your appliance has reached the end of its life-cycle it should not be disposed of with your usual household refuse. Cut the electric cable to prevent it from being re-used. Dispose of your appliance at an approved collection centre in the container provided for this purpose so that it can be re-processed.

MISE EN GARDE :

Danger de brûlure par liquide chaud

ACHTUNG !

Verbrennungsgefahr durch heiße Flüssigkeit

CAUTION :

Risk of scalding by hot water



Le fabricant se réserve le droit de modifier les modèles présentés et leurs caractéristiques et accessoires.

Der Hersteller behält sich vor, die vorgestellten Modelle, ihre Kennzeichen und ihre Zubehörteile zu ändern.

The manufacturer reserves the right to makes changes and alterations to the product without prior notice.



Lire la brochure
Anweisungen lesen
Read the instructions

DEUTSCHLAND:

gmbh@domena.com

Tel.: 0721 9333 941 Fax: 0721 9333 942

www.domena-gmbh.de

FRANCE :

Service consommateurs

 **N°Cristal** 09 69 32 03 28

APPEL NON SURTAXE

service.consommateur@electropem.fr

www.domena.fr



Printed in France
Réf 500 350 697